



CYFROWY APARAT FOTOGRAFICZNY

OM SYSTEM

TG-7

Instrukcja obsługi

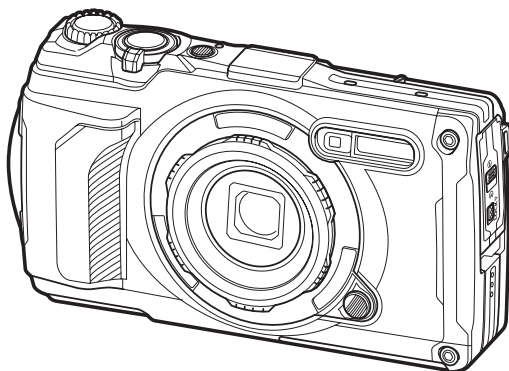



PL

Nr modelu: IM032

- Dziękujemy za zakup naszego cyfrowego aparatu fotograficznego. Aby jak najlepiej wykorzystać funkcje swojego nowego aparatu i zapewnić jego jak najdłuższe bezbłędne działanie, przed rozpoczęciem używania zapoznaj się dokładnie z instrukcją obsługi.
- **Przed rozpoczęciem użytkowania aparatu należy dokładnie zapoznać się z treścią części „ZASADY BEZPIECZEŃSTWA”. Instrukcję obsługi należy zachować do użytku w przyszłości.**
- Przed przystąpieniem do wykonywania ważnych zdjęć zalecamy wykonanie serii zdjęć próbnych w celu lepszego poznania aparatu i jego funkcji.
- Ilustracje pokazujące ekran i aparat, zawarte w niniejszej instrukcji obsługi, wykonano na etapie projektowania aparatu i mogą się różnić od rzeczywistego produktu.
- Jeśli z powodu aktualizacji oprogramowania firmware aparatu zostaną dodane lub zmienione funkcje aparatu, zawartość instrukcji będzie się różnić. Aby uzyskać najnowsze informacje, należy odwiedzić naszą stronę internetową.

Spis treści

Wprowadzenie	11
Przed rozpoczęciem	11
Rejestracja użytkownika	11
Instalowanie oprogramowania komputerowego/aplikacji	12
Informacje o niniejszej instrukcji	13
Jak znaleźć potrzebne informacje	13
Jak czytać tę instrukcję	14
Nazwy części	15
Przygotowanie	17
Rozpakowywanie zawartości opakowania	17
Mocowanie paska	18
Wkładanie i wyjmowanie baterii oraz karty	19
Wkładanie baterii i karty	19
Wyjmowanie baterii	20
Wyjmowanie karty pamięci	21
Obsługiwane karty pamięci	21
Ładowanie baterii	23
Ładowanie baterii za pomocą opcjonalnego zasilacza sieciowego USB-AC	23
Ładowanie przy użyciu urządzenia USB	25
Włączanie aparatu	27
Tryb uśpienia	27
Konfiguracja początkowa	28
Co zrobić, jeśli ekran jest nieczytelny	30
Fotografowanie	31
Informacje wyświetlane podczas fotografowania	31
Zmiana wyświetlanych informacji	33
Wykonywanie zdjęć	35
Tryby fotografowania	35
Korzystanie z zoomu	37
Automatyczne wybieranie ustawień (tryb AUTO)	38

Automatyczne wybieranie wartości przysłony i czasu naświetlania (P : Program AE).....	39
Wybieranie wartości przysłony (A : Priorytet przysłony AE).....	41
Fotografowanie w trybie sceny (tryb SCN).....	43
Typy trybów scen.....	43
[Fotomontaż na żywo]: tryb fotomontażu na żywo.....	46
[Panorama]: wykonywanie zdjęć panoramicznych.....	47
Fotografowanie z bardzo małej odległości (tryb ).....	49
Dobieranie ustawień do scen podwodnych (tryb ).....	51
Korzystanie z trybów niestandardowych (Tryb niest. C1/C2).....	53
Zapisywanie ustawień.....	53
Przywoływanie ustawień.....	54
Nagrywanie filmów.....	55
Nagrywanie filmów w trybach fotografowania.....	55
Nagrywanie filmów w trybie filmowania (tryb ).....	56
Ustawienia fotografowania.....	57
Ustawienia fotografowania.....	57
Przyciski bezpośrednie.....	58
Ustawienia dostępne za pośrednictwem przycisków bezpośrednich.....	58
Sterowanie ekspozycją (kompensacja ekspozycji).....	60
Regulacja kompensacji ekspozycji.....	60
Zoom (cyfrowy telekonwerter).....	61
Zdjęcia seryjne/korzystanie z samowyzwalacza.....	62
Fotografowanie bez opóźnienia zwolnienia migawki (ustawienie szybkości zdjęć seryjnych).....	64
Korzystanie z lampy błyskowej (fotografowanie z lampą błyskową).....	66
Blokada ostrości.....	69
Korzystanie z oświetlenia LED.....	70
Włączanie oświetlenia LED.....	70
Aby wyłączyć oświetlenie LED.....	70
Sterowanie na żywo.....	72
Ustawienia dostępne za pośrednictwem sterowania na żywo.....	72
Dostępne ustawienia.....	72
Opcje przetwarzania (tryb obrazu).....	74

Tryb obrazu — opcje.	74
Korzystanie z opcji [Część. kolor].	76
Zmiana wartości czułości ISO (wartość czułości ISO).	77
Regulacja kolorów (balans bieli).	78
WB z pomiarem własnym.	81
Wybór trybu ustawiania ostrości (tryb AF).	82
Ustawianie współczynnika proporcji obrazu.	83
Opcje plików zdjęć oraz rozmiarów obrazów (📷 Jakość obrazu).	84
Rozmiar klatki, częstotliwość i kompresja (📺 Jakość filmu).	86
Dostępne opcje jakości filmów.	86
Redukowanie drgań aparatu (stabilizator obrazu).	89
Regulacja mocy lampy błyskowej (regulacja natężenia błysku).	90
Wybór sposobu pomiaru jasności przez aparat (pomiar).	91
Automatyczne wykrywanie twarzy (priorytet twarzy).	92
Korzystanie z akcesoriów opcjonalnych (akcesoria).	93
Odtwarzanie.	94
Informacje wyświetlane podczas odtwarzania.	94
Informacje o wyświetlanym zdjęciu.	94
Zmiana wyświetlanych informacji.	96
Wyświetlanie zdjęć i filmów.	97
Wyświetlenie zdjęć.	97
Wyświetlanie filmów.	98
Szybkie wyszukiwanie obrazów (odtwarzanie w widoku indeksu i kalendarza).	99
Powiększanie (odtwarzanie w zbliżeniu).	100
Przewijanie panoram.	101
Wybieranie wielu obrazów (wybrana kolejność udostępniania, 📁, wybrane kasowanie).	102
Usuwanie zdjęć (kasowanie).	103
Korzystanie z funkcji podczas odtwarzania.	104
Odtwarzanie notatek głosowych (Odtwórz 🗣️) podczas wyświetlania powiązanego obrazu.	106
Retuszowanie zdjęć (edycja RAW/edycja JPEG).	107
Retuszowanie zdjęć w formacie RAW (edycja RAW).	107
Retuszowanie zdjęć w formacie JPEG (edycja JPEG).	108

Edytowanie filmów (Edytuj filmy)	110
Tworzenie zdjęć z filmu (przechwytywanie obrazu w filmie).	110
Przycinanie filmów (przycinanie filmów).	110
Wybór obrazów do udostępnienia (kolejność udostępniania).	112
Zabezpieczanie obrazów (O-m).	113
Dodawanie dźwięku do zdjęć (U).	114
Obracanie zdjęć (obrót).	115
Automatyczne odtwarzanie obrazów (▶).	116
Łączenie zdjęć (nakładka obrazu).	117
Zamówienie druku (DPOF).	118
Tworzenie zamówienia druku.	118
Usuwanie wszystkich lub wybranych zdjęć z zamówienia druku.	119
Usuwanie zdjęć (kasowanie).	121
Funkcje menu.	122
Podstawowe działania w menu.	122
Korzystanie z menu fotografowania 1/menu fotografowania 2.	125
Menu fotografowania 1 i 2.	125
Przywracanie ustawień domyślnych (resetowanie).	126
Zapisywanie ustawień (przypisywanie do trybu niestandardowego).	127
Opcje przetwarzania (tryb obrazu).	128
Wybór obszaru ustawiania ostrości (obszar AF).	130
Ustawianie punktu docelowego ostrości (obszar).	130
Ustawianie ostrości na poruszających się obiektach w sposób ciągły (śledzenie).	130
Fotografowanie automatyczne w stałych odstępach czasu (zdjęcia w czasie).	132
Zmiana ustawienia ostrości w serii zdjęć w małych krokach (bracketing ostrości).	135
Zwiększanie głębi ostrości (ustawienia funkcji Focus stacking).	137
Datowniki (datownik).	138
Obraz + dźwięk.	139
Korzystanie z menu wideo.	140
Menu wideo.	140
Korzystanie z menu odtwarzania.	142
Menu odtwarzania.	142

Automatyczne obracanie zdjęć w orientacji pionowej podczas odtwarzania (📷).	143
Usuwanie zabezpieczenia wszystkich obrazów (kasowanie ochrony).	144
Anulowanie wyboru zdjęć do udostępniania (resetowanie kolejności udostępniania).	145
Korzystanie z menu ustawień.	146
Menu ustawień.	146
Formatowanie karty (ustawienia karty).	148
Usuwanie wszystkich obrazów (ustawienia karty).	149
Wybór języka.	150
Korzystanie z menu własnych.	151
Menu własne.	151
A AF/MF.	152
B Wyśw./[▶])]/PC.	153
C Eksp/ISO.	155
D ⚡ Własne.	157
E [◀]/WB/Kolor.	158
F Zapis.	160
G Czujnik pola.	162
H 📷 Narzędzia.	163
Asystent ręcznego ustawiania ostrości (asystent MF).	164
Dodawanie informacji wyświetlanych za pomocą przycisku INFO (📷/Ust. Info).	165
▶ Info (informacje wyświetlane podczas przeglądania).	165
Info LV (informacje wyświetlane podczas fotografowania).	166
📷 Ustawienia (widok indeksu/kalendarza).	167
Wyświetlanie obrazów z aparatu na ekranie telewizora (HDMI).	168
Kombinacje rozmiarów i stopni kompresji obrazu JPEG (◀/Ustaw).	170
Korzystanie z menu Budowa.	171
Menu Budowa.	171
Przestrogi.	172
Wyświetlanie menu Budowa.	173
[Budowa] w trybie SCN .	174
Konfigurowanie rozmiaru obrazu dla menu Budowa.	176

Konfigurowanie ustawień w obszarze ustawiania jakości zdjęć.	176
Konfigurowanie ustawień w menu fotografowania (łatwe CALS).	176
[Wyświetlona siatka] w menu Budowa.	178
Podłączanie aparatu do urządzeń zewnętrznych.	179
Nawiązywanie połączeń z urządzeniami zewnętrznymi.	179
Przeestrogi dotyczące korzystania z funkcji Wi-Fi i Bluetooth®	180
Wyłączanie funkcji bezprzewodowych aparatu.	181
Podłączanie aparatu do smartfona.	182
Podłączanie do smartfonów.	182
Parowanie aparatu ze smartfonem.	183
Ustawienie gotowości połączenia bezprzewodowego, gdy aparat jest włączony.	185
Przesyłanie zdjęć na smartfona.	186
Fotografowanie zdalne przy użyciu smartfona (podgląd na żywo).	187
Fotografowanie zdalne przy użyciu smartfona (zdalne wyzwalanie migawki).	188
Resetowanie ustawień połączenia bezprzewodowego LAN/ Bluetooth®	189
Zmiana hasła.	190
Podłączanie aparatu do komputera.	191
Podłączanie aparatu do komputera.	191
Kopiowanie obrazów do komputera.	192
Instalowanie oprogramowania komputerowego.	193
Korzystanie z pilota zdalnego sterowania.	194
Nazwy części.	194
Łączenie aparatu z pilotem zdalnego sterowania.	195
Połączenie bezprzewodowe.	195
Przerywanie parowania.	196
Fotografowanie przy użyciu pilota zdalnego sterowania.	197
Wskaźnik przesyłania danych na pilocie zdalnego sterowania.	198
Adres MAC pilota zdalnego sterowania.	199
Środki ostrożności dotyczące korzystania z pilota zdalnego sterowania.	200
Nawiązywanie połączeń z telewizorami i zewnętrznymi wyświetlaczami za pośrednictwem interfejsu HDMI.	201
Nawiązywanie połączeń z telewizorami i zewnętrznymi wyświetlaczami (HDMI).	201
Wyświetlanie zdjęć na ekranie telewizora (HDMI).	202

Wyjście HDMI.	202
Podłączanie aparatu do telewizora.	204
Sterowanie aparatem przy użyciu pilota telewizora.	205
Wykorzystywanie danych z czujnika pola.	207
Czujnik pola.	207
Wskazania GPS i innych danych.	207
GPS: środki ostrożności.	208
Funkcja GPS, kompas elektroniczny.	209
Przed użyciem funkcji GPS (dane A-GPS).	210
Aktualizowanie danych A-GPS przy użyciu smartfona.	210
Aktualizowanie danych A-GPS przy użyciu komputera.	210
Korzystanie z funkcji GPS.	211
Rejestrowanie i zapisywanie dzienników.	212
Rejestrowanie dzienników.	212
Zapisywanie dzienników.	212
Korzystanie ze zbuforowanych i zapisanych dzienników.	214
Funkcje dedykowanej aplikacji OM Image Share.	214
Wyświetlanie danych o lokalizacji.	215
Wyświetlanie danych o lokalizacji.	215
Tryby fotografowania i ustawienia domyślne.	216
Lista trybów fotografowania, które można konfigurować.	216
Ustawienia domyślne.	226
Przycisk bezpośredni.	227
Sterowanie na żywo.	228
📷 Menu fotografowania.	229
🎥 Menu wideo.	231
▶ Menu odtwarzania.	232
⚙️ Menu własne.	233
📌 Menu ustawień.	236
Pojemność karty pamięci.	237
Liczba zdjęć.	237
Pojemność karty pamięci: filmy.	239

Przestrogi	241
Odporność na wstrząsy i wodę	241
Używanie aparatu pod wodą	242
Przed użyciem aparatu pod wodą	242
Podczas używania aparatu pod wodą	242
Po użyciu aparatu pod wodą	242
Przechowywanie i konserwacja	243
Pozostałe przestrogi	243
Baterie	244
Korzystanie z zasilacza sieciowego USB-AC w innych krajach	245
Informacje	246
Korzystanie z akcesoriów sprzedawanych oddzielnie	246
Zakładanie opcjonalnych pokrowców silikonowych	246
Wykonywanie zdjęć z wykorzystaniem systemu bezprzewodowej lampy błyskowej RC	246
Akcesoria opcjonalne	247
Czyszczenie i przechowywanie aparatu	252
Czyszczenie aparatu	252
Przechowywanie	253
Mapowanie pikseli — sprawdzanie funkcji przetwarzania obrazów	253
Wskazówki i informacje dotyczące fotografowania	254
Nie można włączyć aparatu, nawet gdy bateria jest naładowana	254
Wyświetlane jest okno z prośbą o wybranie języka	254
Mimo naciskania spustu migawki nie są wykonywane zdjęcia	255
Nie została ustawiona data i godzina	256
Ustawienia funkcji są przywracane do wartości domyślnych	256
Niektóre ustawienia nie są dostępne	257
Zdjęcia są ziarniste	257
Zdjęcia są „wyblakłe”	257
Światło jest widoczne na zdjęciu	257
Na wykonanym zdjęciu na obiekcie widać jasne kropki nieznanego pochodzenia	257
Obiektów jest zaparowany lub obraz nie jest dobrze widoczny na monitorze	258
Filmy nie są odtwarzane płynnie podczas oglądania na telewizorze	258

Wskazywany kierunek jest nieprawidłowy.	258
Funkcje, których nie można wybrać z menu.	258
Wyświetlany jest tylko obiekt i nie są widoczne żadne informacje.	258
Kody błędów.	259
Dane techniczne.	264
Aparat.	264
Bateria litowo-jonowa.	268
ZASADY BEZPIECZEŃSTWA.	269
ZASADY BEZPIECZEŃSTWA.	269
Ogólne środki ostrożności.	269
⚠ OSTRZEŻENIE.	270
⚠ PRZESTROGA.	272
⚠ UWAGA.	273
Znaki towarowe.	276

Wprowadzenie

Przed rozpoczęciem

Przeczytaj zasady bezpieczeństwa i postępuj zgodnie z nimi

Aby zapobiec nieprawidłowej obsłudze urządzenia, która może doprowadzić do pożaru lub innych uszkodzeń mienia albo obrażeń użytkownika bądź innych osób, przed użyciem aparatu dokładnie zapoznaj się z sekcją „ZASADY BEZPIECZEŃSTWA” (P.269).

Podczas użytkowania aparatu sprawdzaj informacje zawarte w niniejszej instrukcji, aby zapewnić jego prawidłową i bezpieczną obsługę. Przeczytaną instrukcję odłóż w bezpieczne miejsce.

Nasza firma nie ponosi żadnej odpowiedzialności za naruszenia przepisów lokalnych w wyniku korzystania z tego produktu poza krajem lub regionem, w którym dokonano zakupu.

Bezprzewodowa łączność LAN, Bluetooth® i GPS

Ten aparat ma wbudowane funkcje łączności bezprzewodowej LAN, **Bluetooth**® i GPS. Korzystanie z tych funkcji w krajach innych niż region, w którym dokonano zakupu, może stanowić naruszenie miejscowych przepisów dotyczących łączności bezprzewodowej. Przed użyciem tych funkcji należy zapoznać się z przepisami lokalnymi. Nasza firma nie ponosi odpowiedzialności za niespełnienie przez użytkownika wymogów zawartych w przepisach lokalnych.

W miejscach, w których korzystanie z bezprzewodowej łączności LAN, **Bluetooth**® i GPS jest zabronione, należy wyłączyć te funkcje.  „Wyłączanie funkcji bezprzewodowych aparatu” (P.181), „GPS: środki ostrożności” (P.208)

Rejestracja użytkownika

Zakupiony produkt należy zarejestrować. Informacje na temat rejestracji produktów można znaleźć na naszej stronie internetowej.

Instalowanie oprogramowania komputerowego/ aplikacji

OM Workspace

Ta aplikacja komputerowa umożliwia pobieranie i wyświetlanie zdjęć oraz filmów zarejestrowanych za pomocą aparatu. Można jej również użyć do aktualizacji oprogramowania sprzętowego aparatu. Oprogramowanie można pobrać z naszej strony internetowej. Podczas pobierania oprogramowania konieczne będzie podanie numeru seryjnego aparatu.



OM Image Share

Umożliwia pobranie na smartfona obrazów przeznaczonych do udostępniania. Pozwala także zdalnie sterować aparatem oraz wykonywać zdjęcia za pomocą smartfona. Więcej informacji na temat aplikacji można znaleźć na naszej stronie internetowej.

Informacje o niniejszej instrukcji

Jak znaleźć potrzebne informacje





Aby znaleźć w tej instrukcji poszukiwane informacje, można skorzystać z poniższych metod.

Metoda wyszukiwania	Gdzie szukać
Wyszukiwanie na podstawie tego, co chcesz zrobić	 „Spis treści”
Wyszukiwanie na podstawie nazw przycisków i części aparatu	 „Nazwy części” (P.15)
Wyszukiwanie na podstawie menu i terminów wyświetlanych na monitorze	 „Ustawienia domyślne” (P.226)

Jak czytać tę instrukcję

Symbole stosowane w tej instrukcji

W niniejszej instrukcji używane są poniższe symbole.

	Wskazuje działanie wykonywane przy użyciu przedniego pokręćła (a).
	Wskazuje działanie wykonywane poprzez naciśnięcie przycisków ze strzałkami w górę, w dół, w lewo i w prawo (b).
	Wskazuje przestrogi i ograniczenia.
	Wskazuje wskazówki i inne przydatne informacje dotyczące używania aparatu.
	Wskazuje odniesienia do innych stron w niniejszej instrukcji.

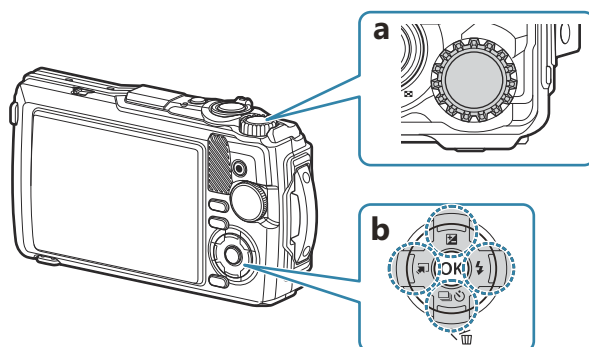

Nazwy części

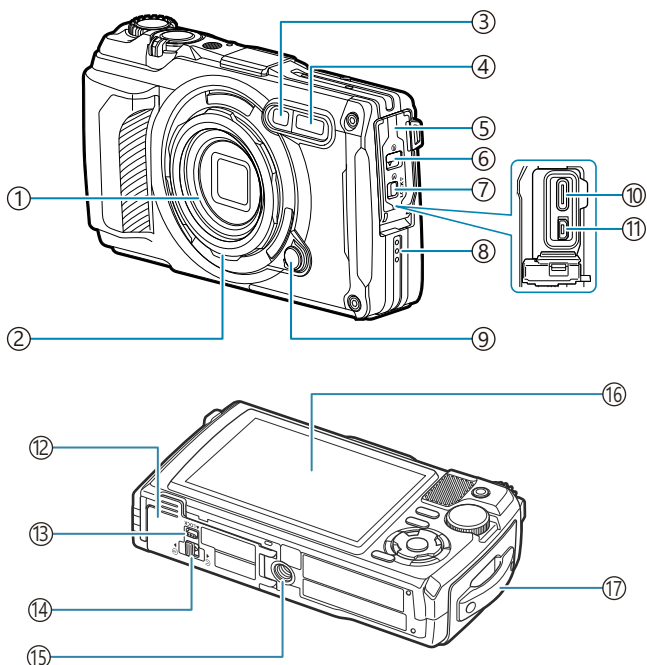

- ① Obiektyw
- ② Pierścień obiektywu (wymienny) (P.249)
- ③ Kontrolka samowyzwalacza/oświetlenie LED/
podświetlenie AF (P.62, P.70, P.152)
- ④ Wbudowana lampa błyskowa (P.66)
- ⑤ Pokrywa złącza (P.23)
- ⑥ Blokada pokrywy złącza (P.23)
- ⑦ Zatrzask blokujący (P.23)
- ⑧ Głośnik
- ⑨ Przycisk zwalnający pierścień obiektywu (P.249)
- ⑩ Złącze USB (typ C) (P.23, P.191)
- ⑪ Złącze HDMI (typ D) (P.168)
- ⑫ Pokrywa komory baterii/karty (P.19)
- ⑬ Zatrzask blokujący (P.19)
- ⑭ Blokada pokrywy komory baterii/karty (P.19)
- ⑮ Gniazdo statywu
- ⑯ Monitor (P.31, P.94, P.163)
- ⑰ Oczko paska (P.18)

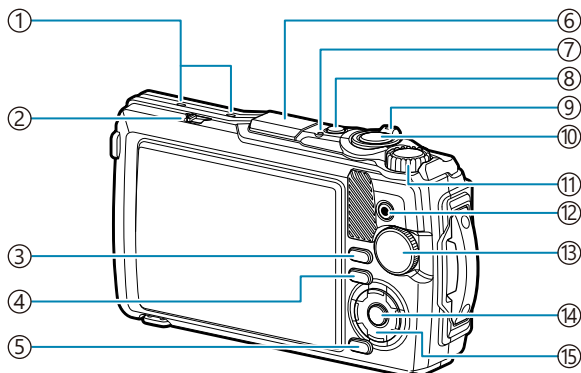

- ① Mikrofon stereofoniczny (P.114)
- ② Przełącznik LOG (P.212)
- ③ Przycisk **INFO** (P.33, P.96, P.70)
- ④ Przycisk (odtwarzanie) (P.97)
- ⑤ Przycisk **MENU**/Wi-Fi (P.122)
- ⑥ Antena GPS (P.211)
- ⑦ Lampka wskaźnika (P.23, P.212)
- ⑧ Przycisk **ON/OFF** (P.27)
- ⑨ Dźwignia zoomu (P.37, P.101, P.99, P.100)
- ⑩ Spust migawki (P.35)
- ⑪ Pokrętło sterujące (P.97)
- ⑫ Przycisk (film)/ (P.55, P.102)
- ⑬ Pokrętło wyboru trybu (P.35)
- ⑭ Przycisk **OK** (P.72, P.97, P.122)
- ⑮ Przyciski ze strzałkami (P.58)
 - Przycisk / (kompensacja ekspozycji) (P.60)
 - Przycisk / / (zdjęcia seryjne/samowyzwalacz) / przycisk (kasowanie) (P.62, P.103)
 - Przycisk / (funkcja trybu) (P.49, P.51)
 - Przycisk / (lampa błyskowa) (P.66)

Przygotowanie

Rozpakowywanie zawartości opakowania

W momencie zakupu w opakowaniu powinien znajdować się aparat i poniższe akcesoria. Jeżeli brakuje jakiegoś elementu lub jest on uszkodzony, skontaktuj się ze sprzedawcą, u którego został zakupiony aparat.

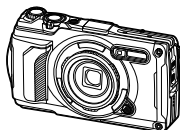

Aparat
(z wymiennym pierścieniem
obiektywu)

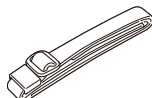

Pasek

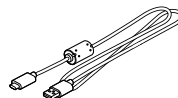

Przewód USB CB-USB14



Bateria litowo-jonowa LI-92B



Podstawowa instrukcja obsługi

- Karta gwarancyjna
- Dokument dotyczący utrzymywania wodoodporności

ⓘ W momencie zakupu bateria nie jest całkowicie naładowana. Przed użyciem należy naładować baterię (P.23).

Mocowanie paska

1. Przeciągnij koniec paska przez oczko w aparacie i z powrotem przez szlufkę.

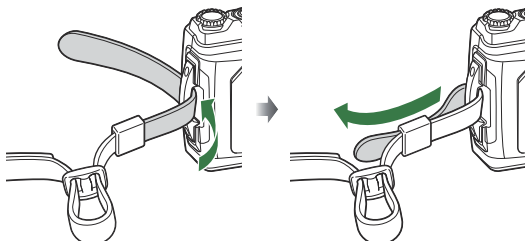

2. Przeciągnij końcówkę paska przez sprzączkę i naciągnij zgodnie z ilustracją.

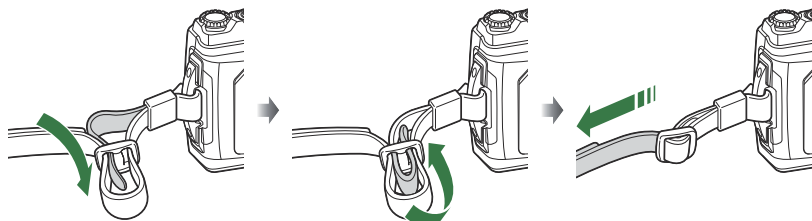

- Mocno pociągnij zamocowany pasek, aby upewnić się, że się nie poluzuje.

Wkładanie i wyjmowanie baterii oraz karty

W niniejszej instrukcji wszystkie urządzenia magazynujące są określane jako „karty”. W tym aparacie można używać następujących rodzajów kart pamięci SD (dostępnych w sprzedaży): SD, SDHC i SDXC. Karty należy sformatować w aparacie przed pierwszym użyciem bądź po użyciu z innymi aparatami lub komputerami. 🖱️ „Formatowanie karty (ustawienia karty)” (P.148)

Wkładanie baterii i karty

1. Otwórz pokrywę komory baterii/karty.

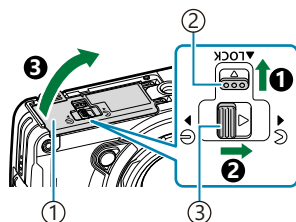

- 1 Pokrywa komory baterii/karty
- 2 Zatrzask blokujący
- 3 Zatrzask otwarcia/zamknięcia pokrywy komory baterii/karty

2. Włóż baterię.

- Należy używać wyłącznie baterii LI-92B (P.17).
- Włóż baterię stroną oznaczoną symbolem  w kierunku zatrzasku blokującego baterię, jak przedstawiono na rysunku.
- W przypadku odwrotnego włożenia baterii aparat nie włączy się. Należy włożyć ją w odpowiednim kierunku.

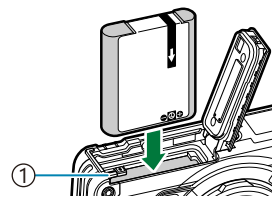

- 1 Zatrzask blokujący baterię

🔧 Zaleca się przygotować zapasową baterię w przypadku dłuższych sesji fotografowania, gdyby jedna bateria została wyczerpana.

🔧 Należy zapoznać się także z sekcją „Baterie” (P.244).

3. Włóż kartę.

- Wsuń kartę tak, aby została zablokowana.

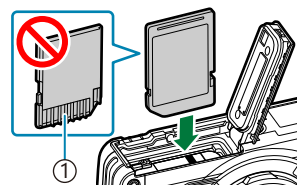

① Obszar styków

⚠ Nie wkładaj uszkodzonej ani odkształconej karty na siłę. Może to spowodować uszkodzenie gniazda karty.

4. Zamknij pokrywę komory baterii/karty.

- Dociskając pokrywę komory baterii/karty w kierunku oznaczonym cyfrą ①, przesunij zatrzask otwarcia/zamknięcia pokrywy komory baterii/karty oraz zatrzask blokujący, aby zablokować pokrywę (②, ③).
- Podczas korzystania z aparatu pokrywa komory baterii/karty musi być zamknięta i zablokowana.

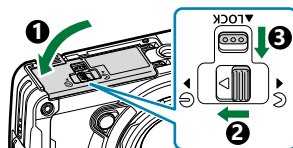

Wymywanie baterii

Przed otwarciem lub zamknięciem pokrywy komory baterii/karty należy wyłączyć aparat. Aby wyjąć baterię, należy najpierw przesunąć zatrzask blokujący baterię w kierunku wskazywanym przez strzałkę, a następnie wyjąć baterię.

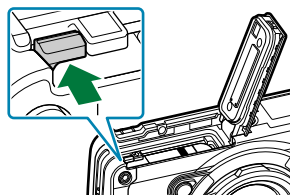

⚠ Nie wolno wyjmować baterii, gdy wyświetlany jest wskaźnik zapisu na karcie.



① Wskaźnik zapisu na karcie

⚠ Jeżeli wyjęcie baterii jest niemożliwe, należy skontaktować się z upoważnionym przedstawicielem lub centrum serwisowym. Nie wolno wyjmować baterii na siłę.

Wyjmowanie karty pamięci

Lekko naciśnij włożoną kartę, aby ją wysunąć. Wyjmij kartę.

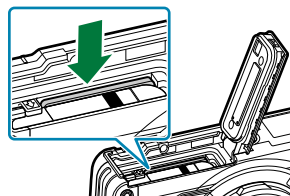

ⓘ Nie wolno wyjmować karty, gdy wyświetlany jest wskaźnik zapisu na karcie (P.20).

Obsługiwane karty pamięci

W tym aparacie można używać następujących rodzajów kart pamięci SD (dostępnych w sprzedaży): SD, SDHC i SDXC. Aby uzyskać najnowsze informacje, należy odwiedzić naszą stronę internetową.



Przełącznik ochrony przed zapisem karty SD

Obudowa karty SD jest wyposażona w przełącznik ochrony przed zapisem. Ustawienie go w pozycji „LOCK” uniemożliwia zapis danych na karcie. Aby umożliwić zapisywanie, należy ustawić przełącznik w położeniu odblokowania.



ⓘ Dane na karcie nie zostaną całkowicie skasowane nawet po sformatowaniu karty lub usunięciu danych. Wyrzucając kartę, należy ją zniszczyć w celu ochrony informacji osobistych.

Lokalizacje zapisu plików

Dane na karcie są zapisywane w następujących folderach:

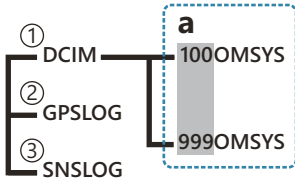

- ① **DCIM:** obrazy są zapisywane w podfolderach (a). Podfoldery automatycznie otrzymują kolejne numery.
- ② **GPSLOG:** w tym folderze zapisywane są dzienniki GPS.
- ③ **SNSLOG:** w tym folderze zapisywane są dzienniki czujnika.

Ładowanie baterii

- ⚠ W momencie zakupu bateria nie jest całkowicie naładowana. Przed użyciem należy naładować baterię.
- ⚠ Temperatura otoczenia podczas ładowania powinna wynosić od 0°C do 40°C.
- ⚠ Aparat można ładować na następujące sposoby.
 - Przy użyciu zasilacza F-5AC (sprzedawany osobno) (P.23)
 - Podłączając aparat do komputera (P.191)
 - Przy użyciu urządzenia USB dostępnego w sprzedaży (P.25)

Ładowanie baterii za pomocą opcjonalnego zasilacza sieciowego USB-AC

1. Sprawdź, czy bateria znajduje się w aparacie, i podłącz przewód USB oraz zasilacz sieciowy USB-AC.

⚠ Nie należy używać przewodu USB innego niż dostarczony z aparatem (CB-USB14) lub opcjonalny (CB-USB11).

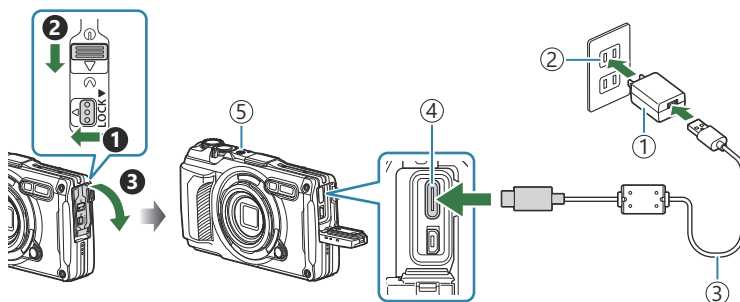

- ① Zasilacz sieciowy USB-AC F-5AC (sprzedawany osobno)
- ② Gniazdo sieciowe
- ③ Przewód USB (w zestawie)
- ④ Złącze USB (typ C)
- ⑤ Lampka wskaźnika

- Menu zostanie wyświetlone na monitorze.

2. Zaznacz opcję **[Ładowanie]** za pomocą przycisków Δ ∇ ze strzałkami, a następnie naciśnij przycisk **OK**.

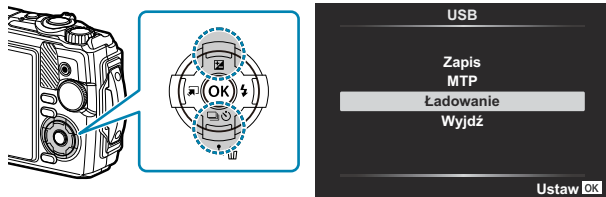

- Lampka wskaźnika zaświeci się i rozpocznie się ładowanie.
- Po zakończeniu ładowania lampka wskaźnika zgaśnie.
- Ładowanie zajmuje około 3 godziny. Czas ładowania może się wydłużyć przy wysokich temperaturach otoczenia.

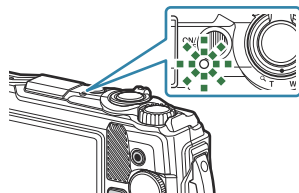

- ⓘ Po zakończeniu ładowania należy odłączyć wtyczkę zasilacza sieciowego USB-AC od gniazdka sieciowego.

⚡ Podczas dłuższego fotografowania należy używać zasilacza sieciowego USB-AC. W takim przypadku po upewnieniu się, że bateria znajduje się w aparacie, należy wybrać opcję **[Ładowanie]** w oknie dialogowym wyświetlonym po podłączeniu przewodu USB. Naciśnięcie przycisku **ON/OFF** po wyłączeniu monitora spowoduje ponowne włączenie monitora. W trakcie ładowania można robić zdjęcia.

⚡ Informacje na temat ładowania baterii w innych krajach znajdują się w sekcji „[Korzystanie z zasilacza sieciowego USB-AC w innych krajach](#)” (P.245).

ⓘ Nie wolno używać przewodów innych niż dostarczony lub zalecany przewód USB. Użycie innego przewodu może skutkować powstaniem dymu lub poparzeniem.

ⓘ Jeśli lampka wskaźnika nie świeci się, należy ponownie podłączyć przewód USB i zasilacz sieciowy USB-AC do aparatu.

⚡ Do naładowania baterii można użyć ładowarki (UC-92: sprzedawana osobno).

ⓘ **Korzystanie z zasilacza sieciowego USB-AC**

Podczas czyszczenia aparatu zasilacz sieciowy USB-AC musi być odłączony od gniazdka sieciowego. Czyszczenie aparatu z podłączonym zasilaczem sieciowym USB-AC może skutkować porażeniem prądem elektrycznym lub obrażeniami ciała.

Kiedy należy ładować baterie

Jeśli w aparacie pojawi się komunikat widoczny na ilustracji, należy naładować baterię.

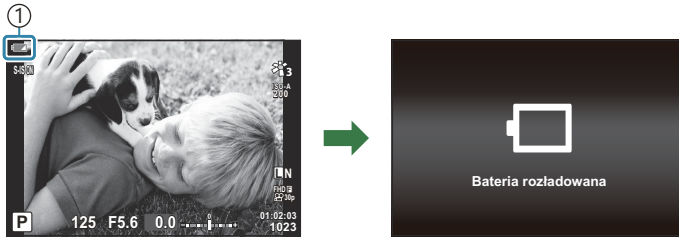

① Miga na czerwono

Ładowanie przy użyciu urządzenia USB

Baterię znajdującą się w aparacie można naładować, podłączając aparat do dostępnego w sprzedaży urządzenia USB za pośrednictwem przewodu USB.

1. Po upewnieniu się, że bateria znajduje się w aparacie, podłącz aparat do urządzenia USB za pośrednictwem przewodu USB.
 - Menu zostanie wyświetlone na monitorze.

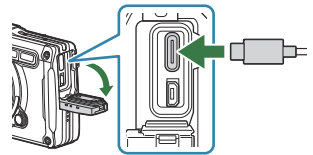

2. Zaznacz opcję **[Ładowanie]** za pomocą przycisków Δ ∇ ze strzałkami, a następnie naciśnij przycisk **OK**.

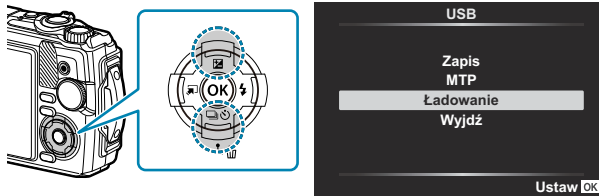

- Podczas ładowania lampka wskaźnika będzie się świecić. Czas ładowania zależy od mocy wyjściowej podłączonego urządzenia USB. Po zakończeniu ładowania lampka wskaźnika zgaśnie.

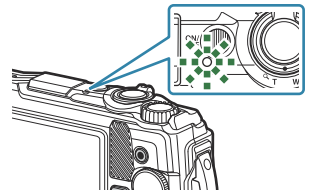

- ⚠ Jeśli lampka wskaźnika nie świeci się, należy ponownie podłączyć przewód USB i zasilacz sieciowy USB-AC do aparatu.
- ⚠ Czas ładowania w znacznym stopniu zależy od typu urządzenia USB. Zalecane są urządzenia USB o mocy wyjściowej 7,5 W (5 V/1,5 A). Niektórych urządzeń USB nie można wykorzystać do ładowania baterii aparatu za pośrednictwem interfejsu USB. Szczegółowe informacje zawiera dokumentacja dostarczona z urządzeniem USB.

Włączanie aparatu

1. Naciśnij przycisk **ON/OFF**, aby włączyć aparat.

- Włączenie aparatu powoduje włączenie monitora.
- Aby wyłączyć aparat, ponownie naciśnij przycisk **ON/OFF**.

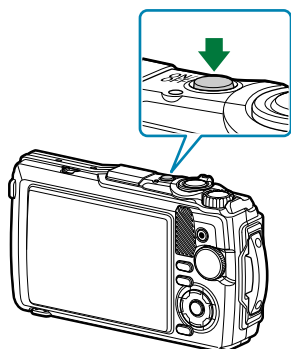

Wskaźnik poziomu naładowania baterii

Ikona baterii wskazuje poziom naładowania baterii.

- (zielona): aparat gotowy do fotografowania.
- (zielona): bateria nie jest w pełni naładowana.
- (miga na czerwono): naładuj baterię.

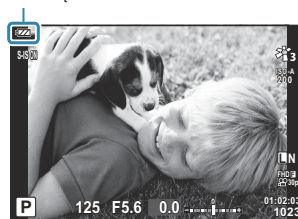

Tryb uśpienia

Jeśli aparat nie jest używany przez jakiś czas, automatycznie przechodzi w tryb oczekiwania, aby spowolnić rozładowywanie baterii. Tryb ten jest nazywany „trybem uśpienia”.

- Gdy aparat przejdzie w tryb uśpienia, monitor wyłączy się, a działanie aparatu zostanie wstrzymane. Naciśnięcie spustu migawki lub przycisku ponownie włącza aparat.
- Jeśli w ciągu pięciu minut od przejścia aparatu w tryb uśpienia nie zostanie wykonana żadna czynność, aparat wyłączy się automatycznie. Działanie aparatu można wznowić, ponownie go włączając.

ⓘ Czas przed przejściem aparatu w tryb uśpienia można ustawić w obszarze Menu własne.

Domyślnie aparat przechodzi do trybu uśpienia po jednej minucie. [Menu własne](#)

> [\[Uśpienie\] \(P.163\)](#)

Konfiguracja początkowa

Po włączeniu aparatu po raz pierwszy należy wykonać konfigurację początkową, wybierając język i ustawiając zegar.

ⓘ Nazwy plików są tworzone na podstawie daty i godziny. Przed rozpoczęciem korzystania z aparatu należy ustawić prawidłową datę i godzinę. Niektórych funkcji nie można używać, jeśli nie ustawiono daty i godziny.

1. Naciśnij przycisk **OK**, gdy podczas konfiguracji początkowej pojawi się okno dialogowe z prośbą o wybranie języka.

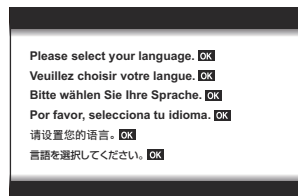

2. Zaznacz wybrany język za pomocą pokrętła sterującego lub przycisków Δ ∇ \triangleleft \triangleright .



3. Po zaznaczeniu wybranego języka naciśnij przycisk **OK**.



- Naciśnięcie spustu migawki przed naciśnięciem przycisku **OK** spowoduje przejście aparatu do trybu fotografowania bez wyboru jakiegokolwiek języka. Aby jeszcze raz przeprowadzić konfigurację początkową, wyłącz i ponownie włącz aparat w celu wyświetlenia okna dialogowego konfiguracji początkowej, a następnie powtórz czynności od kroku 1.
- Język można zmienić w dowolnym momencie w menu. 🖱️ „Co zrobić, jeśli ekran jest nieczytelny” (P30)

4. Ustaw datę, godzinę i format daty.

- Zaznacz pozycję za pomocą przycisków ◀▶.
- Użyj przycisków Δ ▽ lub pokrętła sterującego, aby zmienić zaznaczoną pozycję.
- Godzina jest wyświetlana w formacie 24-godzinnym.

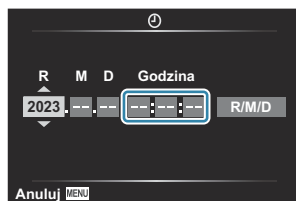

- Zegar można ustawić w dowolnym momencie w menu. 🖱️ [Menu ustawień > \[🕒 Ustawienia\] \(P.146\)](#)

5. Naciśnij przycisk **OK**.

6. Zaznacz strefę czasową za pomocą przycisków Δ ▽ i naciśnij przycisk **OK**.

- Naciśnij przycisk **INFO**, aby włączyć lub wyłączyć czas letni.

7. Naciśnij przycisk **OK**, aby zapisać zmiany i wyjść.

🕒 Data i godzina są zapisywane na karcie razem z obrazami.

🕒 Po wyjęciu baterii z aparatu na pewien czas ustawienia daty i godziny mogą zostać zresetowane.

Jeśli tak się stanie, ustaw datę i godzinę w menu. 🖱️ [Menu ustawień > \[🕒 Ustawienia\] \(P.146\)](#)

🕒 Przed rozpoczęciem nagrywania filmów konieczne może być ustawienie częstotliwości klatek.

🖱️ „Rozmiar klatki, częstotliwość i kompresja (🎞 Jakość filmu)” (P.86)

Co zrobić, jeśli ekran jest nieczytelny

Jeśli na ekranie pojawiają się nieznanne znaki lub słowa w innych językach, możliwe, że wybrany został niewłaściwy język. Należy wykonać poniższe czynności, aby wybrać inny język.

1. Naciśnij przycisk **MENU**, aby wyświetlić menu.

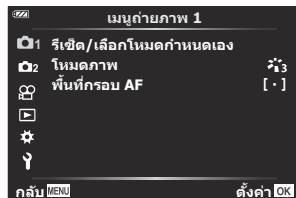
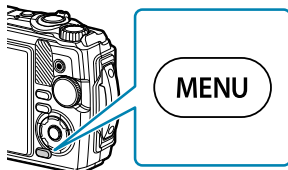

2. Zaznacz kartę **☰** (Menu ustawień) za pomocą przycisków Δ ∇ i naciśnij przycisk **OK**.

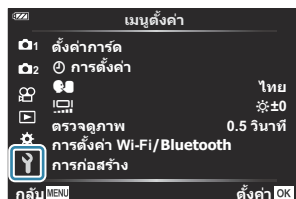
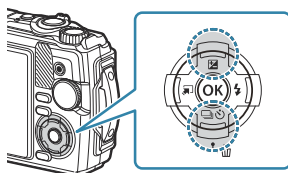

3. Zaznacz opcję **[☰]** za pomocą przycisków Δ ∇ i naciśnij przycisk **OK**.

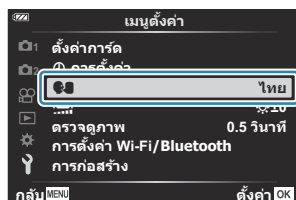

4. Zaznacz wybrany język za pomocą przycisków Δ ∇ \triangleleft \triangleright i naciśnij przycisk **OK**.



Fotografowanie

Informacje wyświetlane podczas fotografowania

Informacje wyświetlane na monitorze w trakcie fotografowania

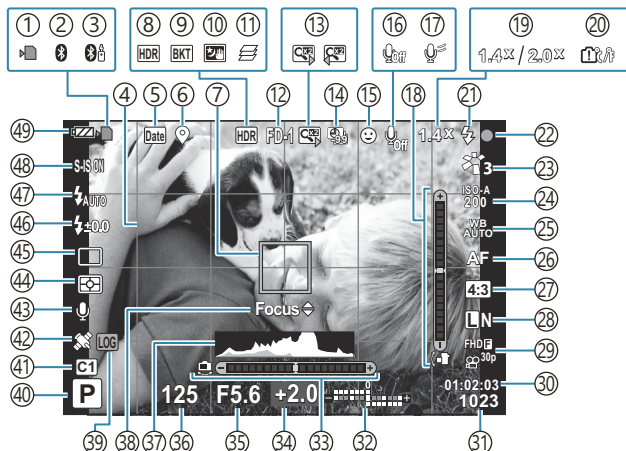

Informacje wyświetlane na monitorze w trybie filmowania

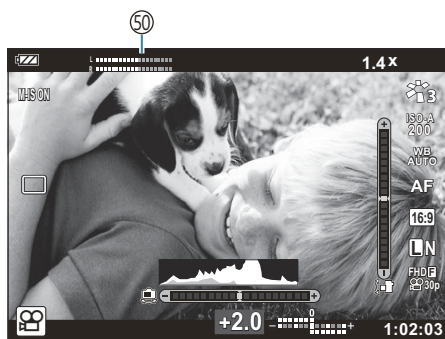

- ① Wskaźnik zapisu na karcie (P.20, P.21)
- ② Aktywne połączenie Bluetooth (P.183)
- ③ Aktywne połączenie z pilotem zdalnego sterowania (P.195)
- ④ Siatka (P.153)
- ⑤ Datowniki (P.138)
- ⑥ Zapis informacji o lokalizacji (P.212)
- ⑦ Punkt docelowy ostrości (P.35, P.130)
- ⑧ HDR (P.43, P.51)
- ⑨ Bracketing (P.135)
- ⑩ Św. gwiazd z ręki (P.43)
- ⑪ Focus stacking (P.49)
- ⑫ Akcesoria (P.93, P.247)
- ⑬ Cyfrowy telekonwerter ¹ (P.61)
- ⑭ Zdjęcia w czasie/tryb poklatkowy (P.132)
- ⑮ Priorytet twarzy (P.92)
- ⑯ Nagrywanie filmów z dźwiękiem (P.55, P.140)
- ⑰ Redukcja szumu powodowanego przez wiatr (P.140)
- ⑱ Wskaźnik poziomu (nachylenie) (P.33, P.166)
- ⑲ Współczynnik zoomu optycznego/powiększenie ¹ (P.37, P.49)
- ⑳ Ostrzeżenie o temperaturze wewnętrznej (P.259)
- ㉑ Lampa błyskowa (mig: trwa ładowanie, świeci: ładowanie ukończone) (P.66)
- ㉒ Symbol potwierdzenia ustawienia ostrości (P.35)
- ㉓ Tryb obrazu (P.74, P.128)
- ㉔ Wartość czułości ISO (P.77)
- ㉕ Balans bieli (P.78)
- ㉖ Tryb AF (P.82)
- ㉗ Współczynnik proporcji obrazu (P.83)
- ㉘ Jakość obrazu (zdjęcia) (P.84)
- ㉙ Jakość obrazu (film) (P.86)
- ㉚ Dostępny czas nagrywania (P.239)
- ㉛ Liczba zdjęć, które można zapisać (P.237)
- ㉜ Na górze: Regulacja natężenia błysku (P.90)
Na dole: Kompensacja ekspozycji (P.60)
- ㉝ Wskaźnik poziomu (przechylenie) (P.33, P.166)
- ㉞ Kompensacja ekspozycji (P.60)
- ㉟ Wartość przysłony (P.39, P.41)
- ㊱ Czas naświetlania (P.39, P.41)
- ㊲ Histogram (P.33, P.166)
- ㊳ Podpowiedzi dotyczące dostrajania ostrości (P.69, P.82)
- ㊴ Ikona LOG/ostrzeżenie (P.212, P.259)
- ㊵ Tryb fotografowania (P.35)
- ㊶ Tryby niestandardowe (P.53, P.127)
- ㊷ Ikona GPS (P.211)
- ㊸ Obraz + dźwięk (P.139)
- ㊹ Tryb pomiaru (P.91)
- ㊺ Zdjęcia seryjne/fotografowanie z samowyzwalaczem (P.62)
- ㊻ Regulacja natężenia błysku (P.90)
- ㊼ Tryb lampy błyskowej (P.66)
- ㊽ Stabilizator obrazu (P.89)
- ㊾ Poziom naładowania baterii (P.27)
- ㊿ Wskaźnik poziomu nagrywania (P.56)

¹ Wyświetlane przez cały czas używania opcji [ **Ster. mikrosk.**] (P.49).

Zmiana wyświetlanych informacji

Za pomocą przycisku **INFO** można przełączać informacje wyświetlane na monitorze podczas fotografowania.

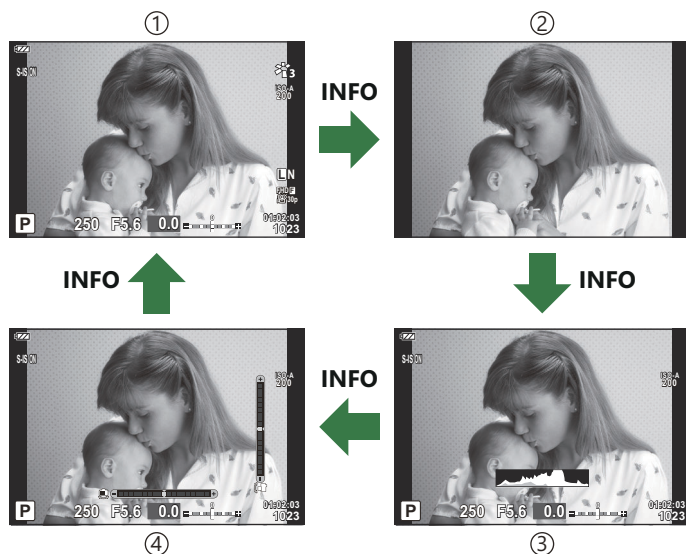
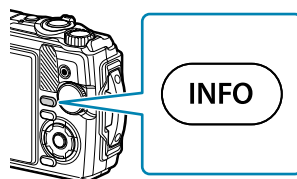



① Informacje podstawowe ¹

② Tylko obraz

③ Wyświetlanie histogramu (Własne1)

④ Wyświetlanie wskaźnika poziomu (Własne2)

¹ Nie są wyświetlane w trybie  (tryb filmowania), chyba że trwa nagrywanie.

- Ustawienia Własne1 i Własne2 można zmieniać.  [\[Ust. Info\] > \[Info LV\] \(P.166\)](#)
- Ekran wyświetlania informacji można przełączać w dowolnym kierunku, obracając pokrętkę sterującą przy naciśnięciu przycisku **INFO**.

Wyświetlanie histogramu

Wyświetlany jest histogram przedstawiający rozkład jasności na zdjęciu. Oś pozioma wskazuje poziom jasności, a oś pionowa przedstawia liczbę pikseli o danej jasności na zdjęciu. Podczas fotografowania prześwietlenie jest zaznaczone na czerwono, niedoświetlenie na niebiesko, a zakres zmierzony przy zastosowaniu pomiaru punktowego na zielono.







Wyświetlanie wskaźnika poziomu

Wskazana jest orientacja aparatu. Kierunek nachylenia jest wskazywany na pionowym pasku, a kierunek przechylenia na pasku poziomym. Zielony kolor pasków oznacza, że aparat jest ustawiony równo zarówno w pionie, jak i w poziomie.

- Wskaźniki poziomu pełnią funkcję pomocniczą.
- W przypadku błędnych wskazań należy przeprowadzić korektę poziomu ([P.163](#)).

Tryby fotografowania

	AUTO (P.38)
P	Program AE (P.39)
A	Priorytet przysłony AE (P.41)
SCN	Scena (P.43)
	Mikroskop (P.49)
	Podwodne (P.51)
C1	Niestandardowe (P.53)
C2	

🔊 Informacje o pozycji  na pokrętle wyboru trybu znajdują się w sekcji „Nagrywanie filmów w trybie filmowania (tryb )” (P.56).

1. Ustaw wybrany tryb, obracając pokrętkę wyboru trybu.

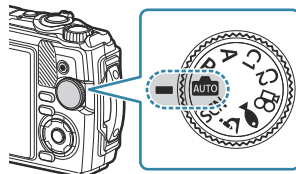

2. Wykadruj zdjęcie.

⚠ Sprawdź, czy palce lub pasek aparatu nie zasłaniają obiektywu ani podświetlenia AF.

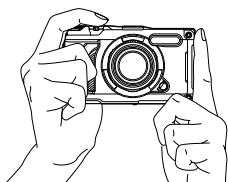

Orientacja pozioma

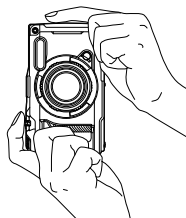

Orientacja pionowa

3. Ustaw ostrość.

- Ustaw ramkę ustawienia ostrości na obiekcie.

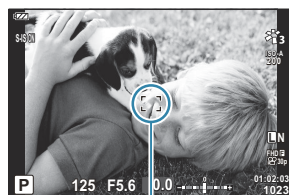

①

① Ramka ustawienia ostrości

- Naciśnij lekko spust migawki do pierwszej pozycji (do połowy).
- Zostanie wyświetlony symbol potwierdzenia ustawienia ostrości (●), a w miejscu ustawienia ostrości będzie widoczna zielona ramka (punkt docelowy ostrości).

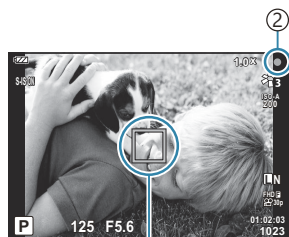

①

① Punkt docelowy ostrości

② Symbol potwierdzenia
ustawienia ostrości

⚠ Jeśli aparat nie ustawi ostrości, symbol potwierdzenia ustawienia ostrości zacznie migać (P.255).

4. Zwolnij spust migawki.

- Naciśnij spust migawki do samego końca.
- Nastąpi zwolnienie migawki i zdjęcie zostanie wykonane.
- Wykonane zdjęcie zostanie wyświetlone na monitorze.



Naciśnij spust migawki do końca.

Korzystanie z zoomu

Powiększenie jest przydatne do fotografowania odległych obiektów, a pomniejszenie pozwala zwiększyć obszar widoczny w kadrze. Stopień powiększenia można regulować przy użyciu dźwigni powiększenia.

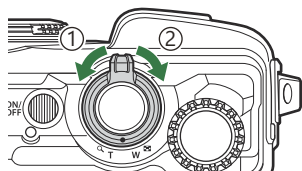

① Obiektyw szerokokątny (W)





② Teleobiektyw (T)

Automatyczne wybieranie ustawień (tryb AUTO)

Aparat dopasuje ustawienia do sceny. Użytkownik musi tylko nacisnąć spust migawki.

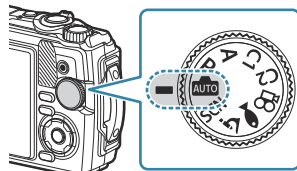
1. Obróć pokrętkę wyboru trybu do pozycji .



- W trybie automatycznym aparat automatycznie dobiera opcję trybu sceny do fotografowanego obiektu, gdy spust migawki zostanie wciśnięty do połowy. Po dokonaniu wyboru ikona  w lewym dolnym rogu ekranu zostanie zastąpiona ikoną wybranej sceny.

2. Zwolnij spust migawki.

Automatyczne wybieranie wartości przysłony i czasu naświetlania (P: Program AE)

Aparat wybiera optymalną wartość przysłony i czas naświetlania w zależności od jasności obiektu.

1. Obróć pokrętkę wyboru trybu do pozycji **P**.

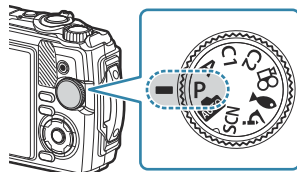

2. Ustaw ostrość i sprawdź obraz na ekranie.

- Wyświetlone zostaną wybrane przez aparat wartości czasu naświetlania i przysłony.





- ① Tryb ekspozycji
- ② Czas naświetlania
- ③ Wartość przysłony
- ④ Wartość kompensacji ekspozycji

- Kompensację ekspozycji (**P.60**) można regulować, obracając pokrętkę sterującą lub naciskając przycisk  (Δ), a następnie używając przycisków $\langle \triangleright \rangle$.

3. Zwolnij spust migawki.

Gdy obiekt jest zbyt ciemny lub zbyt jasny

Jeśli aparat nie będzie mógł uzyskać optymalnej ekspozycji, wskaźniki czasu otwarcia migawki i wartości przysłony będą migać, jak pokazano na ilustracji.

Sposób wyświetlania	Problem/rozwiązanie
Duży otwór przysłony (niska wartość f)/długi czas naświetlania 	Obiekt jest zbyt ciemny. <ul style="list-style-type: none">• Użyj lampy błyskowej.
Mały otwór przysłony (wysoka wartość f)/krótki czas naświetlania 	Obiekt jest zbyt jasny. <ul style="list-style-type: none">• Przekroczono limit układu pomiarowego aparatu.

☞ Jeśli w ustawieniu czułości ISO nie wybrano opcji **[AUTO]**, zmiana tego ustawienia umożliwia uzyskanie optymalnej ekspozycji. 🖱️ „Zmiana wartości czułości ISO (wartość czułości ISO)” (P.77)

Wybieranie wartości przysłony (A: Priorytet przysłony AE)

Po wybraniu wartości przysłony (wartości F) w trym trybie aparat na podstawie jasności obiektu automatycznie ustawi czas naświetlania umożliwiając uzyskanie optymalnej ekspozycji. Niższe wartości przysłony (duży otwór przysłony) zmniejszają głębię ostrości w obszarze ostrości, rozmywając tło. Wyższe wartości przysłony (mały otwór przysłony) zwiększają głębię ostrości obszaru przed i za obiektem.

1. Obróć pokrętkę wyboru trybu do pozycji **A**.

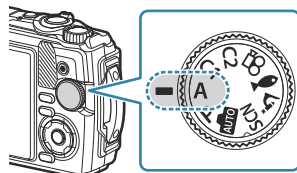

2. Obracaj pokrętkę sterującą, aby wyregulować kompensację ekspozycji.





① Wartość przysłony

- Aparat automatycznie ustawi optymalny czas naświetlania, który pojawi się na wyświetlaczu.
- Po naciśnięciu przycisku  (Δ) można wyregulować kompensację ekspozycji (P.60) za pomocą pokrętkła sterującego lub przycisków \triangleleft \triangleright .

3. Zwolnij spust migawki.

Gdy obiekt jest zbyt ciemny lub zbyt jasny

Jeśli aparat nie będzie mógł uzyskać optymalnej ekspozycji, wskaźnik czasu ekspozycji będzie migać, jak pokazano na ilustracji.

Sposób wyświetlania	Problem/rozwiązanie
Długi czas naświetlania 	Problem jest spowodowany niedoświetleniem. <ul style="list-style-type: none">Wybierz niższą wartość przysłony.
Krótki czas naświetlania 	Problem jest spowodowany prześwietleniem. <ul style="list-style-type: none">Wybierz wyższą wartość przysłony.

☞ Jeśli w ustawieniu czułości ISO nie wybrano opcji **[AUTO]**, zmiana tego ustawienia umożliwia uzyskanie optymalnej ekspozycji. 🖱️ [Zmiana wartości czułości ISO \(wartość czułości ISO\) \(P.77\)](#)





Fotografowanie w trybie sceny (tryb SCN)

Aparat automatycznie optymalizuje ustawienia pod kątem fotografowanego obiektu lub fotografowanej sceny.

- Procedury korzystania z trybów **[Fotomontaż na żywo]** i **[Panorama]** różnią się od innych trybów scen. Więcej informacji zawiera sekcja „**[Fotomontaż na żywo]: tryb fotomontażu na żywo**” (P.47) i „**[Panorama]: wykonywanie zdjęć panoramicznych**” (P.47).





Typy trybów scen

Ludzie



	Portret	Przeznaczony do wykonywania portretów. Podkreśla fakturę skóry.
	e-Portrait	Wygładza odcienie i fakturę skóry. Aparat zapisuje dwa obrazy: jeden z zastosowanym efektem, a drugi bez.
	Krajobraz+portret	Służy do wykonywania portretów z krajobrazem w tle. Pozwala doskonale uchwycić błękit, zieleń i odcienie skóry.
	Noc+portret	Przeznaczony do wykonywania portretów na tle nocnych widoków. Zalecamy użycie statywu i wykonanie zdjęć w sposób zdalny przy użyciu oprogramowania OM Image Share lub opcjonalnego pilota zdalnego sterowania (P.187, P.188, P.197).
	Dzieci	Przeznaczony do fotografowania dzieci i innych ruchomych obiektów. Aparat wykonuje zdjęcia przez cały czas, gdy naciśnięty jest spust migawki.

Krajobrazy nocne

	Scena nocna	Przeznaczony do fotografowania scen nocnych przy użyciu statywu. Zalecamy użycie statywu i wykonanie zdjęć w sposób zdalny przy użyciu oprogramowania OM Image Share lub opcjonalnego pilota zdalnego sterowania (P.187, P.188, P.197).
--	-------------	---





	Noc+portret	Przeznaczony do wykonywania portretów na tle nocnych widoków. Zalecamy użycie statywu i wykonanie zdjęć w sposób zdalny przy użyciu oprogramowania OM Image Share lub opcjonalnego pilota zdalnego sterowania (P.187, P.188, P.197).
	Św. gwiazd z ręki	Przeznaczony do fotografowania scen nocnych bez wykorzystania statywu. Zmniejsza rozmycie podczas fotografowania w słabym świetle/oświetleniu scenicznym. Aparat wykonuje osiem ekspozycji i łączy je w jedno zdjęcie.
	Sztuczne ognie	Przeznaczony do fotografowania pokazów sztucznych ogni nocą. Zalecamy użycie statywu i wykonanie zdjęć w sposób zdalny przy użyciu oprogramowania OM Image Share lub opcjonalnego pilota zdalnego sterowania (P.187, P.188, P.197).
	Fotomontaż na żywo	Aparat automatycznie robi wiele zdjęć, uwzględnia wyłącznie rozjaśnione obszary, a następnie łączy je w pojedynczy obraz. W przypadku zwykłej długiej ekspozycji obrazy ze śladami światła, np. torem spadającej gwiazdy z jasnymi budynkami, są często zbyt jasne. Ten tryb umożliwia zarejestrowanie tego rodzaju scen bez prześwietleń przy jednoczesnym sprawdzaniu postępu. Zalecamy użycie statywu i wykonanie zdjęć w sposób zdalny przy użyciu oprogramowania OM Image Share lub opcjonalnego pilota zdalnego sterowania (P.187, P.188, P.197). <ul style="list-style-type: none"> Informacje dotyczące wykonywania zdjęć za pomocą tej funkcji zawiera sekcja „[Fotomontaż na żywo]: tryb fotomontażu na żywo” (P.47).

Ruch





	Sport	Przeznaczony do fotografowania dynamicznych scen. Aparat wykonuje zdjęcia przez cały czas, gdy naciśnięty jest spust migawki.
	Dzieci	Przeznaczony do fotografowania dzieci i innych ruchomych obiektów. Aparat wykonuje zdjęcia przez cały czas, gdy naciśnięty jest spust migawki.

Sceneria

	Krajobraz	Przeznaczony do fotografowania krajobrazów.
--	-----------	---

	Zachód słońca	Przeznaczony do fotografowania zachodów słońca.
	Plaża i śnieg	Przeznaczony do fotografowania pokrytych śniegiem gór, słonecznych plaż i innych podobnych scen.
	Panorama	Umożliwia wykonywanie serii zdjęć, które są łączone w zdjęcie panoramiczne. <ul style="list-style-type: none"> Informacje dotyczące wykonywania zdjęć za pomocą tej funkcji zawiera sekcja „[Panorama]: wykonywanie zdjęć panoramicznych” (P.47).
	HDR pod światło	Przeznaczony do fotografowania scen o wysokim kontraście. W tym trybie wykonywanych jest kilka zdjęć, które następnie są łączone w jedno o odpowiedniej ekspozycji. Po naciśnięciu spustu migawki automatycznie zrobione zostaną cztery zdjęcia. Po zakończeniu fotografowania aparat automatycznie połączy klatki w pojedynczy obraz.

W pomieszczeniu

	Przy świecach	Przeznaczony do fotografowania scen przy świecach. Zachowuje ciepłe barwy.
	Portret	Przeznaczony do wykonywania portretów. Podkreśla fakturę skóry.
	e-Portrait	Wygładza odcienie i fakturę skóry. Aparat zapisuje dwa obrazy: jeden z zastosowanym efektem, a drugi bez.
	Dzieci	Przeznaczony do fotografowania dzieci i innych ruchomych obiektów. Aparat wykonuje zdjęcia przez cały czas, gdy naciśnięty jest spust migawki.
	HDR pod światło	Przeznaczony do fotografowania scen o wysokim kontraście. W tym trybie wykonywanych jest kilka zdjęć, które następnie są łączone w jedno o odpowiedniej ekspozycji. Po naciśnięciu spustu migawki automatycznie zrobione zostaną cztery zdjęcia. Po zakończeniu fotografowania aparat automatycznie połączy klatki w pojedynczy obraz.

 Po ustawieniu opcji [\[Menu Budowa\] \(P.173\)](#) na **[Wł.]** zastosowany zostaje tryb skonfigurowany pod kątem fotografowania placów budowy [\(P.174\)](#).

- ⌚ Aby jak najlepiej wykorzystać zalety trybów scen, niektóre ustawienia funkcji fotografowania są wyłączone.
- ⌚ Zapisanie zdjęć wykonywanych w trybie **[e-Portrait]** może zająć nieco czasu. Ponadto jeśli wybrano tryb jakości obrazów **[RAW]**, obraz zostanie zapisany w formacie RAW+JPEG.
- ⌚ Zdjęcia wykonywane w trybie **[Św. gwiazd z ręki]** w trybie jakości obrazu **[RAW]** zostaną zapisane w formacie RAW+JPEG: pierwsza klatka zostanie zapisana jako obraz w formacie RAW, a złożony obraz końcowy w formacie JPEG.
- ⌚ Tryb **[HDR pod światło]** umożliwia zapisanie obrazów po przetworzeniu HDR w formacie JPEG. Jeśli ustawiono tryb jakości obrazu **[RAW]**, zdjęcie jest zapisywane w formacie RAW+JPEG.
 - W przypadku fotografowania w warunkach wymagających długiego czasu naświetlania na zdjęciach mogą pojawić się szumy.
 - Aby uzyskać najlepsze rezultaty, unieruchom aparat, na przykład mocując go na statywie.
 - Obraz wyświetlany na monitorze podczas fotografowania będzie różnił się od obrazu po przetworzeniu HDR.
 - Tryb obrazu jest na stałe ustawiony na **[Naturalne]**, a przestrzeń na **[sRGB]**.

1. Obróć pokrętkę wyboru trybu do pozycji **SCN**.

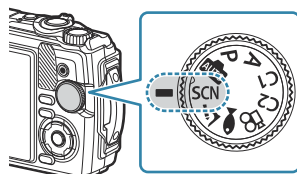

2. Za pomocą przycisków Δ ∇ \triangleleft \triangleright lub pokrętki sterującego zaznacz scenę i naciśnij przycisk **OK**.

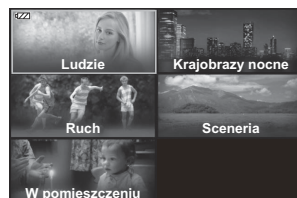

3. Zaznacz żądany tryb sceny za pomocą przycisków \triangleleft \triangleright lub pokrętki sterującego i naciśnij przycisk **OK**.

- Aby powrócić do poprzedniego widoku, naciśnij przycisk **MENU** bez naciskania przycisku **OK** w celu wybrania trybu sceny.

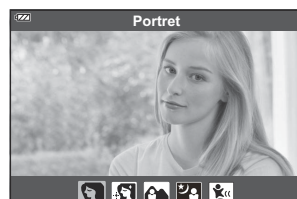

4. Zwolnij spust migawki.

- Aby wybrać inną scenę, naciśnij przycisk \blacksquare (\triangleleft).

[Fotomontaż na żywo]: tryb fotomontażu na żywo

1. Obróć pokrętkę wyboru trybu do pozycji **SCN**.
2. Zaznacz opcję [**Krajobrazy nocne**] za pomocą przycisków $\Delta \nabla \triangleleft \triangleright$ lub pokrętkła sterującego i naciśnij przycisk **OK**.
3. Zaznacz opcję [**Fotomontaż na żywo**] za pomocą przycisków $\triangleleft \triangleright$ lub pokrętkła sterującego i naciśnij przycisk **OK**.
4. Naciśnij spust migawki do połowy, aby ustawić ostrość.
 - Aby ustabilizować aparat, zalecamy unieruchomienie go na statywie i wykonanie zdjęć w sposób zdalny przy użyciu oprogramowania OM Image Share lub opcjonalnego pilota zdalnego sterowania ([P.187](#), [P.188](#), [P.197](#)).
 - Miganie wskaźnika ostrości oznacza, że aparat nie ustawił ostrości.
5. Naciśnij spust migawki do końca, aby rozpocząć fotografowanie.
 - Aparat automatycznie konfiguruje odpowiednie ustawienia i rozpoczyna fotografowanie.
 - Występuje opóźnienie między naciśnięciem spustu migawki a rozpoczęciem fotografowania.
 - Obraz złożony będzie wyświetlany w regularnych odstępach czasu.
6. Ponownie naciśnij spust migawki, aby zakończyć fotografowanie.
 - Wyświetl wynik zmiany na monitorze, a następnie po uzyskaniużądanego wyniku naciśnij spust migawki, aby zakończyć fotografowanie.
 - Maksymalny czas rejestrowania jednego zdjęcia wynosi 3 godziny.

[Panorama]: wykonywanie zdjęć panoramicznych

1. Obróć pokrętkę wyboru trybu do pozycji **SCN**.
2. Zaznacz opcję [**Sceneria**] za pomocą przycisków $\Delta \nabla \triangleleft \triangleright$ lub pokrętkła sterującego i naciśnij przycisk **OK**.

3. Zaznacz opcję **[Panorama]** za pomocą przycisków <|> lub pokrętła sterującego i naciśnij przycisk **OK**.
4. Naciśnij spust migawki, aby zarejestrować pierwszą klatkę.
5. Przesuń powoli aparat, aby wykonać drugie zdjęcie.
 - Zostanie wyświetlony znacznik celu.
6. Przesuń powoli aparat, aby wskaźnik i znacznik celu się pokryły. Aparat automatycznie zwolni migawkę, gdy wskaźnik i znacznik celu się pokryją.

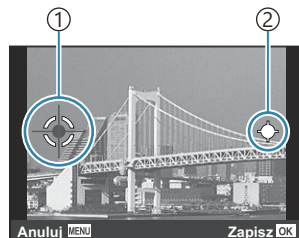

łączenie obrazów od lewej do prawej

- ① Znacznik celu
- ② Wskaźnik

- Naciśnij przycisk **OK**, aby połączyć tylko dwie klatki.







7. Powtórz krok 5, aby zarejestrować trzecią klatkę. Aparat automatycznie połączy klatki w pojedynczy obraz panoramiczny.
 - Aby anulować funkcję panoramy, naciśnij przycisk **MENU**.

☞ Ostrość, ekspozycja i inne ustawienia nie zmieniają się od rozpoczęcia fotografowania.

☞ Naciśnięcie przycisku **OK** lub ponowne naciśnięcie spustu migawki przed przesunięciem aparatu i pokryciem się znacznika celu oraz wskaźnika spowoduje, że rejestrowanie zakończy się, a panorama zostanie utworzona ze zdjęć zrobionych do tego momentu.

Fotografowanie z bardzo małej odległości (tryb)

Zdjęcia można wykonywać w odległości do 1 cm od obiektu. W tym trybie można wykonywać zdjęcia z dużą głębią ostrości, a także korzystać z funkcji bracketingu ostrości, wykonując określoną liczbę zdjęć.

Tryb pomocniczy	Opis
 Mikroskop	Zdjęcia można wykonywać w odległości do 1 cm od obiektu.
 Focus stacking	Aparat wykonuje określoną liczbę zdjęć, za każdym razem automatycznie zmieniając ustawienie ostrości. Następnie zdjęcia te można połączyć w obraz złożony z dużą głębią ostrości. Zapisane zostają dwa obrazy — pierwsza klatka i obraz złożony. Liczbę zdjęć oraz czas oczekiwania przed rozpoczęciem fotografowania można wybrać w obszarze [Ustawienia Focus stacking] (P.137).  W niektórych przypadkach utworzenie obrazu złożonego może nie być możliwe ze względu na drgania aparatu.
 Bracketing ostrości	W tym trybie aparat wykonuje określoną liczbę zdjęć, za każdym razem automatycznie zmieniając ustawienie ostrości. Liczbę zdjęć i kroki podczas fotografowania można ustawić w obszarze [Bracketing ostrości] (P.135).
 Ster. mikrosk.	Zoptymalizowany pod kątem zbliżeń umożliwiających powiększenie obiektów na monitorze. Poziom powiększenia przy odległości fotografowania równej 1 cm jest wyświetlany na monitorze. Naciśnięcie przycisku  umożliwia powiększenie widoku (2×). Ponowne naciśnięcie powoduje uzyskanie powiększenia 4×. Naciśnięcie przycisku  , gdy wybrane jest powiększenie 4×, powoduje anulowanie powiększenia. Przy dużym powiększeniu obraz może być ziarnisty.

1. Obróć pokrętkę wyboru trybu do pozycji .

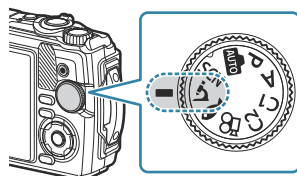



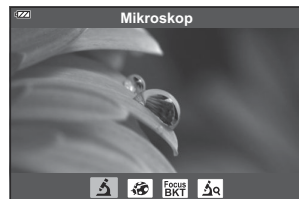

2. Zaznacz tryb dodatkowy („pomocniczy”) za pomocą przycisków <|> lub pokrętła sterującego i naciśnij przycisk **OK**.



3. Zwolnij spust migawki.
- Aby wykonać serię zdjęć z tą samą odległością ogniskowania, użyj blokady ostrości ([P.69](#)) lub ustaw ostrość ręcznie ([P.82](#)).
 - Aby wybrać inną scenę, naciśnij przycisk  (funkcja trybu) (<|>).



Dobieranie ustawień do scen podwodnych (tryb)

Aby wykonać zdjęcia podwodne z odpowiednimi ustawieniami, należy wybrać tryb pomocniczy odpowiadający fotografowanemu obiektowi lub fotografowanej scenie.

Tryb pomocniczy	Opis
 Zdjęcie podwodne	Zoptymalizowany pod kątem fotografii podwodnej wykorzystującej naturalne światło.
 Szerokokątne zdjęcia podwodne	Zoptymalizowany pod kątem wykonywania zdjęć podwodnych.
 Zdjęcia podwodne makro	Zoptymalizowany pod kątem wykonywania zdjęć podwodnych w bliskiej odległości od obiektów.
 Podwodny tryb mikroskopu	Przeznaczony do fotografowania obiektów pod wodą z niewielkich odległości (nawet do 1 cm).
 Zdjęcia podwodne HDR	Przeznaczony do fotografowania scen podwodnych z wysokim kontrastem. W tym trybie wykonywanych jest kilka zdjęć, które następnie są łączone w pojedynczy obraz o odpowiedniej ekspozycji. Ten tryb może nie być odpowiedni do fotografowania szybko poruszających się obiektów.

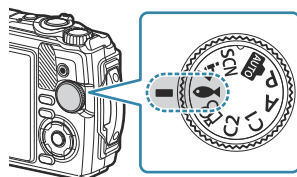
1. Obróć pokrętkę wyboru trybu do pozycji .



2. Zaznacz tryb dodatkowy („pomocniczy”) za pomocą przycisków   lub pokrętła sterującego i naciśnij przycisk **OK**.



3. Zwolnij spust migawki.

- Aby wykonać serię zdjęć z tą samą odległością ogniskowania, użyj blokady ostrości (P.69) lub ustaw ostrość ręcznie (P.82).
- Aby wybrać inną scenę, naciśnij przycisk  (funkcja trybu) ().





Korzystanie z trybów niestandardowych (Tryb niest. C1/C2)

Często używane ustawienia i tryby fotografowania można zapisać jako tryby niestandardowe i przywoływać w dowolnej chwili, obracając pokrętko wyboru trybu.

- W każdym z dwóch trybów niestandardowych można zapisać różne ustawienia (**C1** i **C2**).
- Domyślnie tryby niestandardowe odpowiadają trybowi **P**.

Zapisywanie ustawień

1. Skonfiguruj ustawienia aparatu zgodnie z potrzebami.
 - Obróć pokrętko wyboru trybu w położenie inne niż  (tryb filmowania).
2. Naciśnij przycisk **MENU**, aby wyświetlić menu.

3. Zaznacz kartę  za pomocą przycisków Δ ∇ \triangleleft i naciśnij przycisk **OK**.

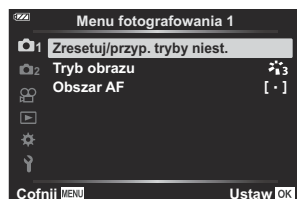

4. Zaznacz opcję [**Zresetuj/przyp. tryby niest.**] i naciśnij przycisk **OK**.
5. Zaznacz opcję [**Tryb niest. C1**] lub [**Tryb niest. C2**] i naciśnij przycisk **OK**.
6. Zaznacz opcję [**Ustaw**] i naciśnij przycisk **OK**.
 - Menu [**Zresetuj/przyp. tryby niest.**] zostanie wyświetlone ponownie.
 - Wszystkie istniejące ustawienia zostaną nadpisane.
 - Aby przywrócić ustawienia domyślne wybranego trybu niestandardowego, zaznacz opcję [**Resetuj**] i naciśnij przycisk **OK**.

Przywoływanie ustawień

1. Obróć pokrętkę wyboru trybu do położenia **C1** lub **C2**.

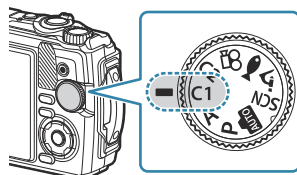



- Zostaną przywołane ustawienia zapisane za pomocą opcji **[Zresetuj/przyp. tryby niest.] > [Tryb niest. C1]** lub **[Tryb niest. C2]** w menu fotografowania 1.

2. Zwolnij spust migawki.

Nagrywanie filmów

Filmy można nagrywać za pomocą dedykowanego trybu  (film) lub podstawowej funkcji nagrywania w trybie fotografowania.

Do nagrywania filmów służy przycisk  (film).

Opcje filmowania i wskaźniki można wyświetlić, obracając pokrętkę wyboru trybu do pozycji  (film).

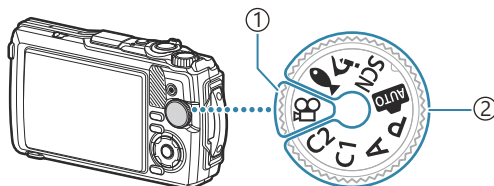

① Tryb (film)

Wybierz ten tryb, jeśli przede wszystkim mają być nagrywane filmy.

② Tryby fotografowania

Tryby te należy wybrać, aby nagrywać filmy podczas fotografowania.

 Zastosowana w aparacie matryca CMOS generuje efekt „rolling shutter”, który może powodować zniekształcenia na zdjęciach poruszających się obiektów. Jest to zjawisko fizyczne, które występuje na zdjęciach szybko poruszających się obiektów lub w wyniku ruszania aparatem podczas fotografowania. Jest ono szczególnie widoczne na zdjęciach zrobionych z długą ogniskową.

Nagrywanie filmów w trybach fotografowania

1. Naciśnij przycisk , aby rozpocząć nagrywanie.

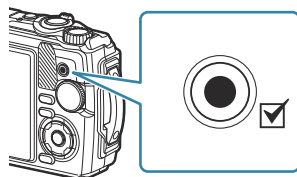

- Nagrywany film będzie wyświetlany na monitorze.

2. Ponownie naciśnij przycisk , aby zatrzymać nagrywanie.

- ⚠ Przycisku  nie można używać do nagrywania filmów w następujących przypadkach:
- gdy spust migawki jest wciśnięty do połowy lub gdy trwa wykonywanie zdjęć seryjnych, fotografowanie w stałych odstępach czasu, fotografowanie z fotomontażem na żywo lub wykonywanie zdjęć panoramicznych

Nagrywanie filmów w trybie filmowania (tryb)

1. Obróć pokrętkę wyboru trybu do pozycji .

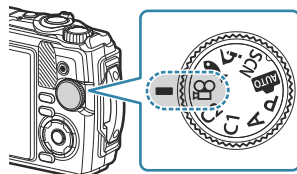

2. Naciśnij przycisk , aby rozpocząć nagrywanie.

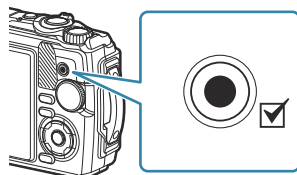

- Ponownie naciśnij przycisk , aby zatrzymać nagrywanie.

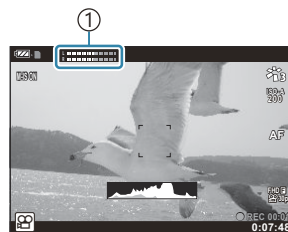

- Podczas nagrywania filmu można sprawdzić głośność nagrania na wskaźniku poziomu nagrywania. Im dalej wskaźnik poziomu nagrywania przechodzi w kolor czerwony, tym większa jest głośność nagrania.



① Wskaźnik poziomu nagrywania

- Głośność nagrania można regulować w obszarze menu filmu .  [\[Głośność nagrania\]](#) (P.140)

- ⚠ Aparat nie generuje sygnału dźwiękowego w momencie ustawienia ostrości w trybie filmowania.

Ustawienia fotografowania

Ustawienia fotografowania

Ustawienia fotografowania można także skonfigurować za pomocą następujących elementów:

Przyciski bezpośrednie (P.58)

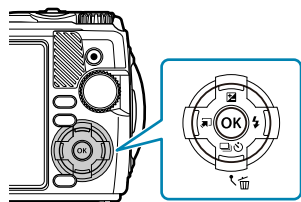

Często używane funkcje są przypisane do przycisków Δ ∇ \triangleleft \triangleright . Przypisaną funkcję można wybrać bezpośrednio, naciskając odpowiedni przycisk. W zależności od trybu fotografowania i ustawień aparatu niektóre funkcje mogą być niedostępne.  „Lista trybów fotografowania, które można konfigurować” (P.216)

Sterowanie na żywo (P.72)

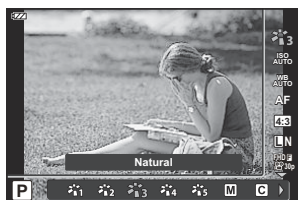

Umożliwia modyfikowanie ustawień i sprawdzenie rezultatów na wyświetlaczu. Nie wszystkie opcje są dostępne we wszystkich trybach fotografowania.  „Lista trybów fotografowania, które można konfigurować” (P.216)

Menu (P.122)

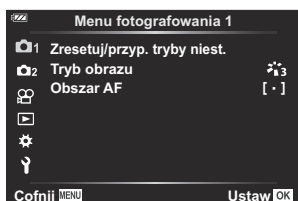

Umożliwia dostęp do różnych funkcji, w tym fotografowania, odtwarzania, a także ustawień daty i godziny oraz wyświetlania.

Przyciski bezpośrednie

Ustawienia dostępne za pośrednictwem przycisków bezpośrednich

Często używane funkcje są przypisane do przycisków Δ ∇ \triangleleft \triangleright . Przypisaną funkcję można wybrać bezpośrednio, naciskając odpowiedni przycisk.

W zależności od trybu fotografowania i ustawień aparatu niektóre funkcje mogą być niedostępne.

 „Lista trybów fotografowania, które można konfigurować” (P.216)

Poniżej wymieniono przyciski, do których można przypisać funkcje.

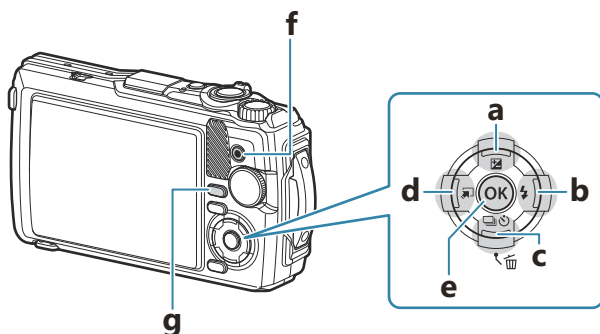

Przycisk bezpośredni		Przypisana funkcja
a	Przycisk  (Δ)	Kompensacja ekspozycji (P.60)
b	Przycisk  (\triangleright)	Lampa błyskowa (P.66)
c	Przycisk  (∇)	Zdjęcia seryjne/samowyzwalacz (P.62)
d	Przycisk  (\triangleleft)	Funkcja trybu (P.43, P.49, P.51)
e	Przycisk OK	Sterowanie na żywo (P.72)
f	Przycisk 	Nagrywanie filmu (P.55)

Przycisk bezpośredni		Przypisana funkcja
g	Przycisk INFO	Wyświetlanie informacji (P.33)

Sterowanie ekspozycją (kompensacja ekspozycji)







Wybierz wartości dodatnie („+”), aby rozjaśnić zdjęcia, lub ujemne („-”), aby je przyciemnić. Ekspozycję można regulować w zakresie $\pm 2,0$ EV.



- ① Ujemne (-)
- ② Bez kompensacji (0)
- ③ Dodatnie (+)



Regulacja kompensacji ekspozycji

Stosowana metoda różni się w zależności od trybu fotografowania.



Tryb ekspozycji	Metoda
P/C1/C2 /  /  / 	Obróć pokrętkę sterującą. lub Naciśnij przycisk  (Δ), a następnie przyciski $\triangleleft \triangleright$.
A	Naciśnij przycisk  (Δ), a następnie obróć pokrętkę sterującą. lub Naciśnij przycisk  (Δ), a następnie przyciski $\triangleleft \triangleright$.

- Kompensacja ekspozycji nie jest dostępna w trybach  i **SCN**.





Zoom (cyfrowy telekonwerter)

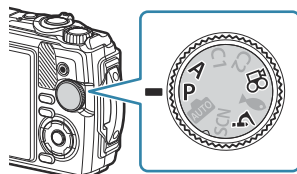

Funkcja zoomu umożliwia powiększenie środka klatki i zarejestrowanie obrazu. W trybach **P**, **A** i  współczynnik powiększenia zwiększa się o około 2x. Jeśli w trybie  wybrano opcję  (Ster. mikrosk.), można wybrać współczynnik powiększenia 2x i 4x.

1. Obróć pokrętkę wyboru trybu do pozycji **P**, **A**,  lub .



- Jeśli pokrętkę wyboru trybu zostało ustawione w pozycji , wybierz opcję  (Ster. mikrosk.).





2. Jeśli pokrętkę wyboru trybu zostało ustawione w pozycji **P**, **A** lub , naciśnij przycisk . Jeśli pokrętkę wyboru trybu zostało ustawione w pozycji , naciśnij przycisk .



- Jeśli pokrętkę wyboru trybu zostało ustawione w pozycji **P**, **A** lub , powiększenie widoczne na monitorze zwiększy się o 2x i pojawi się ikona . Obrazy są zapisywane zgodnie z wybranym współczynnikiem powiększenia. Aby anulować powiększenie, ponownie naciśnij przycisk .



- Jeśli pokrętkę wyboru trybu zostało ustawione w pozycji , naciśnięcie przycisku  spowoduje zwiększenie współczynnika powiększenia o 2x. Ponowne naciśnięcie przycisku  spowoduje ustawienie współczynnika powiększenia 4x, natomiast naciśnięcie go po raz trzeci spowoduje anulowanie powiększenia.

 Obrazy JPEG są zapisywane zgodnie z wybranym współczynnikiem powiększenia. W przypadku obrazów RAW powiększenie widoczne jest w ramce. Podczas odtwarzania na obrazie widoczna jest ramka z powiększeniem.

 W przypadku filmów w jakości 4K i filmów z wysoką prędkością telekonwerter cyfrowy jest automatycznie wyłączany, gdy rozpoczyna się nagrywanie.

 **[Obszar AF]** jest ustawiony w punkcie **[ · ]** (pojedynczy punkt docelowy).





Zdjęcia seryjne/korzystanie z samowyzwalacza









Użytkownik może modyfikować ustawienia fotografowania w trybie seryjnym lub fotografowania z samowyzwalaczem. Należy wybrać opcję odpowiednią dla obiektu.

ⓘ Aby wykonać zdjęcie z samowyzwalaczem, należy ustawić aparat na statywie.

1. Naciśnij przycisk   (▼).

2. Zaznacz opcję za pomocą przycisków <▶▶ lub pokrętła sterującego.

	Pojedynczy	Po naciśnięciu spustu migawki wykonywane są pojedyncze zdjęcia.
	Seryjne wys.	Aby wykonać serię zdjęć, wciśnij do końca spust migawki. <ul style="list-style-type: none">• Aby wybrać szybkość zapisu klatek, wybierz opcję [Seryjne wys.] i naciśnij przycisk INFO przed naciśnięciem przycisku OK. Wybierz spośród następujących przybliżonych szybkości zapisu klatek: 10 klatek na sekundę (10 kl./s) lub 20 klatek na sekundę (20 kl./s). Za pomocą przycisków △ ▼ <▶▶ lub pokrętła sterującego zaznacz szybkość zapisu klatek i potwierdź wybór, naciskając przycisk OK. ⓘ Lampa błyskowa jest wyłączona.
	Seryjne nis.	Po naciśnięciu spustu migawki do końca aparat wykonuje zdjęcia z szybkością około 5 kl./s.
	Samowyzwalacz 12 s	Naciśnij spust migawki do połowy, aby ustawić ostrość, a następnie do końca, aby uruchomić samowyzwalacz. Najpierw kontrolka samowyzwalacza zaświeci się na około 10 sekund, a następnie będzie migać przez około 2 sekundy, po czym zostanie wykonane zdjęcie.
	Samowyzwalacz 2 s	Naciśnij spust migawki do połowy, aby ustawić ostrość, a następnie do końca, aby uruchomić samowyzwalacz. Kontrolka samowyzwalacza będzie migać przez około 2 sekundy, po czym zostanie wykonane zdjęcie.

	Własny samowyzwalacz	<p>Naciśnij przycisk INFO, aby ustawić opcje [ Timer], [Klatki] i [Czas interwału]. Wybierz pozycje za pomocą przycisków  , a następnie użyj przycisków  , aby wybrać wartość. Ostrość, ekspozycja i balans bieli nie zmieniają się od pierwszego zdjęcia każdej serii.</p>
Pro Cap	Szybkość zdj. seryjn.	<p>Wykonywanie zdjęć seryjnych rozpoczyna się po naciśnięciu spustu migawki do połowy. Aby rozpocząć zapisywanie wykonanych zdjęć na karcie, łącznie ze zdjęciami wykonanymi, gdy przycisk migawki był wciśnięty do połowy, należy nacisnąć spust migawki do końca. Ostrość, ekspozycja i balans bieli nie zmieniają się od pierwszego zdjęcia każdej serii.</p> <p> „Fotografowanie bez opóźnienia zwolnienia migawki (ustawienie szybkości zdjęć seryjnych)” (P.64)</p> <p> Lampa błyskowa jest wyłączona.</p>

3. Naciśnij przycisk **OK**.

 Jeśli poziom naładowania baterii jest niski i wskaźnik poziomu naładowania baterii miga podczas wykonywania zdjęć seryjnych, fotografowanie zostanie przerwane, a wykonane zdjęcia zostaną zapisane na karcie. W zależności od stopnia naładowania baterii nie wszystkie zdjęcia mogą zostać zapisane.

 Jeżeli podczas korzystania z samowyzwalacza użytkownik naciśnie spust migawki, stojąc przed aparatem, zdjęcie może być nieostre.

 W przypadku korzystania z opcji  wyświetlany jest widok na żywo. W trybie  wyświetlane jest zdjęcie poprzedzające bezpośrednio bieżącą klatkę.

 Aby wyłączyć aktywowany samowyzwalacz, naciśnij przycisk **MENU**.

 Samowyzwalacz nie zostanie automatycznie wyłączony po zakończeniu fotografowania.

Fotografowanie bez opóźnienia zwolnienia migawki (ustawienie szybkości zdjęć seryjnych)

W trybie Szybkość zdj. seryjn. aparat rejestruje zdjęcia z częstotliwością około 10 klatek na sekundę, zaczynając około 0,5 sekundy przed naciśnięciem spustu migawki do końca. Ten tryb umożliwia uchwycenie chwil, które zostałyby utracone z powodu opóźnienia migawki.

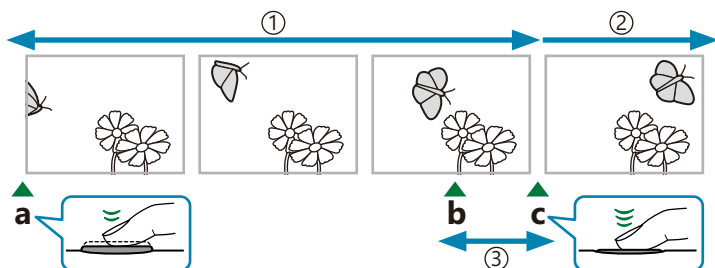

① Do 5 klatek

② Seria zdjęć jest w dalszym ciągu wykonywana

③ Opóźnienie migawki

a Spust migawki naciśnięty do połowy

b Moment, który ma zostać uchwycony

c Spust migawki naciśnięty do końca

Aby wyeliminować opóźnienie między naciśnięciem spustu migawki do końca a rozpoczęciem wykonywania zdjęć, aparat zaczyna wykonywać serię zdjęć z użyciem elektronicznej migawki po naciśnięciu spustu migawki do połowy, a zapis zdjęć na karcie — także tych wykonanych po naciśnięciu spustu migawki do połowy (do 5 zdjęć) — rozpoczyna się po naciśnięciu spustu migawki do końca.

1. Naciśnij przycisk (▼).

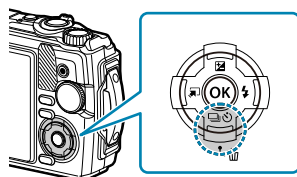

2. Zaznacz opcję [P_{cap}] (Szybkość zdj. seryjn.) za pomocą przycisków <|> lub pokrętła sterującego i naciśnij przycisk **OK**.

- 3.** Naciśnij spust migawki do połowy, aby rozpocząć rejestrowanie.
 - Po naciśnięciu spustu migawki do połowy aparat będzie kontynuował robienie zdjęć maksymalnie przez minutę. Aby wznowić fotografowanie, ponownie naciśnij spust do połowy.

- 4.** Naciśnij spust migawki do końca, aby rozpocząć zapisywanie zdjęć na karcie pamięci.



- ⚠ Miganie powodowane przez światłówki, znaczne ruchy obiektu itd. mogą prowadzić do występowania zniekształceń na obrazach.
- ⚠ Podczas wykonywania zdjęć wyświetlacz nie zgaśnie i nie będzie słychać dźwięku migawki.
- ⚠ Najdłuższy czas naświetlania jest ograniczony.





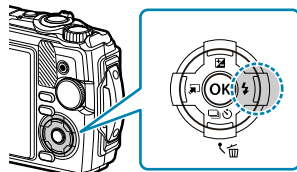





Korzystanie z lampy błyskowej (fotografowanie z lampą błyskową)

Podczas fotografowania można używać lampy błyskowej.

1. Naciśnij przycisk  (▶).



2. Zaznacz tryb lampy błyskowej za pomocą przycisków   lub pokrętła sterującego i naciśnij przycisk **OK**.

AUTO	Błysk auto	Lampa błyskowa zostanie wyzwolona automatycznie w warunkach słabego oświetlenia lub oświetlenia od tyłu.
	Dopełn.	Lampa błyskowa zostanie wyzwolona zawsze, niezależnie od warunków oświetlenia.
	Cz. oczy	Lampa błyskowa zostanie wyzwolona w celu zredukowania efektu czerwonych oczu.
	Wył. błysk	Lampa błyskowa nie zostanie wyzwolona.
	Synchronizacja z długimi czasami migawki + Cz. oczy	Połączenie synchronizacji z długimi czasami migawki z błyskiem mającym na celu redukcję efektu czerwonych oczu.
	Synchronizacja z długimi czasami migawki (1. kurtyna)	Wyzwolenie lampy błyskowej przy długim czasie naświetlania pozwala rozjaśnić słabo oświetlone tło.
	Wartość manualnie	Umożliwia ręczną regulację mocy lampy błyskowej. Po wybraniu opcji [Wartość manualnie] i naciśnięciu przycisku INFO przed naciśnięciem przycisku OK można wyregulować moc lampy błyskowej za pomocą przycisków    lub pokrętła sterującego.
	Zdalne ster.	Podczas fotografowania używana jest lampa błyskowa przeznaczona do pracy pod wodą lub bezprzewodowa lampa błyskowa RC. Szczegółowe informacje zawiera sekcja „ Wykonywanie zdjęć z wykorzystaniem systemu bezprzewodowej lampy błyskowej RC ” (P246).
	LED wł.	Oświetlenie LED włączy się podczas wykonywania zdjęcia. Pozwala to na wykonywanie zdjęć z bliska.

- ⚠ W trybie [⚡👁] (Cz. oczy) wyzwolenie migawki następuje po około 1 sekundzie od pojawienia się błysków wstępnych. Nie wolno ruszać aparatem aż do zakończenia wykonywania zdjęcia.
- ⚠ Tryb [⚡👁] (Cz. oczy) może nie być skuteczny w pewnych warunkach.
- ⚠ W trybie [⚡SLOW] (Synchronizacja z długimi czasami migawki (1. kurtyna)) czas naświetlania wydłuża się. Należy zamocować aparat na statywie, aby go unieruchomić.
- ⚠ W zależności od trybu fotografowania i ustawień aparatu niektóre funkcje mogą być niedostępne.
 - 👉 „Lista trybów fotografowania, które można konfigurować” (P.216)

Blokada ostrości

Umożliwia zablokowanie ostrości w wybranym położeniu.

1. Naciśnij spust migawki do połowy, aby ustawić ostrość.
2. Trzymając spust migawki naciśnięty do połowy, naciśnij przycisk **OK**.
 - Ustawienie ostrości zostanie zablokowane w aparacie.

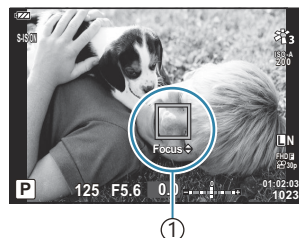

① Wskaźnik blokady ostrości

- ☞ Gdy funkcja blokady ostrości jest włączona, odległość ogniskowania można dostosować za pomocą przycisków Δ ∇ lub pokrętła sterującego.
- ☞ Blokadę ostrości można również zwolnić, naciskając przycisk **OK** lub **MENU**, używając zoomu bądź wykonując inne działania.
- ☞ Jeśli w trybie pomocniczym [📷] **Fotomontaż na żywo** (P43, P47) w trybie **SCN** wskaźnik ostrości miga po naciśnięciu do połowy spustu migawki, ostrość można ustawić na nieskończoność, naciskając przycisk **OK**.
- ⚠ W trybie **AUTO** oraz w niektórych trybach **SCN** funkcja blokady ostrości nie jest dostępna.

Korzystanie z oświetlenia LED

W przeciwieństwie do lampy błyskowej, która świeci się tylko przez chwilę, oświetlenie LED pozostaje włączone przez dłuższy czas. Może także pełnić rolę latarki.

Włączanie oświetlenia LED

1. Naciśnij i przytrzymaj przycisk **INFO**.

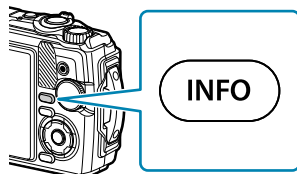

2. Zwolnij przycisk, gdy oświetlenie LED się zaświeci.
 - Oświetlenie włączy się, nawet gdy aparat jest wyłączony.

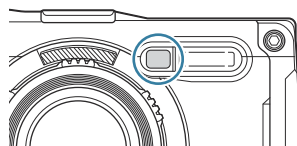

Jeśli aparat jest włączony

Oświetlenie LED pozostanie włączone przez około 90 sekund podczas używania elementów sterujących aparatu lub przez około 30 sekund, jeśli nie jest wykonywana żadna czynność.

- Oświetlenie LED można wykorzystać podczas nagrywania filmów. Nie można jednak korzystać z niego w trakcie nagrywania filmów w rozdzielczości 4K.

Jeśli aparat jest wyłączony

Oświetlenie LED zostanie włączone na około 30 sekund bez względu na to, czy użytkownik używa elementów sterujących aparatu.

- Oświetlenie LED zostanie automatycznie wyłączone, gdy użytkownik:
 - naciśnie przycisk **ON/OFF**,
 - użyje przełącznika LOG,
 - wyświetli menu,
 - podłączy lub odłączy przewód USB lub
 - nawiąże połączenie z siecią Wi-Fi.

Aby wyłączyć oświetlenie LED

Naciśnij i przytrzymaj przycisk **INFO**, aż oświetlenie LED wyłączy się.

Sterowanie na żywo

Ustawienia dostępne za pośrednictwem sterowania na żywo

Funkcja sterowania na żywo umożliwia wybór funkcji fotografowania przy jednoczesnym sprawdzaniu efektu na ekranie.

- Wybrane ustawienia mają zastosowanie w trybach **P**, **A** i .



- ① Funkcje
- ② Ustawienia

Dostępne ustawienia

Tryb obrazu (P.74)

Tryb sceny ¹ (P.43)

Wartość czułości ISO (P.77)

Balans bieli (P.78)

Tryb AF (P.82)

Współczynnik proporcji obrazu (P.83)

 Jakość obrazu (P.84)

 Jakość filmu (P.86)

 Ustawienia stabilizacji obrazu ² (P.89)

 Ustawienia stabilizacji obrazu ³ (P.89)

Lampa błyskowa ^{2,4} (P.66)

Regulacja natężenia błysku ² (P.90)

Zdjęcia seryjne/fotografowanie z samowyzwalaczem (P.62)

Pomiar ² (P.91)



Priorytet twarzy (P.92)

Aksesoria (P.93)

1 Wyświetlane wyłącznie w trybach scen.

2 Niedostępne w trybie filmowania.

3 Wyświetlane wyłącznie w trybie filmowania.

4 Ustawienia trybów **P** lub **A**,  (tryb fotografowania pod wodą) i  (tryb mikroskopu) są zapisywane osobno i przywracane po wybraniu danego trybu po raz kolejny, nawet jeśli aparat został wcześniej wyłączony.

1. Naciśnij przycisk **OK**, aby wyświetlić elementy umożliwiające sterowanie na żywo.

- Aby ukryć elementy umożliwiające sterowanie na żywo, ponownie naciśnij przycisk **OK**.

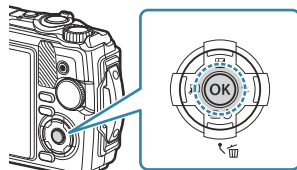

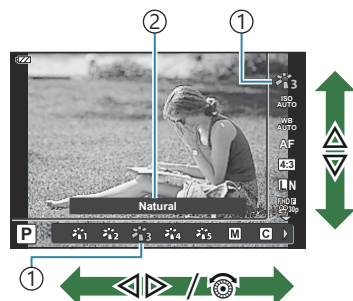

2. Za pomocą przycisków Δ ∇ wybierz żądaną funkcję, zaznacz ustawienie przy użyciu przycisków \triangleleft \triangleright , a następnie naciśnij przycisk **OK**.

- Ustawienie można także wybrać przy użyciu pokrętła sterującego.
- Wybrane ustawienie zostanie zastosowane automatycznie, jeżeli użytkownik nie wykona żadnych czynności przez około 8 sekund.



- ① Kursor
- ② Wyświetlona nazwa wybranej funkcji

- Nie wszystkie opcje są dostępne we wszystkich trybach fotografowania.  „Lista trybów fotografowania, które można konfigurować” (P.216)

 Informacje na temat ustawień domyślnych poszczególnych opcji można znaleźć w sekcji „Ustawienia domyślne” (P.226).

Opcje przetwarzania (tryb obrazu)

Istnieje możliwość wyboru tonacji kolorystycznej obrazu. Można także zmodyfikować kontrast, ostrość i inne parametry (P.128). Zmiany parametrów są zapisywane oddzielnie dla każdego trybu obrazu.

1. Naciśnij przycisk **OK** i zaznacz opcję trybu obrazu za pomocą przycisków Δ ∇ .

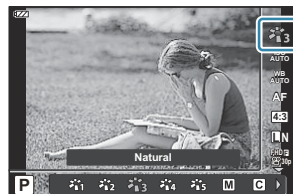

2. Zaznacz odpowiednią opcję za pomocą przycisków \triangleleft \triangleright i naciśnij przycisk **OK**.



Tryb obrazu — opcje

i-Enhance	Tworzenie bardziej atrakcyjnych rezultatów dopasowanych do sceny.
Żywe	Umożliwia uzyskanie intensywnych kolorów.
Naturalne	Umożliwia uzyskanie naturalnych kolorów.
Muted	Umożliwia uzyskanie przytłumionych tonów.
Portret	Umożliwia uzyskanie ładnych odcieni skóry.
Monochrom.	Umożliwia uzyskanie czarno-białych tonów.
Własne	Pozwala wybrać istniejący tryb obrazu, edytować jego parametry, a następnie zapisać go jako niestandardowy tryb obrazu.
e-Portrait	Wygładza odcienie i fakturę skóry. Z tego trybu nie można korzystać podczas fotografowania z bracketingiem i nagrywania filmów.
Podwodne	Przetwarzanie zdjęć, którego celem jest zachowanie żywych kolorów pod wodą. <ul style="list-style-type: none">• Zalecamy wybranie opcji [Wył.] w ustawieniu [\downarrow+WB] (P.157), gdy aktywny jest tryb [\otimes Podwodne].

Pop Art I/II	Poprawia kolor i atmosferę, sprawiając, że zdjęcie jest jaśniejsze i bardziej żywe.
Zmiękczenie ostrości	Dzięki miękkiej tonacji powoduje, że obraz sprawia wrażenie nierzeczywistego.
Jasny i lekki kolor I/II	Umożliwia uzyskanie efektu obiektów unoszących się w delikatnym świetle poprzez rozproszenie światła na obrazie i jego nieznaczne przeświectlenie.
Tonowanie światła	Umożliwia uzyskanie wysokiej jakości obrazu poprzez zmiękczenie zarówno ciemnych, jak i jasnych obszarów.
Ziarnisty film I/II	Umożliwia uzyskanie czarno-białego zdjęcia o wyraźnej strukturze.
Fotografia otworkowa I/II/III	Tworzy efekt tunelowy podobny do uzyskiwanego w aparatach tradycyjnych lub zabawkowych przez zmniejszenie jasności na obrzeżach.
Diorama I/II	Umożliwia uzyskanie surrealistycznych zdjęć miniaturowego świata dzięki wzmocnieniu nasycenia i kontrastu oraz rozmyciu nieostrych obszarów obrazu.
Cross Process I/II	Umożliwia uzyskanie surrealistycznej, niespokojnej atmosfery.
Delikatna sepia	Umożliwia uzyskanie wysokiej jakości obrazu o spokojnej atmosferze poprzez rozciągnięcie cieni oraz zmiękczenie całego obrazu.
Dramatyczna tonacja I/II	Miejscowo zwiększa kontrast na obrazie, podkreślając różnicę między jasnymi i ciemnymi obszarami.
Grafika Key Line I/II	Umożliwia uzyskanie efektu ilustracji poprzez wzmocnienie krawędzi.
Akwarela I/II	Tworzy miękkie, jasne obrazy poprzez usunięcie ciemnych obszarów, zmieszanie pastelowych barw na białym płótnie i zmiękczenie konturów.
Vintage I/II/III	Umożliwia uzyskanie nostalgicznego efektu vintage poprzez zastosowanie wyblakłej tonacji i odbarwień przypominających zdjęcia z kliszy.
Część. kolor I/II/III	Uwypukla obiekt poprzez wyodrębnienie jego kolorów i utrzymanie pozostałej części zdjęcia w tonacji monochromatycznej.

Bleach Bypass I/II	Często widziany w filmach i innych produkcjach efekt „bleach bypass” zostaje dodany w celu wyróżnienia miejskich scenerii i metalowych struktur.
Taśma filmowa	Współczesne podejście do barw skóry i gradacji cieni typowych dla kliszy.

Opcje II i III są zmienionymi wersjami oryginału (I).

- W przypadku wybrania trybu obrazu **[ART]** w ustawieniu **[Przestrzeń]** zostanie wybrana opcja **[sRGB]** i nie będzie można jej zmienić.   **Menu własne E** > **[Przestrzeń]** (P.158)

Korzystanie z opcji **[Część. kolor]**

Ta opcja umożliwia rejestrację wyłącznie wybranych odcieni kolorów.

1. Naciśnij przycisk **OK** i zaznacz opcję trybu obrazu za pomocą przycisków $\Delta \nabla$.

2. Zaznacz opcję **[Część. kolor I/II/III]** za pomocą przycisków $\triangleleft \triangleright$.

3. Naciśnij przycisk **INFO**.

- Na wyświetlaczu pojawi się pierścień z kolorami.

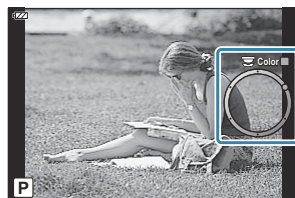

4. Wybierz kolor za pomocą przycisków $\triangleleft \triangleright$ lub pokrętła sterującego.

- Efekt będzie widoczny na wyświetlaczu.

5. Zwolnij spust migawki.

Zmiana wartości czułości ISO (wartość czułości ISO)

Wybierz wartość zależnie od jasności obiektu. Wyższe wartości pozwalają fotografować ciemniejsze sceny, ale zwiększają ilość szumu (cętek) na obrazach.

1. Naciśnij przycisk **OK** i zaznacz opcję czułości ISO za pomocą przycisków Δ ∇ .

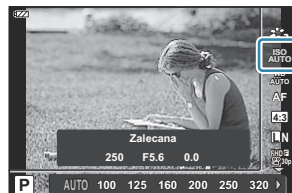

2. Zaznacz odpowiednią opcję za pomocą przycisków \triangleleft \triangleright i naciśnij przycisk **OK**.

AUTO	Czułość jest regulowana automatycznie w zależności od warunków fotografowania. Maksymalną wartość czułości ISO i inne ustawienia automatyczne ISO można zmodyfikować za pomocą opcji [Ust. auto ISO] w menu własnym (P.155).
100–12800	Zostanie ustawiona wybrana wartość czułości.

Regulacja kolorów (balans bieli)



Dzięki funkcji balansu bieli (WB) obiekty w białym kolorze są białe także na obrazach rejestrowanych przez aparat. W większości przypadków odpowiednie jest ustawienie [WB AUTO], ale można też wybrać inne wartości w zależności od źródła światła, gdy ustawienie [WB AUTO] daje niewłaściwe rezultaty lub by świadomie wprowadzić do zdjęć przebarwienia.

1. Naciśnij przycisk **OK** i zaznacz opcję balansu bieli za pomocą przycisków $\Delta \nabla$.



2. Zaznacz odpowiednią opcję za pomocą przycisków $\triangleleft \triangleright$ i naciśnij przycisk **OK**.

	Tryb WB	Temperatura barwowa	Warunki oświetleniowe
WB AUTO	Automatyczny balans bieli	—	Większość standardowych scen (scen zawierających białe lub prawie białe obiekty). <ul style="list-style-type: none">• Ten tryb jest zalecany w większości sytuacji.

Tryb WB		Temperatura barwowa	Warunki oświetleniowe
	Wstępne ustawienie balansu bieli	5300K	Sceny na zewnątrz w świetle słonecznym, zachody słońca, sztuczne ognie
		7500K	Zdjęcia obiektów w cieniu przy świetle dziennym
		6000K	Zdjęcia zrobione w ciągu dnia przy zachmurzonym niebie
		3000K	Obiekty oświetlone światłem żarówki
		4000K	Obiekty oświetlone światłem świetlówki
		—	Do zdjęć wykonywanych w płytkich wodach (o głębokości do 3 m (9,8 stopy))
		—	Do zdjęć wykonywanych pod wodą na głębokości od 3 do 15 m (od 9,8 do 49,2 stopy)
		—	Do zdjęć wykonywanych pod wodą na głębokości powyżej 15 m (49,2 stopy) <ul style="list-style-type: none"> Na głębokości powyżej 15 m (49,2 stopy) użyj osłony do zdjęć podwodnych.
		5500K	Do fotografowania z użyciem lampy błyskowej

Tryb WB		Temperatura barwowa	Warunki oświetleniowe
   	Balans bieli z pomiarem własnym	Temperatura barwowa ustawiona dla opcji WB z pomiarem własnym	Sytuacje, w których balans bieli ma zostać ustawiony pod kątem konkretnego obiektu <ul style="list-style-type: none"> • Temperaturę barwową ustawia się na wartość zmierzoną na białym obiekcie w świetle, które będzie użyte na ostatecznym zdjęciu (P.81).
CWB 2000 – CWB 14000	Niestandardowy balans bieli	2000K–14000K	Sytuacje, w których użytkownik może określić odpowiednią temperaturę barwową <ul style="list-style-type: none"> • Po naciśnięciu przycisku INFO wybierz temperaturę barwową za pomocą przycisków Δ ∇ \triangleleft \triangleright i naciśnij przycisk OK.

 Głębokości wody podane dla ustawień  **WB1**,  **WB2** i  **WB3** są jedynie wytycznymi. Mogą różnić się zależnie od pogody i warunków w morzu.

WB z pomiarem własnym

Pomiar balansu bieli odbywa się poprzez ustawienie w kadrze kawałka papieru lub innego białego przedmiotu w oświetleniu, które zostanie użyte na ostatecznym zdjęciu. Sposób ten sprawdza się podczas fotografowania obiektu w naturalnym świetle, jak również przy różnych źródłach światła o różnych temperaturach barwowych.

1. Po wybraniu opcji [**W1**], [**W2**], [**W3**] lub [**W4**] (WB z pomiarem własnym 1, 2, 3 lub 4) naciśnij przycisk **INFO**.

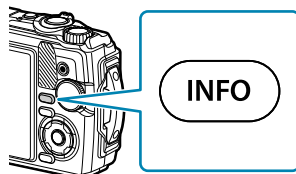

- Pojawi się ekran WB z pomiarem własnym.
2. Zrób zdjęcie czystej (białej lub szarej) kartki papieru.
 - Ustaw kartkę papieru tak, aby wypełniła cały kadr. Dopilnuj, by nie padał na nią żaden cień.
 3. Zaznacz opcję [**Tak**] i naciśnij przycisk **OK**.
 - Nowa wartość zostanie zapisana jako opcja ustawienia balansu bieli.
 - Nowa wartość pozostanie zapisana do chwili wykonania kolejnego pomiaru przy użyciu opcji WB z pomiarem własnym. Wyłączenie zasilania nie spowoduje skasowania danych.

Wybór trybu ustawiania ostrości (tryb AF)



Należy wybrać metodę ustawiania ostrości (tryb ustawiania ostrości).

- Można wybrać osobne opcje dla trybu fotografowania i nagrywania filmów.

1. Naciśnij przycisk **OK** i zaznacz opcję trybu AF za pomocą przycisków $\Delta \nabla$.



2. Zaznacz odpowiednią opcję za pomocą przycisków $\triangleleft \triangleright$ i naciśnij przycisk **OK**.

AF	Autofokus	Ostrość jest ustawiana automatycznie po wciśnięciu spustu migawki do połowy. Obszar ostrości można wybrać w menu fotografowania. <ul style="list-style-type: none">• Aparat reguluje ostrość przez cały czas nagrywania filmu.
MF	Ręczne ustawienie ostrości	Należy ręcznie ustawić ostrość na dowolnym obiekcie w kadrze za pomocą przycisków $\Delta \nabla$ lub pokrętła sterującego. Ręczne ustawienie ostrości można włączyć, naciskając i przytrzymując przycisk OK podczas fotografowania.
	AF: Supermakro	Umożliwia ustawianie ostrości na zdjęciach wykonywanych z niewielkich odległości za pomocą funkcji autofokusu.
	MF: Supermakro	Umożliwia ręczne ustawianie ostrości na zdjęciach wykonywanych z niewielkich odległości.

 Aparat może nie być w stanie ustawić ostrości, gdy obiekt jest słabo oświetlony, znajduje się w mgie lub dymie bądź charakteryzuje się słabym kontrastem.

 Opcje  i  są dostępne wyłącznie w trybach **P**, **A** i .

Ustawianie współczynnika proporcji obrazu

Istnieje możliwość wyboru stosunku szerokości do wysokości obrazów zależnie od zastosowania, przeznaczenia zdjęcia do druku itp. Poza standardowymi proporcjami (szerokość:wysokość) [4:3] w aparacie dostępne są też ustawienia [16:9], [3:2], [1:1] i [3:4].

1. Naciśnij przycisk **OK** i zaznacz opcję współczynnika proporcji za pomocą przycisków Δ ∇ .



2. Zaznacz odpowiednią opcję za pomocą przycisków \triangleleft \triangleright i naciśnij przycisk **OK**.

- ⚙️ Współczynnik proporcji można ustawić tylko dla zdjęć.
- ⚙️ Zapisane zostaną obrazy JPEG przycięte zgodnie z wybranym współczynnikiem proporcji. Obrazy RAW nie będą przycinane i zostaną zapisane wraz z informacją o wybranym współczynniku proporcji obrazu.
- ⚙️ Podczas wyświetlania zdjęć w formacie RAW wybrane proporcje obrazu są wskazywane przez ramkę.

Opcje plików zdjęć oraz rozmiarów obrazów

(📷 Jakość obrazu)

Istnieje możliwość wyboru trybu jakości obrazu. Należy wybrać jakość odpowiednią do zastosowania (np. do przetwarzania na komputerze, wykorzystania na stronie WWW itp.).

1. Naciśnij przycisk **OK**, a następnie za pomocą przycisków Δ ∇ zaznacz opcję jakości obrazu .



2. Zaznacz odpowiednią opcję za pomocą przycisków <◀▶> i naciśnij przycisk **OK**.

- Można wybrać tryb JPEG (**L**SF, **L**F, **L**N i **M1**N) lub RAW. W przypadku wybrania opcji JPEG+RAW obrazy w formatach JPEG oraz RAW będą zapisywane jednocześnie. Obraz JPEG to kombinacja rozmiaru obrazu (**L**/**M1**/**M2**/**S**) i współczynnika kompresji (SF/F/N).

Opcja	Liczba pikseli	Współczynnik kompresji	Format pliku
L SF	4000×3000	Bardzo mała (1/2,7)	JPG
L F	4000×3000	Mała (1/4)	JPG
L N	4000×3000	Normalna (1/8)	JPG
M1 N	3200×2400	Normalna (1/8)	JPG
RAW	4000×3000	Kompresja bezstratna	ORF
RAW+JPEG	RAW oraz wybrana powyższa opcja JPEG		

- ⓘ Zdjęcia zrobione z zastosowaniem ustawienia RAW są automatycznie zapisywane w formacie JPEG+RAW w następujących trybach:
 - [] **Zdjęcia podwodne HDR**, [] **Focus stacking**, [] **e-Portrait**, [] **Św. gwiazd z ręki**, [] **HDR pod światło**
- ⓘ Nie można osobno usunąć poszczególnych plików JPEG i RAW zapisanych w trakcie robienia zdjęć, gdy wybrana była opcja JPEG+RAW. Usunięcie jednego pliku powoduje automatyczne usunięcie drugiego. (Usunięcie kopii w formacie JPEG na komputerze, a następnie skopiowanie obrazu w formacie RAW na komputer umożliwi edycję obrazu (P.107), ale nie będzie można go wydrukować (P.118).)
- ⓘ Kombinację rozmiaru obrazu/kompresji można edytować w menu. **Menu własne**
E > [] **Ustaw** (P.158)

⚙️ Obrazy RAW zawierają nieprzetworzone dane obrazu, względem których nie zastosowano jeszcze ustawień, takich jak kompensacja ekspozycji i balans bieli. Pełnią rolę surowych danych obrazów, które zostaną przetworzone później.

- Pliki obrazów w formacie RAW: mają rozszerzenie „.orf”
- Nie można ich wyświetlać na innych aparatach
- Można je wyświetlać w oprogramowaniu OM Workspace do zarządzania zdjęciami cyfrowymi i ich edytowania
- Można je zapisać w formacie JPEG przy użyciu opcji retuszu **[Edytuj RAW]** (P.107) w aparacie

Rozmiar klatki, częstotliwość i kompresja (Rozmiar klatki, częstotliwość i kompresja (Jakość filmu))

Można ustawić jakość filmów właściwą dla danego zastosowania.

1. Naciśnij przycisk **OK**, a następnie za pomocą przycisków Δ ∇ zaznacz opcję jakości filmu .



2. Zaznacz odpowiednią opcję za pomocą przycisków \triangleleft \triangleright i naciśnij przycisk **OK**.
 - Na jakość filmu składa się rozmiar klatki, szybkość transmisji bitów (współczynnik kompresji) oraz częstotliwość.

Dostępne opcje jakości filmów

Dostępne opcje jakości filmów różnią się w zależności od opcji wybranych w ustawieniach [**Liczba klatek filmu**] i [**Szybk.transm.bit.filmu**] w menu wideo (P.140).

- W przypadku nagrywania filmów, które będą odtwarzane na telewizorze, wybierz częstotliwość odpowiadającą standardowi wideo obowiązującemu w danym urządzeniu, ponieważ w przeciwnym razie film może tracić płynność podczas odtwarzania. Standardy wideo różnią się w zależności od kraju lub regionu: w niektórych obowiązuje standard NTSC, w innych PAL.
 - W przypadku nagrywania w celu odtwarzania na urządzeniach wykorzystujących standard NTSC wybierz 60p (30p)
 - W przypadku nagrywania w celu odtwarzania na urządzeniach wykorzystujących standard PAL wybierz 50p (25p)
- Filmy są zapisywane w formacie MPEG-4 AVC/H.264. Maksymalny rozmiar pojedynczego pliku jest ograniczony do 4 GB. Maksymalny czas nagrywania pojedynczego filmu jest ograniczony do 29 minut.
- W zależności od używanej karty nagrywanie może zostać zakończone przed osiągnięciem maksymalnego czasu nagrywania.
- Dostępne tryby obrazu różnią się w zależności od wybranej opcji jakości filmu.
- Podczas nagrywania filmów w jakości 4K lub filmów z wysoką prędkością należy używać kart pamięci UHS-I zgodnych z klasą szybkości UHS 3.

- Do nagrywania filmów FHD/HD należy używać kart pamięci zgodnych z klasą szybkości 10 lub wyższą.
- Odtwarzanie filmów w jakości 4K może nie być możliwe w niektórych systemach komputerowych. Więcej informacji można znaleźć na naszej stronie internetowej.

Tryb nagrywania: 4K

Umożliwia nagrywanie filmów w jakości 4K.

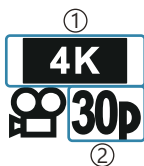

- ① Rozmiar obrazu
4K: 3840×2160
- ② Częstotliwość
30p
25p

Tryb nagrywania: FHD/HD

Umożliwia nagrywanie filmów w standardowej jakości.



- ① Rozmiar obrazu
FHD: 1920×1080
HD: 1280×720
- ② Szybkość transm. bit. (kompresja)
SF (bardzo mała)
F (mała)
N (normalna)
- ③ Częstotliwość
60p (30p)
50p (25p)

Tryb nagrywania: HS (wysoka prędkość)

Umożliwia nagrywanie filmów w zwolnionym tempie. Film zarejestrowany w wysokiej częstotliwości jest odtwarzany z częstotliwością około 30 kl./s.



- ① Rozmiar obrazu
- ② Częstotliwość
FHD: 1920×1080, 120 kl./s
HD: 1280×720, 240 kl./s
SD: 640×360, 480 kl./s

🕒 Nagrywanie może trwać maksymalnie 20 sekund.

🔍 Ostrość i ekspozycja nie zmieniają się od początku nagrywania.

🔊 Dźwięk nie jest nagrywany.

🚫 Ten tryb nie jest dostępny w trybach **AUTO** i **SCN**.

Redukowanie drgań aparatu (stabilizator obrazu)

Istnieje możliwość zredukowania drgań aparatu, które mogą występować podczas fotografowania w słabym oświetleniu lub z dużym powiększeniem.

Stabilizator obrazu włącza się po naciśnięciu spustu migawki do połowy.

1. Naciśnij przycisk **OK** i zaznacz opcję stabilizatora obrazu za pomocą przycisków Δ ∇ .



2. Zaznacz odpowiednią opcję za pomocą przycisków \triangleleft \triangleright i naciśnij przycisk **OK**.

Zdjęcia

Zdjęcia I.S. wył.	Stabilizator obrazu jest wyłączony.
Zdjęcia I.S. wł.	Optymalny stabilizator obrazu jest włączony.

Film

Film - I.S. wył.	Stabilizator obrazu jest wyłączony.
Film - I.S. wł.	Stabilizator obrazu jest włączony.

🔊 Po wybraniu opcji **[Film - I.S. wł.]** krawędzie klatki są przycinane, co zmniejsza rejestrowany obszar.

🔊 Stabilizator obrazu jest ustawiony na **[Film - I.S. wł.]**, jeśli wybrano opcję jakości filmu **[FHD HS 120fps]**, **[HD HS 240fps]** lub **[SD HS 480fps]**.

🔊 W przypadku korzystania ze statywu wybierz ustawienie stabilizatora obrazu **[Zdjęcia I.S. wył.]** lub **[Film - I.S. wył.]**.

🔊 Stabilizator obrazu może nie być w stanie całkowicie zniwelować skutków poruszenia aparatu, jeśli poruszenie to było znaczne lub jeśli czas naświetlania był bardzo długi. W takich sytuacjach zalecane jest używanie statywu.

🔊 Po włączeniu stabilizatora obrazu może zostać wyemitowany dźwięk lub wyczuwalne będą wibracje.

Regulacja mocy lampy błyskowej (regulacja natężenia błysku)

Jeżeli fotografowany obiekt jest prześwietlony lub niedoświetlony mimo prawidłowej ekspozycji w pozostałych częściach kadru, można wyregulować moc lampy błyskowej.

1. Naciśnij przycisk **OK** i zaznacz opcję stabilizatora obrazu za pomocą przycisków Δ ∇ .



2. Zaznacz odpowiednią opcję za pomocą przycisków \triangleleft \triangleright i naciśnij przycisk **OK**.
 - Moc lampy można zmniejszyć, wybierając wartości ujemne (im mniejsza wartość, tym mniejsza moc lampy), lub zwiększyć, wybierając wartości dodatnie (im wyższa wartość, tym większa moc lampy).

⚠ Funkcja niedostępna w trybie **AUTO**, gdy w trybie **🐟** wybrano opcję [**📷** **Zdjęcia podwodne HDR**], oraz w trybie **SCN**.



Wybór sposobu pomiaru jasności przez aparat (pomiar)

Można wybrać sposób pomiaru jasności obiektu przez aparat.

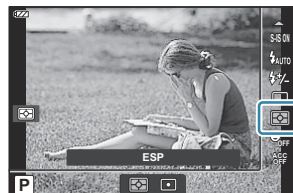
1. Naciśnij przycisk **OK** i zaznacz opcję pomiaru za pomocą przycisków \triangle ∇ .



2. Zaznacz odpowiednią opcję za pomocą przycisków \triangleleft \triangleright i naciśnij przycisk **OK**.

	ESP	Uwzględnienie jasności na całym ekranie podczas fotografowania (Pomiar jasności jest wykonywany osobno na środku i na obrzeżach ekranu). W przypadku wybrania opcji [ESP] środek może być ciemny podczas fotografowania pod silne światło.
	Punktowy	Wykonywanie zdjęcia obiektu oświetlonego z tyłu z pomiarem na środku (Pomiar jasności jest wykonywany na środku ekranu).

Automatyczne wykrywanie twarzy (priorytet twarzy)

Aparat wykrywa twarze i odpowiednio ustawia ostrość i cyfrowy pomiar ESP.

1. Naciśnij przycisk **OK** i zaznacz opcję priorytetu twarzy za pomocą przycisków Δ ∇ .



2. Zaznacz odpowiednią opcję za pomocą przycisków \triangleleft \triangleright i naciśnij przycisk **OK**.

Wł.	Wł. priorytetu twarzy	Aparat wykrywa twarze i ustawia na nich ostrość.
Wył.	Wył. priorytetu twarzy	Priorytet twarzy jest wyłączony.

Korzystanie z akcesoriów opcjonalnych (akcesoria)

Z opcji tej należy korzystać, jeśli podłączono akcesoria opcjonalne.

1. Naciśnij przycisk **OK** i zaznacz opcję akcesoriów za pomocą przycisków Δ ∇ .

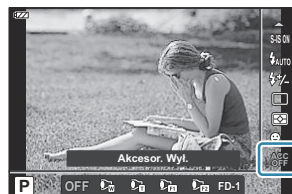

2. Zaznacz odpowiednią opcję za pomocą przycisków \triangleleft \triangleright i naciśnij przycisk **OK**.

Wył.	Akcesor. Wył.	Wykonywanie zdjęć przy użyciu samego aparatu.
	PTWC-01	Wybierz opcję w zależności od podłączonego akcesorium.
	TCON-T01	
	FCON-T01	
	FCON-T02	
FD-1	FD-1	

[„Akcesoria opcjonalne” \(P.247\)](#)

Odtwarzanie

Informacje wyświetlane podczas odtwarzania

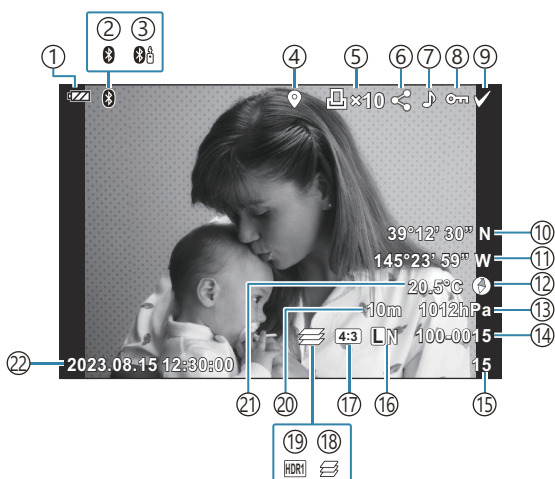

Informacje o wyświetlanym zdjęciu

Widok uproszczony

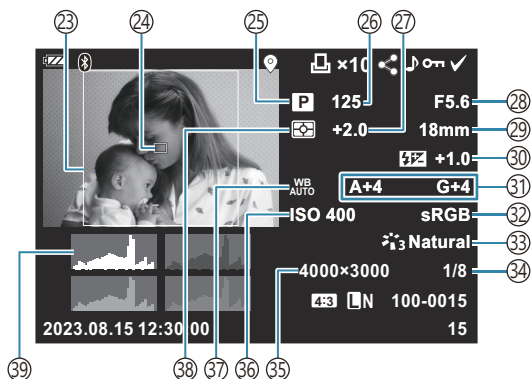

Widok pełny



- ① Poziom naładowania baterii (P.27)
- ② Aktywne połączenie **Bluetooth**[®] (P.183)
- ③ Zdalne sterowanie (P.195)
- ④ Zawiera dane z GPS (P.211)
- ⑤ Zamówienie druku
Liczba wydruków (P.118)
- ⑥ Kol. udostępniania (P.112)
- ⑦ Dźwięk nagrania (P.114)
- ⑧ Zabezpieczenie (P.113)
- ⑨ Wyb. zdjęcie (P.102)
- ⑩ Szerokość geograficzna (P.215)
- ⑪ Długość geograficzna (P.215)
- ⑫ Kierunek (P.215)
- ⑬ Ciśnienie atmosferyczne (P.215)
- ⑭ Numer pliku
  Menu własne  > [Nazwa pliku] (P.160)
- ⑮ Numer klatki
- ⑯ Jakość obrazu (P.84, P.86)
- ⑰ Współczynnik proporcji obrazu (P.83)
- ⑱ Focus stacking (P.49)
- ⑲ Obraz HDR (P.43, P.51)
- ⑳ Wysokość/głębokość wody (P.215)
- ㉑ Temperatura (temperatura wody) (P.215)
- ㉒ Data i godzina (P.28)
- ㉓ Ramka proporcji obrazu ¹ (P.83)
- ㉔ Punkt docelowy ostrości (P.130)
- ㉕ Tryb fotografowania (P.35)
- ㉖ Czas naświetlania (P.39, P.41)
- ㉗ Kompensacja ekspozycji (P.60)
- ㉘ Wartość przysłony (P.39, P.41)
- ㉙ Ogniskowa
- ㉚ Regulacja natężenia błysku (P.90)
- ㉛ Kompensacja balansu bieli (P.158)
- ㉜ Przestrzeń (P.158)
- ㉝ Tryb obrazu (P.74)
- ㉞ Stopień kompresji (P.84, P.170)
- ㉟ Liczba pikseli (P.84, P.170)
- ㊱ Wartość czułości ISO (P.77)
- ㊲ Balans bieli (P.78)
- ㊳ Tryb pomiaru (P.91)
- ㊴ Histogram

1 Wyświetlane tylko wtedy, gdy w przypadku obrazu w formacie RAW wybrano współczynnik proporcji inny niż 4:3.

Zmiana wyświetlanych informacji

Informacje wyświetlane podczas odtwarzania można zmieniać za pomocą przycisku **INFO**.

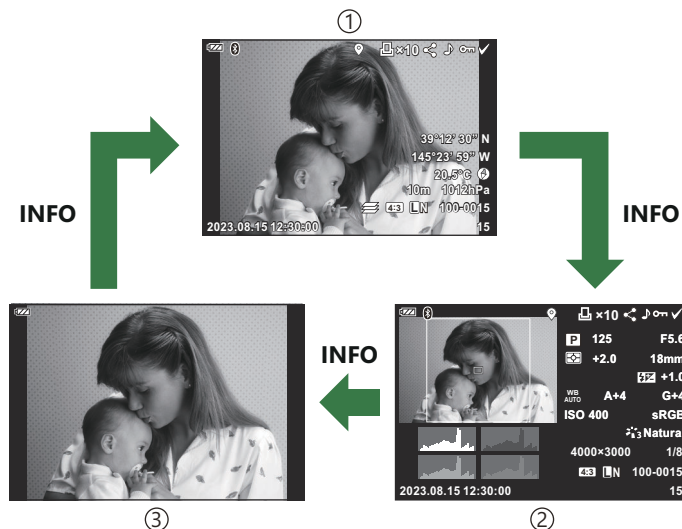
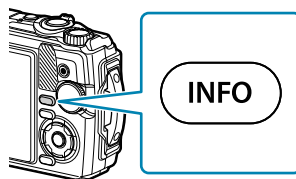

- ① Widok uproszczony
- ② Widok pełny
- ③ Tylko obraz

🔗 Do informacji wyświetlanych w trakcie odtwarzania można dodać histogram oraz informacje o światłach i cieniach. 🖱️ ⚙️ Menu własne **B** > [📷/Ust. Info] > [▶️ Info] (P165)

Wyświetlanie zdjęć i filmów

Wyświetlanie zdjęć





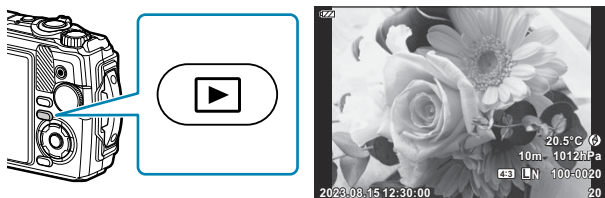



1. Naciśnij przycisk .

- Zostanie wyświetlone ostatnie zrobione zdjęcie.
- Wybierz zdjęcie lub film za pomocą pokręćta sterującego bądź przycisków ze strzałkami.
- Aby powrócić do trybu fotografowania, naciśnij spust migawki do połowy lub naciśnij przycisk .



Zdjęcia

Pokrętko sterujące	<ul style="list-style-type: none">• Odtwarzanie pojedynczych zdjęć: poprzednie (⏪)/następne (⏩)• Odtwarzanie w zbliżeniu: podczas odtwarzania w zbliżeniu można wyświetlić następną lub poprzednią klatkę (P.100).• Widok indeksu/kalendarza: zaznacz obraz (P.99)
Przyciski ze strzałkami (Δ ∇ ◀ ▶)	<ul style="list-style-type: none">• Odtwarzanie pojedynczych zdjęć: wyświetlanie następnego zdjęcia (▶)/wyświetlanie poprzedniego zdjęcia (◀)• Odtwarzanie w zbliżeniu: zmiana położenia powiększonego obszaru (P.100) Następną (▶) lub poprzednią (◀) klatkę można wyświetlić podczas odtwarzania w zbliżeniu, naciskając przycisk INFO.• Widok indeksu/kalendarza: zaznacz obraz (P.99)
Dźwignia zoomu	<p>Obrót dźwigni zoomu w lewo umożliwia otwarcie widoku indeksu lub kalendarza (P.99).</p> <p>Obrót dźwigni zoomu w prawo umożliwia przełączenie na odtwarzanie w zbliżeniu (P.100).</p>
Przycisk INFO	Wyświetlanie informacji o obrazie (P.96)

Przycisk  ()	Usuwanie obrazu (P.103)
Przycisk OK	Wyświetlanie menu (lub przejście z odtwarzania w zbliżeniu lub z widoku indeksu bądź kalendarza do trybu odtwarzania pojedynczej klatki).  „Korzystanie z funkcji podczas odtwarzania” (P.104)
Przycisk  ()	Umożliwia zaznaczenie wielu zdjęć dla funkcji [ , [Wybrane kasowanie] lub [Wybrana kol. udostęp.] .  „Wybieranie wielu obrazów (wybrana kolejność udostępniania,  , wybrane kasowanie)” (P.102)

Wyświetlanie filmów

1. Naciśnij przycisk .

- Zostanie wyświetlone ostatnie zrobione zdjęcie.











Film

2. Naciśnij przycisk **OK**.

- Zostanie wyświetlone menu bezpośrednie odtwarzania.





3. Zaznacz opcję [**Odtwórz film**] i naciśnij przycisk **OK**.

- Rozpocznie się odtwarzanie filmu.
- Do przewijania do przodu i do tyłu służą przyciski  .
- Naciśnij przycisk **OK**, aby wstrzymać odtwarzanie. Po wstrzymaniu odtwarzania filmu można nacisnąć przycisk , aby wyświetlić pierwszą klatkę, lub przycisk , aby wyświetlić ostatnią klatkę. Przyciski   oraz pokrętko sterujące umożliwiają przejście do poprzedniej lub następnej klatki.
- Aby zakończyć odtwarzanie, naciśnij przycisk **MENU**.
- Aby wyregulować głośność podczas odtwarzania, użyj przycisków  .

Szybkie wyszukiwanie obrazów (odtworzenie w widoku indeksu i kalendarza)

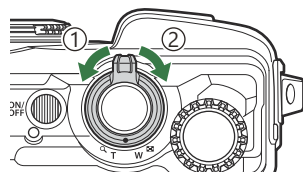
Obrót dźwigni zoomu w lewo (w kierunku oznaczenia ) podczas odtwarzania pojedynczych klatek powoduje wyświetlenie widoku indeksu. Obrót do samego końca umożliwia otwarcie widoku kalendarza.





- ① W lewo (w stronę oznaczenia )
- ② W prawo (w stronę oznaczenia )

- Przesuń kursor za pomocą przycisków Δ ∇ \triangleleft \triangleright lub pokrętła sterującego.
- Obróć dźwignię zoomu w prawo (w stronę oznaczenia ) , aby przejść z widoku kalendarza do widoku indeksu, a następnie do trybu odtwarzania pojedynczych zdjęć.
- Naciśnij przycisk **OK**, aby wyjść z widoku kalendarza i powrócić do trybu odtwarzania pojedynczych zdjęć.



- ① Odtwarzanie pojedynczych zdjęć
- ② Widok indeksu
- ③ Widok kalendarza

 Liczbę klatek w widoku indeksu można zmienić.  **Ustawienia** (P.167)

Powiększanie (odtworzenie w zbliżeniu)

Aby powiększyć bieżące zdjęcie wyświetlane w trybie odtwarzania pojedynczego zdjęcia, obróć dźwignię zoomu w prawo (w kierunku oznaczenia **Q**), a aby je pomniejszyć — obróć dźwignię zoomu w lewo (w kierunku oznaczenia **☒**). Naciśnij przycisk **OK**, aby powrócić do trybu odtwarzania pojedynczych zdjęć.

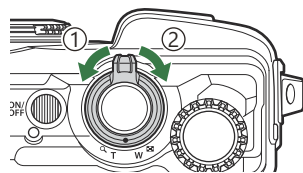

- ① W lewo (w stronę oznaczenia **☒**)
- ② W prawo (w stronę oznaczenia **Q**)

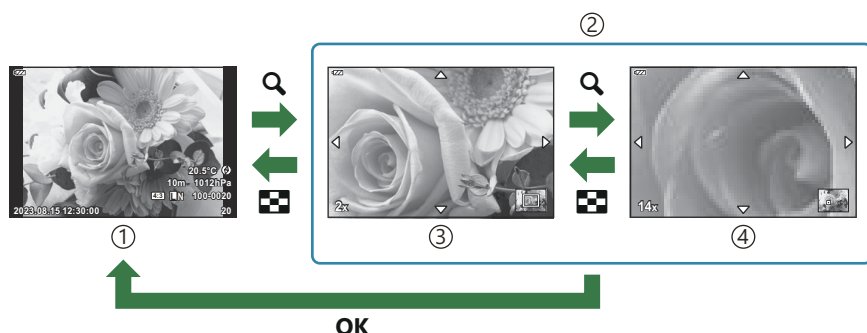

- ① Odtwarzanie pojedynczych zdjęć
- ② Odtwarzanie w zbliżeniu
- ③ Powiększenie 2×
- ④ Powiększenie 14×

- Naciskaj przyciski **△ ▽ ◀ ▶**, aby przewijać zdjęcie w kierunku naciśniętego przycisku.
- Aby wyświetlić inne zdjęcia po zastosowaniu powiększenia, naciśnij przycisk **INFO**, a następnie przyciski **◀ ▶**. Jeszcze raz naciśnij przycisk **INFO**, aby ponownie włączyć przewijanie. Za pomocą pokrętki sterującej można wyświetlić również inne zdjęcia.

Przewijanie panoram

Przewijanie serii zdjęć, które zostały połączone w celu utworzenia panoramy.

1. Wybierz panoramę w trybie odtwarzania pojedynczych zdjęć.
2. Obróć dźwignię zoomu w prawo (w kierunku oznaczenia \mathcal{Q}).

- Naciskaj przyciski Δ ∇ \triangleleft \triangleright , aby przewijać zdjęcie w kierunku naciśniętego przycisku.

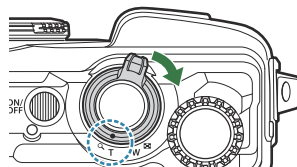



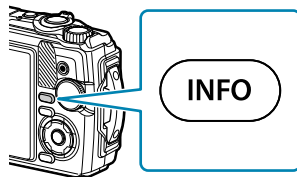

① Wyświetlany w danym momencie obszar

- Aby użyć funkcji zoomu na bieżącym zdjęciu podczas przewijania panoramy, obróć dźwignię zoomu w prawo w celu powiększenia (współczynnik od 2x do 14x) lub w lewo w celu oddalenia. Naciśnij przycisk **OK**, aby powrócić do trybu odtwarzania pojedynczych zdjęć.
- Aby wyświetlić inne zdjęcia po zastosowaniu powiększenia o współczynniku 2x lub wyższym, naciśnij przycisk **INFO**, a następnie przyciski \triangleleft \triangleright . Jeszcze raz naciśnij przycisk **INFO**, aby ponownie włączyć przewijanie. Za pomocą pokrętła sterującego można wyświetlić również inne zdjęcia.



Wybieranie wielu obrazów (wybrana kolejność udostępniania, , wybrane kasowanie)

W przypadku funkcji **[Wybrana kol. udostęp.]**, **[]** oraz **[Wybrane kasowanie]** można wybrać wiele zdjęć.

1. Wybierz zdjęcia, naciskając przycisk () podczas wyświetlania.
 - Zdjęcie zostanie zaznaczone i pojawi się ikona .
 - Aby anulować wybór, ponownie naciśnij przycisk.
 - Zdjęcie można wybrać w trybie odtwarzania pojedynczych zdjęć lub w widoku indeksu.
2. Naciśnij przycisk **OK**, aby wyświetlić menu, i wybierz opcję **[Wybrana kol. udostęp.]**, **[]** lub **[Wybrane kasowanie]**.



Usuwanie zdjęć (kasowanie)

1. Wyświetl zdjęcie, które ma zostać usunięte, i naciśnij przycisk  (▽).

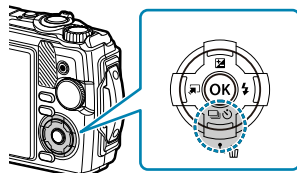

2. Zaznacz opcję **[Tak]** i naciśnij przycisk **OK**.



- Zdjęcie zostanie usunięte.

Korzystanie z funkcji podczas odtwarzania

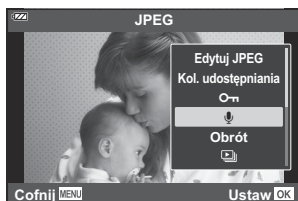
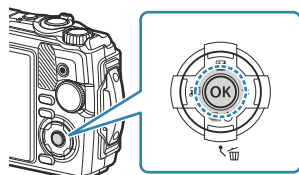

Menu bezpośrednie odtwarzania można wyświetlić, naciskając przycisk **OK** podczas odtwarzania. Zaznacz żądaną opcję i wybierz ją, naciskając przycisk **OK**.



- Odtwórz (P.106)
- Edytuj RAW (P.107)
- Edytuj JPEG (P.108)
- Odtwórz film (P.98)
- Edytuj filmy (P.110)
- Kol. udostępniania (P.112)
- (P.113)
- (P.114)
- Obrót (P.115)
- (P.116)
- Nakładka obr. (P.117)
- (P.118)
- Kasowanie (P.121)

Wyświetlane opcje różnią się zależnie od typu wybranego obrazu.

	RAW	JPEG	RAW+JPEG	Film
Odtwórz 	○	○	○	×
Edytuj RAW	○	×	○	×
Edytuj JPEG	×	○	○	×
Odtwórz film	×	×	×	○
Edytuj filmy	×	×	×	○
Kol. udostępniania	○	○	○	○
	○	○	○	○
	○	○	○	×
Obrót	○	○	○	×

	RAW	JPEG	RAW+JPEG	Film
	○	○	○	○
Nakładka obr.	○	×	○	×
	×	○	○	×
Kasowanie	○	○	○	○

Odtwarzanie notatek głosowych (Odtwórz) podczas wyświetlania powiązanego obrazu

Notatki głosowe ([P.114](#), [P.139](#)) są odtwarzane w momencie wyświetlenia powiązanego zdjęcia.

1. Wybierz zdjęcie z dźwiękiem i naciśnij przycisk **OK**.
 2. Zaznacz opcję [**Odtwórz** ] i naciśnij przycisk **OK**.
 - Rozpocznie się odtwarzanie z dźwiękiem.
- Aby zakończyć odtwarzanie z dźwiękiem, naciśnij przycisk **OK** lub **MENU**.
 - Aby wyregulować głośność podczas odtwarzania, użyj przycisków Δ ∇ .

Retuszowanie zdjęć (edycja RAW/edycja JPEG)

Tworzenie retuszowanych kopii zdjęć. W przypadku zdjęć w formacie RAW można zmodyfikować ustawienia zastosowane w momencie wykonania zdjęcia, na przykład balans bieli i tryb obrazu (wraz z filtrami artystycznymi). W przypadku zdjęć JPEG dostępne są proste narzędzia do edycji, na przykład przycinanie czy zmiana rozmiaru obrazu.

Edytuj RAW	Retuszowanie zdjęć i zapisywanie ich kopii w formacie JPEG (P.107). Dostępne są następujące opcje: [Obecne]: zapisanie zdjęcia z ustawieniami wybranymi w danym momencie w aparacie. [ART BKT]: aparat tworzy wiele kopii każdego zdjęcia w formacie JPEG, po jednej dla każdego wybranego filtra artystycznego. Wybierz co najmniej jeden filtr i zastosuj go na co najmniej jednym zdjęciu.
Edytuj JPEG	Retuszowanie zdjęć w formacie JPEG i zapisywanie ich kopii w formacie JPEG (P.108).

Retuszowanie zdjęć w formacie RAW (edycja RAW)

1. Podczas odtwarzania wyświetl zdjęcie, które ma zostać poddane retuszowi, a następnie naciśnij przycisk **OK**.
2. Zaznacz opcję **[Edytuj RAW]** i naciśnij przycisk **OK**.
 - Wyświetlone zostaną opcje edycji.

ⓘ Jeżeli bieżące zdjęcie ma format inny niż RAW, opcja **[Edytuj RAW]** nie będzie widoczna. Wybierz inne zdjęcie.

3. Zaznacz elementy za pomocą przycisków Δ ∇ .

- Aby zastosować bieżące ustawienia aparatu, zaznacz opcję **[Obecne]** i naciśnij przycisk **OK**. Bieżące ustawienia zostaną zastosowane.
 - Aby utworzyć kopię w formacie JPEG z zastosowaniem wybranych ustawień, zaznacz opcję **[Tak]** za pomocą przycisków Δ ∇ i naciśnij przycisk **OK**.
- Zaznaczenie opcji **[ART BKT]** i naciśnięcie przycisku \triangleright spowoduje wyświetlenie listy filtrów artystycznych. Zaznacz filtry artystyczne i naciśnij przycisk **OK**, aby zaznaczyć daną pozycję lub usunąć jej zaznaczenie. Wybrane filtry są oznaczone symbolem \checkmark . Po wybraniu wszystkich żądanych filtrów naciśnij przycisk **MENU**, aby wrócić do poprzedniego ekranu.
 - Naciśnij przycisk **OK**, aby zarejestrować obraz po przetworzeniu z wykorzystaniem wybranego filtra artystycznego.

4. Aby utworzyć dodatkowe kopie tego samego oryginalnego pliku, zaznacz opcję **[Resetuj]** i naciśnij przycisk **OK**. Aby wyjść bez tworzenia dodatkowych kopii, zaznacz opcję **[Nie]** i naciśnij przycisk **OK**.

- Wybranie opcji **[Resetuj]** powoduje wyświetlenie opcji edycji. Powtórz czynności od kroku 3.

 Zdjęć w formacie RAW nie można retuszować, jeśli:



- nie ma wystarczającej ilości miejsca na karcie pamięci lub zdjęcie zostało zrobione za pomocą innego aparatu.

Retuszowanie zdjęć w formacie JPEG (edycja JPEG)

Menu **[Edytuj JPEG]** zawiera następujące opcje.

Komp.cieni	Rozjaśnianie obiektów oświetlonych z tyłu.
Usuń cz. oczu	Redukowanie efektu czerwonych oczu na zdjęciach zrobionych z użyciem lampy błyskowej.
	Przycinanie zdjęć. Rozmiar ramki przycinania można zmienić za pomocą pokrętki sterującego, a jej położenie za pomocą przycisków Δ ∇ \triangleleft \triangleright .
Proporcje	Zmiana współczynnika proporcji ze standardowego 4:3 na [3:2] , [16:9] , [1:1] lub [3:4] . Po wybraniu współczynnika proporcji należy ustawić ramkę przycinania za pomocą przycisków Δ ∇ \triangleleft \triangleright .
Czarno-Białe	Tworzenie czarno-białej kopii bieżącego zdjęcia.

Sepia	Tworzenie kopii bieżącego zdjęcia w sepii.
Nasycenie	Korekcja nasycenia kolorów. Wynik można sprawdzić na wyświetlaczu.
	Tworzenie kopii w rozmiarze 1280×960, 640×480 lub 320×240 pikseli. Rozdzielczość zdjęć o współczynniku proporcji innym niż standardowy 4:3 zostanie zmieniona tak, aby była jak najbardziej zbliżona do wybranej opcji.
e-Portrait	Wygładzenie cery. Jeśli aparat nie wykryje twarzy, uzyskanieżądanego efektu może być niemożliwe.

- ⓘ Zależnie od obrazu funkcja redukcji efektu czerwonych oczu może nie działać.
- ⓘ Edycja obrazu JPEG nie jest możliwa w następujących przypadkach:
 - jeżeli zdjęcie jest przetwarzane na komputerze, brakuje miejsca na karcie pamięci lub zdjęcie zostało zrobione w innym aparacie
- ⓘ Opcji  nie można użyć do powiększenia zdjęcia.
- ⓘ Opcji  nie można zastosować na niektórych zdjęciach.
- ⓘ Opcje  (przycinanie) i **[Proporcje]** mają zastosowanie wyłącznie w przypadku zdjęć o współczynniku proporcji 4:3 (standardowy).

1. Podczas odtwarzania wyświetl zdjęcie, które ma zostać poddane retuszowi, a następnie naciśnij przycisk **OK**.
2. Zaznacz opcję **[Edytuj JPEG]** i naciśnij przycisk **OK**.
 - Wyświetlone zostaną opcje edycji.

ⓘ Jeżeli bieżące zdjęcie występuje w formacie innym niż JPEG, opcja **[Edytuj JPEG]** nie będzie dostępna. Wybierz inne zdjęcie.
3. Zaznacz odpowiednią opcję za pomocą przycisków $\Delta \nabla$ i naciśnij przycisk **OK**.
 - Efekt można sprawdzić na wyświetlaczu. Jeśli dla wybranego elementu wyświetlanych jest wiele opcji, wybierz żądaną opcję za pomocą przycisków $\Delta \nabla$.
 - Gdy wybrana jest opcja , można zmienić wielkość ramki przycinania za pomocą pokrętła sterującego i zmienić jej położenie za pomocą przycisków $\Delta \nabla \triangleleft \triangleright$.
 - Gdy wybrana jest opcja **[Proporcje]**, można zmienić położenie ramki przycinania za pomocą przycisków $\Delta \nabla \triangleleft \triangleright$.
4. Zaznacz opcję **[Tak]** i naciśnij przycisk **OK**.
 - Edytowany obraz zostanie zapisany na karcie.

Edytowanie filmów (Edytuj filmy)

Edytowanie filmów.

Tworzenie zdjęć z filmu (przechwytywanie obrazu w filmie)

Umożliwia zapisanie obrazu (o współczynniku proporcji [16:9]) z wybranej klatki filmu w jakości 4K zarejestrowanego za pomocą aparatu.

1. Podczas odtwarzania wyświetl film, który ma zostać edytowany, a następnie naciśnij przycisk **OK**.
2. Zaznacz opcję [**Edytuj filmy**] i naciśnij przycisk **OK**.
3. Za pomocą przycisków $\Delta \nabla$ wybierz opcję [**Przech. obrazu w filmie**] i naciśnij przycisk **OK**.
4. Za pomocą przycisków $\triangleleft \triangleright$ wybierz klatkę, która ma zostać zapisana jako zdjęcie, a następnie naciśnij przycisk **OK**.
 - Użyj przycisków $\Delta \nabla$, aby pominąć wiele klatek.
 - Naciśnij przycisk **MENU**, aby powrócić do trybu odtwarzania pojedynczych zdjęć.

 Data zapisu zdjęcia może różnić się od daty nagrania pierwotnego filmu.

Przycinanie filmów (przycinanie filmów)

Istnieje możliwość przycięcia wybranej części filmu nagranych za pomocą aparatu i nadpisania nią oryginalnego nagrania lub zapisania edytowanej kopii osobno.

1. Podczas odtwarzania wyświetl film, który ma zostać edytowany, a następnie naciśnij przycisk **OK**.
2. Zaznacz opcję [**Edytuj filmy**] i naciśnij przycisk **OK**.

3. Za pomocą przycisków $\Delta \nabla$ wybierz opcję **[Przycinanie filmów]** i naciśnij przycisk **OK**.
4. Zaznacz opcję **[Nadpisz]** lub **[Nowy plik]** i naciśnij przycisk **OK**.
 - Jeśli obraz jest chroniony, nie można wybrać opcji **[Nadpisz]**.
5. Za pomocą przycisków $\triangleleft \triangleright$ wybierz odpowiednią opcję, aby określić, czy usuwana sekcja ma rozpoczynać się od pierwszej, czy ostatniej klatki, a następnie naciśnij przycisk **OK**.
 - Aby przeskoczyć do pierwszej lub ostatniej klatki, obróć pokrętło sterujące.
6. Za pomocą przycisków $\triangleleft \triangleright$ zdefiniuj sekcję przeznaczoną do usunięcia.
 - Sekcja, która ma zostać usunięta, będzie wyświetlana na czerwono.
7. Naciśnij przycisk **OK**.
8. Zaznacz opcję **[Tak]** i naciśnij przycisk **OK**.



 Data zapisu zdjęcia może różnić się od daty nagrania pierwotnego filmu.

Wybór obrazów do udostępnienia (kolejność udostępniania)

Można wcześniej wybrać zdjęcia, które mają zostać przesłane na smartfona.

1. Wyświetl zdjęcie, które ma zostać przesłane, i naciśnij przycisk **OK**.
 - Zostanie wyświetlone menu odtwarzania.
2. Wybierz opcję [**Kol. udostępniania**] i naciśnij przycisk **OK**. Następnie naciśnij przycisk Δ lub ∇ .
 - Obraz zostanie oznaczony jako przeznaczony do udostępnienia. Zostanie wyświetlona ikona  i typ pliku.
 - Jednorazowo można zaznaczyć do udostępnienia maksymalnie 200 zdjęć.
 - Aby anulować wybór zdjęć do udostępniania, naciśnij przycisk Δ lub ∇ .

 Funkcja Kol. udostępniania nie uwzględnia zdjęć w formacie RAW.

 Można wcześniej wybrać zdjęcia, które mają zostać przesłane, i ustawić kolejność udostępniania w ramach jednej operacji.  „Wybieranie wielu obrazów (wybrana kolejność udostępniania,  , wybrane kasowanie)” (P.102), „Przesyłanie zdjęć na smartfona” (P.186)

Zabezpieczanie obrazów (🔒)

Istnieje możliwość zabezpieczenia obrazów przed przypadkowym usunięciem.

1. Wyświetl zdjęcie, które ma zostać zabezpieczone, i naciśnij przycisk **OK**.
2. Wybierz opcję [🔒] i naciśnij przycisk **OK**. Następnie naciśnij przycisk **△** lub **▽**.

- Zabezpieczone zdjęcia są oznaczone ikoną **🔒** („chronione”).



- Aby usunąć zabezpieczenie, naciśnij przycisk **△** lub **▽**.

👉 Można także zabezpieczyć wiele wybranych zdjęć. 🖱️ „Wybieranie wielu obrazów (wybrana kolejność udostępniania, 🔒, wybrane kasowanie)” (P.102)

⚠️ Sformatowanie karty spowoduje skasowanie wszystkich danych, łącznie z obrazami chronionymi.

Dodawanie dźwięku do zdjęć (🎤)

Dźwięk można nagrywać za pomocą wbudowanego mikrofonu stereofonicznego, a następnie dodawać go do zdjęć. Nagrany dźwięk jest prostą alternatywą dla notatek dotyczących zdjęć. Nagranie dźwiękowe może trwać maksymalnie 30 s.

1. Wyświetl zdjęcie, do którego ma zostać dodany dźwięk, i naciśnij przycisk **OK**.
 - Nagrywanie dźwięku nie jest dostępne w przypadku chronionych zdjęć.

2. Wybierz opcję [🎤] i naciśnij przycisk **OK**.

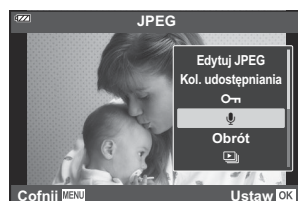

- Aby zakończyć bez dodawania nagrania dźwiękowego, wybierz opcję [Nie].

3. Wybierz opcję [🎤 Start] i naciśnij przycisk **OK**, aby rozpocząć nagrywanie.

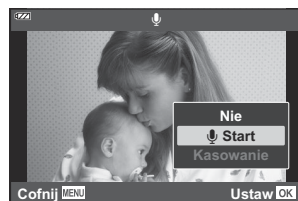

4. Naciśnij przycisk **OK**, aby zakończyć nagrywanie.
 - Zdjęcia z dźwiękiem są oznaczone ikoną 🎵.
 - Aby usunąć nagrany dźwięk, wybierz opcję [**Kasowanie**] w kroku 3.



🔊 Dźwięk można również dodać do zdjęć za pomocą opcji [**Edycja**] w menu odtwarzania ▶ (P.142). Wybierz kolejno opcje [**Edycja**] > [**Wyb. zdjęcie**], aby wybrać zdjęcie, a następnie naciśnij przycisk **OK** i wybierz opcję [🎤].

🔊 Nagrany dźwięk można odtworzyć za pomocą opcji [**Odtwórz 🎵**] (P.106).

Obracanie zdjęć (obrót)

Można wybrać, czy zdjęcia mają być obracane.

1. Wyświetl zdjęcie, które ma zostać obrócone, i naciśnij przycisk **OK**.
2. Wybierz opcję **[Obrót]** i naciśnij przycisk **OK**.
3. Naciśnij przycisk Δ , aby obrócić zdjęcie w lewo, lub przycisk ∇ , aby obrócić je w prawo. Zdjęcie obraca się po każdym naciśnięciu przycisku.
 - Naciśnij przycisk **OK**, aby zapisać zmiany i wyjść.
 - Obrócone zdjęcie jest zapisywane zgodnie z bieżącą orientacją.
 - Filmów i zdjęć chronionych nie można obrócić.

 Aparat można skonfigurować tak, aby podczas odtwarzania automatycznie obracał zdjęcia w orientacji pionowej.   [Menu odtwarzania > \[📷\] \(P.143\)](#)

 Opcja **[Obrót]** jest niedostępna po wybraniu opcji **[Wyl.]** w ustawieniu **[📷]**.

Automatyczne odtwarzanie obrazów ()

Funkcja ta umożliwia wyświetlanie po kolei zdjęć zapisanych na karcie.

1. Naciśnij przycisk **OK** w widoku odtwarzania.
2. Zaznacz opcję  i naciśnij przycisk **OK**.



3. Skonfiguruj pokaz slajdów.

Start	Rozpoczęcie pokazu slajdów. Zdjęcia są wyświetlane po kolei, zaczynając od bieżącego.
BGM	Włączenie ([Wł.]) lub wyłączenie ([Wyl.]) muzyki w tle.
Slajd	Ustawienie typu danych do odtworzenia.
Interwał slajdu	Wybór czasu, przez jaki wyświetlane są poszczególne slajdy (od 2 do 10 sekund).
Interwał filmu	Wybierz ustawienie [Pełny] , aby odtworzyć każdy film w całości w pokazie slajdów, lub [Krótki] , aby odtworzyć tylko początkową część każdego filmu.

4. Zaznacz opcję **[Start]** i naciśnij przycisk **OK**.
 - Pokaz slajdów zostanie rozpoczęty.
 - Przyciski Δ ∇ umożliwiają regulację ogólnej głośności głośnika aparatu podczas pokazu slajdów. Podczas wyświetlania wskaźnika regulacji głośności za pomocą przycisków \triangleleft \triangleright można ustawić proporcje głośności podkładu muzycznego i dźwięku nagrałego ze zdjęciami lub filmami.
 - Naciśnij przycisk **OK**, aby zakończyć pokaz slajdów.

Łączenie zdjęć (nakładka obrazu)

Nakładanie na siebie istniejących zdjęć w formacie RAW w celu utworzenia z nich nowego zdjęcia. W ten sposób można połączyć maksymalnie 3 zdjęcia. Rezultaty można edytować, regulując jasność (wzmocnienie) każdego zdjęcia osobno.

1. Wyświetl zdjęcie i naciśnij przycisk **OK**.
2. Wybierz opcję [**Nakładka obr.**] i naciśnij przycisk **OK**.
3. Wybierz liczbę obrazów do nałożenia i naciśnij przycisk **OK**.
4. Zaznacz obrazy w formacie RAW do nałożenia za pomocą przycisków Δ ∇ \triangleleft \triangleright i naciśnij przycisk **OK**.

- Na wybranych obrazach pojawi się ikona \checkmark . Aby usunąć ikonę \checkmark , ponownie naciśnij przycisk **OK**.



- Nałożone obrazy zostaną wyświetlone po zaznaczeniu obrazów w liczbie wybranej w kroku 3.

5. Ustaw wzmocnienie poszczególnych nałożonych obrazów.

- Zaznacz obrazy za pomocą przycisków \triangleleft \triangleright i ustaw wzmocnienie za pomocą przycisków Δ ∇ .
- Wzmocnienie można regulować w zakresie 0,1–2,0. Sprawdź rezultat na monitorze.



6. Naciśnij przycisk **OK**. Wyświetlone zostanie okno dialogowe z potwierdzeniem.
 - Zaznacz opcję [**Tak**] i naciśnij przycisk **OK**.

🔗 Obraz zostanie zapisany w jakości ustawionej w momencie zapisu obrazu (jeśli wybrano opcję [**RAW**], zostanie on zapisany jako [**L F+RAW**]).

🔗 Nakładki zapisane w formacie RAW można połączyć z innymi zdjęciami w formacie RAW, aby utworzyć nakładki zawierające 4 zdjęcia lub ich większą liczbę.

Zamówienie druku (DPOF)

Na karcie pamięci można zapisywać cyfrowe „zamówienia druku” z listą zdjęć do wydrukowania i liczbą ich kopii. Następnie zdjęcia można wydrukować w punkcie obsługującym format DPOF. Do utworzenia zamówienia druku wymagana jest karta pamięci.

Tworzenie zamówienia druku

1. Podczas odtwarzania naciśnij przycisk **OK** i wybierz opcję [] (Zamówienie druku).
2. Wybierz opcję [] lub [ALL] i naciśnij przycisk **OK**.

Pojedyncze zdjęcia

Za pomocą przycisków < > wybierz klatkę, która ma zostać dodana do zamówienia druku, a następnie za pomocą przycisków Δ ∇ wybierz liczbę wydruków.



- W razie potrzeby powtórz ten krok, aby dodać więcej zdjęć do zamówienia druku. Po wybraniu wszystkich żądanych zdjęć naciśnij przycisk **OK**.

Wszystkie zdjęcia

Wybierz opcję [ALL] i naciśnij przycisk **OK**.

3. Wybierz format daty i godziny, a następnie naciśnij przycisk **OK**.

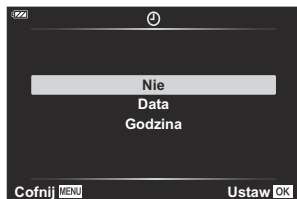

Nie	Zdjęcia będą drukowane bez daty i godziny.
Data	Zdjęcia będą drukowane wraz z datą ich wykonania.
Godzina	Zdjęcia będą drukowane wraz z godziną ich wykonania.

ⓘ Podczas drukowania nie można zmienić ustawień dla poszczególnych zdjęć.

4. Wybierz opcję **[Ustaw]** i naciśnij przycisk **OK**.

- Ustawienie zostanie zastosowane do zdjęć zapisanych na karcie używanej do odtwarzania.

ⓘ Aparatu nie można używać do modyfikowania zamówień druku utworzonych przy użyciu innych urządzeń. Utworzenie nowego zamówienia druku powoduje usunięcie wszystkich istniejących zamówień utworzonych przy użyciu innych urządzeń.

ⓘ Zamówienia druku nie mogą zawierać zdjęć w formacie RAW ani filmów.

Usuwanie wszystkich lub wybranych zdjęć z zamówienia druku

Można zresetować wszystkie dane zamówienia druku lub tylko dane wybranych zdjęć.

1. Podczas odtwarzania naciśnij przycisk **OK** i wybierz opcję **[☐]** (Zamówienie druku).

2. Wybierz opcję **[☐]** i naciśnij przycisk **OK**.

- Aby usunąć wszystkie zdjęcia z zamówienia druku, wybierz opcję **[Resetuj]** i naciśnij przycisk **OK**. Aby wyjść bez usuwania wszystkich zdjęć, wybierz opcję **[Zachowaj]** i naciśnij przycisk **OK**.
- Wszystkie zdjęcia można także usunąć z zamówienia druku, wybierając kolejno ikonę **[☐ALL]** i opcję **[Resetuj]**.

3. Za pomocą przycisków <|> wybierz zdjęcia, które mają zostać usunięte z zamówienia druku.
 - Za pomocą przycisku ▾ ustaw liczbę wydruków na 0. Po usunięciu wszystkich wybranych zdjęć z zamówienia druku naciśnij przycisk **OK**.

4. Wybierz format daty i godziny, a następnie naciśnij przycisk **OK**.
 - Ustawienie zostanie zastosowane do wszystkich zdjęć z danymi zamówienia druku.
 - Ustawienie zostanie zastosowane do zdjęć zapisanych na karcie używanej do odtwarzania.

5. Wybierz opcję **[Ustaw]** i naciśnij przycisk **OK**.

Usuwanie zdjęć (kasowanie)

Usuwanie bieżącego zdjęcia.

- 1.** Wyświetl zdjęcie przeznaczone do usunięcia i naciśnij przycisk **OK**.
- 2.** Zaznacz opcję **[Kasowanie]** i naciśnij przycisk **OK**.
- 3.** Zaznacz opcję **[Tak]** i naciśnij przycisk **OK**.
 - Zdjęcie zostanie usunięte.

Funkcje menu



Podstawowe działania w menu

Menu umożliwiają modyfikowanie ustawień aparatu w celu ułatwienia jego obsługi i zawierają opcje dotyczące fotografowania oraz odtwarzania, które nie są dostępne w trybie sterowania na żywo ani w innych obszarach.

Karta	Nazwa karty	Opis
	Menu fotografowania 1	Opcje fotografowania. Przygotowanie aparatu do fotografowania oraz dostęp do podstawowych ustawień dotyczących zdjęć.  „Menu fotografowania 1 i 2” (P.125)
	Menu fotografowania 2	Opcje fotografowania. Modyfikacja zaawansowanych ustawień dotyczących zdjęć.  „Menu fotografowania 1 i 2” (P.125)
	Menu wideo	Opcje nagrywania filmów. Modyfikacja podstawowych i własnych ustawień.  „Menu wideo” (P.140)
	Menu odtwarzania	Opcje odtwarzania i retuszu.  „Menu odtwarzania” (P.142)
	Menu własne	Opcje umożliwiające dopasowanie ustawień aparatu do własnych potrzeb.  „Menu własne” (P.151)
	Menu ustawień	Opcje konfiguracji zegara, wybór języka itd.  „Menu ustawień” (P.146)

Funkcje, których nie można wybrać z menu

Niektóre pozycje menu mogą być niedostępne, gdy użytkownik korzysta z przycisków ze strzałkami.

- Pozycje, których nie można skonfigurować w bieżącym trybie fotografowania.  „Lista trybów fotografowania, które można skonfigurować” (P.216)
- Pozycje niedostępne ze względu na inne wybrane ustawienia:
 - niektóre ustawienia, takie jak tryb obrazu, są niedostępne, gdy pokrętko trybu jest obrócone do pozycji .

1. Naciśnij przycisk **MENU**, aby wyświetlić menu.



- ① Podpowiedź
- ② Naciśnij przycisk **OK**, aby potwierdzić ustawienie
- ③ Naciśnij przycisk **MENU**, aby przejść o jeden ekran wstecz
- ④ Opcje obsługi
- ⑤ Karta

- Podpowiedź jest wyświetlana przez około 2 sekundy po wybraniu opcji. Naciśnij przycisk **INFO**, aby wyświetlić lub ukryć podpowiedzi.

2. Zaznacz kartę za pomocą przycisków Δ ∇ i naciśnij przycisk **OK**.

- Po wybraniu pozycji \ast Menu własne pojawiają się karty grup menu. Za pomocą przycisków Δ ∇ wybierz grupę menu i naciśnij przycisk **OK**.

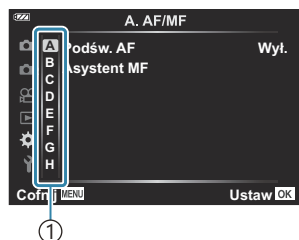

- ① Grupy menu

3. Wybierz pozycję za pomocą przycisków Δ ∇ i naciśnij przycisk **OK**, aby wyświetlić opcje dla wybranej pozycji.

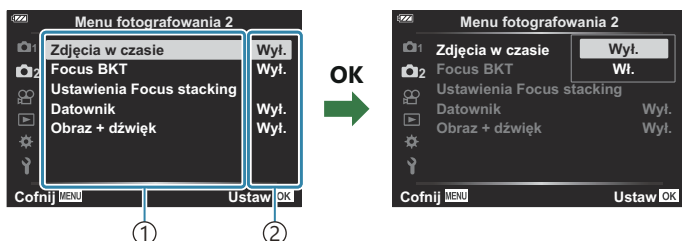

- ① Funkcja
- ② Wyświetlane jest bieżące ustawienie

4. Za pomocą przycisków Δ ∇ wybierz odpowiednią opcję i naciśnij przycisk **OK**.

- Naciskaj przycisk **MENU**, aby wyjść z menu.

- ⓘ W zależności od stanu i ustawień aparatu niektóre elementy mogą być niedostępne. Niedostępne elementy są wyszarzone i nie można ich wybrać.
- 🔗 Informacje na temat ustawień domyślnych poszczególnych opcji można znaleźć w sekcji „[Ustawienia domyślne](#)” (P.226).
- 🔗 Do poruszania się po menu zamiast przycisków ze strzałkami można również używać pokrętki przedniego albo tylnego.

Korzystanie z menu fotografowania 1/ menu fotografowania 2

Menu fotografowania 1 i 2

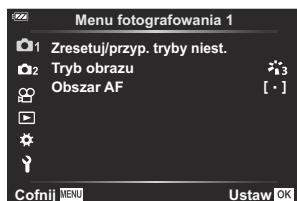

1 Menu fotografowania 1

- Zresetuj/przyp. tryby niest. (P.53, P.126)
- Tryb obrazu (P.74, P.128)
- Obszar AF (P.130)

2 Menu fotografowania 2

- Zdjęcia w czasie (P.132)
- Bracketing ostrości (P.135)
- Ustawienia Focus stacking (P.137)
- Datowniki (P.138)
- Obraz + dźwięk (P.139)

Przywracanie ustawień domyślnych (resetowanie)

Ustawienia aparatu można łatwo przywrócić do wartości domyślnych. Można zresetować prawie wszystkie ustawienia lub tylko te bezpośrednio powiązane z fotografowaniem.

1. Zaznacz opcję **[Zresetuj/przyp. tryby niest.]** w menu  Menu fotografowania 1 i naciśnij przycisk **OK**.
2. Zaznacz opcję **[Resetuj]** i naciśnij przycisk **OK**.

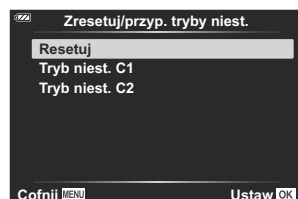

3. Zaznacz opcję **[Pełne]** lub **[Podstawowe]** i naciśnij przycisk **OK**.

Pełne	Resetowanie wszystkich ustawień z paroma wyjątkami, np. ustawieniami daty/godziny i wyświetlania.
Podstawowe	Resetowanie podstawowych ustawień powiązanych z fotografowaniem.

4. Zaznacz opcję **[Tak]** i naciśnij przycisk **OK**.

Zapisywanie ustawień (przypisywanie do trybu niestandardowego)

Często używane ustawienia i tryby fotografowania można zapisać jako tryby niestandardowe (**C1**, **C2**) ([P.53](#)) i w razie potrzeby wywołać, obracając pokrętko wyboru trybu ([P.53](#)).

- Domyślnie tryby niestandardowe odpowiadają trybowi **P**.

Opcje przetwarzania (tryb obrazu)

Kontrast, ostrość i inne parametry można zmodyfikować w ustawieniach **[Tryb obrazu]** (P.74). Zmiany parametrów są zapisywane oddzielnie dla każdego trybu obrazu.

1. W menu  Menu fotografowania 1 wybierz opcję **[Tryb obrazu]** i naciśnij przycisk **OK**.

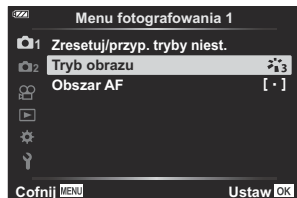

- Wyświetlony zostanie tryb obrazu dostępny w bieżącym trybie fotografowania.

2. Zaznacz opcję za pomocą przycisków Δ ∇ i naciśnij przycisk **OK**.



- Naciśnij przycisk \triangleright , aby skonfigurować szczegółowe opcje wybranego trybu obrazu. Szczegółowe opcje są niedostępne w niektórych trybach obrazu.

Ostrość	Wzmocnienie krawędzi w celu nadania zdjęciu ostrego, wyraźnego wyglądu.
Kontrast	Regulacja różnicy między jasnymi i ciemnymi obszarami na zdjęciu. Zwiększenie różnicy między jasnymi i ciemnymi obszarami nadaje zdjęciu wyrazisty charakter.
Nasycenie	Regulacja odcieni i natężenia kolorów na zdjęciu. Zwiększenie nasycenia umożliwi uzyskanie wyrazistego obrazu z intensywnymi odcieniami.
Gradacja	Regulacja odcieni i natężenia kolorów na zdjęciu. Całe zdjęcie zostaje rozjaśnione lub przyciemnione odpowiednio do fotografowanego obiektu. Można uzyskać zarówno ciemniejszą, jak i jaśniejszą tonację, zależnie od kontrastu.
Filtr koloru	Efekty filtra koloru można dodawać do ustawienia [Monochrom.] w trybie obrazu. Zależnie od koloru można rozjaśnić obiekt lub zwiększyć kontrast. Kontrast zostanie zwiększony kolejno dla koloru żółtego, pomarańczowego i czerwonego. Kolor zielony ma znaczenie przy fotografii portretowej.
Kolor monochrom.	Efekty koloru można dodawać do ustawienia [Monochrom.] w trybie obrazu.
Efekt	Konfiguracja natężenia efektu zastosowanego, gdy ustawiony jest tryb obrazu [i-Enhance] .
Dodaj efekt	Filtry artystyczne także umożliwiają uzyskanie efektu ramki i innych efektów.

 Zmiany kontrastu nie zostaną zastosowane w przypadku ustawień innych niż **[Normalna]**.







Wybór obszaru ustawiania ostrości (obszar AF)

W funkcji autofokusu można wybrać położenie i rozmiar obszaru ostrości.

 (wszystkie punkty docelowe)	Aparat automatycznie wybierze jeden z punktów docelowych ostrości.
 (pojedynczy punkt docelowy)	Użytkownik może wybrać pojedynczy punkt docelowy ostrości.
Śledzenie	Aparat automatycznie śledzi ruch obiektu i przez cały czas zachowuje jego ostrość.

Ustawianie punktu docelowego ostrości (obszar)

Istnieje możliwość ręcznego ustawienia punktu docelowego ostrości.

1. W menu  Menu fotografowania 1 wybierz opcję **[Obszar AF]** i naciśnij przycisk **OK**.
2. Zaznacz opcję  i naciśnij przycisk **OK**.
3. Zaznacz punkt docelowy ostrości za pomocą przycisków     i naciśnij przycisk **OK**.
 - Naciśnięcie i przytrzymanie przycisku **OK** przed ustawieniem położenia spowoduje ustawienie punktu docelowego ostrości z powrotem na środku.

 Aby zmienić położenie punktu docelowego ostrości, gdy aparat jest gotowy do rozpoczęcia fotografowania, naciśnij i przytrzymaj przycisk **OK**.

 Rozmiar i liczba punktów docelowych ostrości zmieniają się w zależności od współczynnika proporcji obrazu (P.83).

 Położenia punktu docelowego ostrości nie można zmienić, gdy używany jest telekonwerter cyfrowy.

Ustawianie ostrości na poruszających się obiektach w sposób ciągły (śledzenie)

Aparat może automatycznie śledzić ruch obiektu i przez cały czas zachowywać jego ostrość.

1. W menu  Menu fotografowania 1 wybierz opcję **[Obszar AF]** i naciśnij przycisk **OK**.
2. Wybierz opcję **[Śledzenie]** i naciśnij przycisk **OK**.
3. Naciśnij przycisk **MENU**, aby powrócić do ekranu fotografowania.
4. Ustaw punkt docelowy ostrości na obiekcie i naciśnij przycisk **OK**, cały czas trzymając spust migawki naciśnięty do połowy.
5. Po wykryciu obiektu punkt docelowy ostrości będzie śledził jego ruch i automatycznie ustawiał na nim ostrość w sposób ciągły.
 - Aby wyłączyć tę funkcję, naciśnij przycisk **OK**.

 Zależnie od obiektu i warunków fotografowania aparat może nie być w stanie utrzymać ostrości lub śledzić obiektu.

 Jeśli aparat nie jest w stanie śledzić obiektu, punkt docelowy ostrości zaświeci się na czerwono.

 Podczas korzystania z telekonwertera cyfrowego punkt docelowy ostrości będzie na stałe ustawiony w punkcie **[[•]]** (pojedynczy punkt docelowy ostrości).

Fotografowanie automatyczne w stałych odstępach czasu (zdjęcia w czasie)

Istnieje możliwość ustawienia w aparacie opcji robienia zdjęć w określonych odstępach czasu. Zarejestrowane zdjęcia można również połączyć w pojedynczy film.

1. W menu  Menu fotografowania 2 wybierz opcję **[Zdjęcia w czasie]** i naciśnij przycisk **OK**.

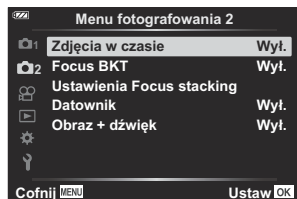

2. Zaznacz opcję **[Wł.]** i naciśnij przycisk .
3. Skonfiguruj poniższe ustawienia i naciśnij przycisk **OK**.

Klatki	Wybierz liczbę klatek do zarejestrowania. [2]–[299] (klatek)
Start czasu czekania	Wybierz czas, jaki musi upłynąć, zanim aparat zacznie rejestrować zdjęcia w określonych odstępach czasu. [00:00:00]–[24:00:00]
Czas interwału	Wybierz odstęp czasowy pomiędzy zdjęciami. [00:00:01]–[24:00:00]
Tryb interwału	Nadaj priorytet wykonywaniu zdjęć w określonych odstępach czasowych lub wykonywaniu określonej liczby zdjęć. [Priorytet czasu]/[Priorytet klatek] <ul style="list-style-type: none">• Jeśli wybrano opcję [Priorytet czasu], poprzednia ekspozycja może nie zakończyć się przed rozpoczęciem następnej. Końcowa liczba zdjęć może być mniejsza niż wartość ustawiona w opcji [Klatki], jeśli na przykład wartość ustawienia [Czas interwału] jest bardzo niska lub rejestrowanie poszczególnych klatek długo trwa.

<p>Wyglądanie ekspozycji</p>	<p>Dostosuj ekspozycję, aby zniwelować różnice między zdjęciami. Funkcja ta umożliwi zniwelowanie zmian w ekspozycji w trakcie nagrywania filmu Time Lapse. [Wył.]/[Wł.]</p>
<p>Film Time Lapse</p>	<p>Wybierz, czy film Time Lapse ma zostać zarejestrowany. [Wył.]: aparat zapisze poszczególne zdjęcia, ale nie utworzy z nich filmu Time Lapse. [Wł.]: aparat zapisze poszczególne zdjęcia i dodatkowo utworzy z nich film Time Lapse.</p>
<p>Ustawienia filmów</p>	<p>Wybierz rozmiar ([Rozdzielczość filmu]) i częstotliwość klatek ([Częstotliwość]) filmów utworzonych za pomocą funkcji [Film Time Lapse].</p> <p>W ustawieniu [Rozdzielczość filmu] dostępne są następujące opcje: [4K], [FullHD], [HD]</p> <p>W ustawieniu [Częstotliwość] dostępne są następujące opcje: [30 kl./s], [15 kl./s], [10 kl./s], [5 kl./s]</p>

- ⓘ Rzeczywiste wartości ustawień **[Start czasu czekania]**, **[Czas interwału]** i **[Szacow. czas rozp.]** mogą różnić się od skonfigurowanych zależnie od ustawień fotografowania. Wymienione wartości stanowią wyłącznie wskazówki.



4. Naciskaj przycisk **OK**, aby wrócić do menu  Menu fotografowania 2.

- Naciśnij przycisk **MENU**, aby wyjść z menu.
- Na ekranie fotografowania pojawi się ikona  (ikona ta wskazuje wybraną liczbę zdjęć).





5. Zwolnij spust migawki.

- Określona liczba klatek zostanie zarejestrowana automatycznie.

- Tryb poklatkowy zostanie anulowany w następujących przypadkach:
 - użycie pokrętki zmiany trybu, naciśnięcie przycisku **MENU** lub  bądź podłączenie przewodu USB
 - Wyłączenie aparatu spowoduje zakończenie fotografowania w określonych odstępach czasu.
- ⓘ W opcji **[Przegląd zdjęć] (P.146)** w menu  Menu ustawień ustawiony jest czas wyświetlania równy 0,5 sek.
- ⓘ Jeśli czas do rozpoczęcia fotografowania bądź przedział czasu między zdjęciami wynosi co najmniej 1 minutę i 31 sekund, monitor zostanie wyłączony, a aparat przejdzie w tryb uśpienia, o ile w ciągu 1 minuty nie zostanie wykonane żadne działanie. Wyświetlacz włączy się automatycznie 10 sekund przed następnym rozpoczęciem rejestracji zdjęcia. Można go także ponownie aktywować w dowolnym momencie, naciskając przycisk **ON/OFF**.
- ⓘ Jeśli któraś klatka nie zostanie prawidłowo zarejestrowana, film Time Lapse nie zostanie utworzony.
- ⓘ Jeśli na karcie pamięci nie ma wystarczającej ilości miejsca, film Time Lapse nie zostanie zarejestrowany.
- ⓘ Jeśli poziom naładowania baterii jest zbyt niski, fotografowanie może zostać zakończone wcześniej. Aby móc robić zdjęcia przez dłuższy czas, należy w pełni naładować baterie lub użyć zasilacza sieciowego USB-AC. W przypadku korzystania z zasilacza sieciowego USB-AC włóż baterię do aparatu i wybierz opcję **[Ładowanie]** w oknie dialogowym wyświetlonym po podłączeniu przewodu USB. Po wyłączeniu się monitora można nacisnąć przycisk **ON/OFF**, aby ponownie włączyć monitor i kontynuować robienie zdjęć podczas ładowania.
- ⓘ Odtwarzanie filmów Time Lapse nagranych w jakości **[4K]** może nie być możliwe w niektórych systemach komputerowych. Więcej informacji można znaleźć na naszej stronie internetowej.

Zmiana ustawienia ostrości w serii zdjęć w małych krokach (bracketing ostrości)

Każde naciśnięcie spustu migawki powoduje automatyczne ustawianie ostrości w różnych punktach w serii 10, 20 lub 30 zdjęć.

1. W menu  Menu fotografowania 2 wybierz opcję **[Bracketing ostrości]** i naciśnij przycisk **OK**.
2. Zaznacz opcję **[Wł.]** i naciśnij przycisk .
3. Skonfiguruj poniższe ustawienia i naciśnij przycisk **OK**.

Start czasu czekania	od 0 do 30 s	Wybór czasu oczekiwania przed rozpoczęciem fotografowania.
Liczba zdjęć	10/20/30 (klatek)	Wybór liczby klatek w sekwencji bracketingu.
Różne ustaw. ostrości	Wąski/Normalna/Szeroki	Określenie wartości zmiany ostrości na kolejnych zdjęciach.

4. Naciśnij spust migawki do połowy, aby ustawić ostrość.
 - Miganie wskaźnika ostrości oznacza, że aparat nie ustawił ostrości.
5. Naciśnij spust migawki do końca, aby rozpocząć fotografowanie.

- Aparat robi określoną liczbę zdjęć wybraną w pozycji **[Liczba zdjęć]**, stosując inne ustawienie ostrości na każdym zdjęciu. Aparat wykona zdjęcia z odległością ogniskowania ustawioną w momencie naciśnięcia spustu migawki do połowy, a także z mniejszą i większą odległością ogniskowania.
- Podczas bracketingu wskaźnik  zmienia kolor na zielony.
- Fotografowanie zostanie zakończone, gdy ostrość zostanie ustawiona na ∞ (nieskończoność).

 Punkt docelowy ostrości będzie na stałe ustawiony w punkcie **[L •]** (pojedynczy punkt docelowy ostrości).



⚠ Ekspozycja i balans bieli nie zmienia się od pierwszego zdjęcia każdej serii.

Zwiększanie głębi ostrości (ustawienia funkcji Focus stacking)

Zastosowanie różnych ustawień ostrości na określonej liczbie zdjęć i połączenie uzyskanych zdjęć w jeden obraz. Aparat zapisuje dwa obrazy: pierwsze wykonane zdjęcie oraz obraz złożony.

1. W menu  Menu fotografowania 2 wybierz opcję **[Ustawienia Focus stacking]** i naciśnij przycisk **OK**.
2. Skonfiguruj poniższe ustawienia i naciśnij przycisk **OK**.

Start czasu czekania	Wybór czasu oczekiwania przed rozpoczęciem fotografowania.
Liczba zdjęć	Wybór liczby zdjęć, które zostaną zarejestrowane i połączone w celu utworzenia końcowego obrazu. <ul style="list-style-type: none">• Pierwsze zdjęcie nie jest uwzględnione.

3. Obróć pokrętkę wyboru trybu do pozycji .
4. Zaznacz opcję **[Focus stacking]** za pomocą przycisków   i naciśnij przycisk **OK**.
5. Naciśnij spust migawki do połowy, aby ustawić ostrość.
 - Miganie wskaźnika ostrości oznacza, że aparat nie ustawił ostrości.
 - Aby wykonać serię zdjęć z tą samą odległością ogniskowania, użyj blokady ostrości (P.69) lub ustaw ostrość ręcznie (P.82).
6. Naciśnij spust migawki do końca, aby rozpocząć fotografowanie.

- ① Punkt docelowy ostrości będzie na stałe ustawiony w punkcie **[L • R]** (pojedynczy punkt docelowy ostrości).
- ① Ekspozycja i balans bieli nie zmieniają się od pierwszego zdjęcia każdej serii.

Datowniki (datownik)

Dodawanie na zdjęciu daty i/lub godziny zarejestrowania.



Wył.	Na zdjęciach nie będzie umieszczana ani data, ani godzina.
Data	Na zdjęciu zostanie dodana data zarejestrowania.
Godzina	Na zdjęciu zostanie dodana godzina zarejestrowania.
Data + godzina	Na zdjęciu zostanie dodana data i godzina zarejestrowania.

- Gdy funkcja **[Datownik]** jest włączona, wyświetlana jest ikona .

ⓘ Oznaczeń daty/godziny nie można usunąć.



ⓘ Ta opcja jest niedostępna, jeśli nie ustawiono daty i godziny.  „Konfiguracja początkowa” (P.28)

ⓘ Ta opcja nie jest dostępna do przypadku:

- zdjęć w formacie RAW (w tym zdjęć wykonanych, gdy wybrana była opcja JPEG+RAW); filmów; zdjęć zarejestrowanych przy użyciu opcji **[e-Portrait]**, **[Św. gwiazd z ręki]**, **[Fotomontaż na żywo]**, **[Panorama]** lub **[HDR pod światło]** w trybie **SCN**; zdjęć zarejestrowanych przy użyciu opcji **[Focus stacking]** lub **[Bracketing ostrości]** w trybie ; zdjęć zarejestrowanych przy użyciu opcji **[Zdjęcia podwodne HDR]** w trybie ; zdjęć zarejestrowanych w trybie obrazu **[ART]**; zdjęć zarejestrowanych, gdy pokrętko wyboru trybu było ustawione w położeniu ; zdjęć zarejestrowanych w trybie seryjnym oraz zdjęć utworzonych przy użyciu opcji **[Edycja]** w menu odtwarzania.

Obraz + dźwięk

Po ustawieniu tej opcji na **[Wi.]** aparat automatycznie nagrywa dźwięk przez 4 sekundy po zwolnieniu spustu migawki. Funkcja ta umożliwia nagranie komentarza dotyczącego zdjęcia.

- Gdy funkcja **[Obraz + dźwięk]** jest włączona, wyświetlana jest ikona .
- Nagrany dźwięk można odtworzyć za pomocą opcji **[Odtwórz  (P.106).**

⚠ W ustawieniu **[Liczba zdjęć]** opcji **[Własny samowyzwalacz]** obowiązywać będzie wartość 1 i nie będzie można jej zmienić.

⚠ Ta opcja nie jest dostępna do przypadku:

- zdjęć zarejestrowanych w trybie **AUTO**; zdjęć zarejestrowanych przy użyciu opcji **[e-Portrait]**, **[Św. gwiazd z ręki]**, **[Fotomontaż na żywo]**, **[Panorama]** lub **[HDR pod światło]** w trybie **SCN**; zdjęć zarejestrowanych przy użyciu opcji **[Focus stacking]** lub **[Bracketing ostrości]** w trybie **Δ**; zdjęć zarejestrowanych przy użyciu opcji **[Zdjęcia podwodne HDR]** w trybie  oraz zdjęć zarejestrowanych przy użyciu opcji **[Zdjęcia w czasie]**

Korzystanie z menu wideo

Menu wideo

Funkcje nagrywania filmów można skonfigurować w menu wideo.



Opcja	Opis
Film	<p>Konfiguracja ustawień rejestrowania dźwięku podczas nagrywania filmów (P.55).</p> <p>[Wył.]: nagrywanie filmów bez dźwięku.</p> <p>[Wł.]: nagrywanie filmów z dźwiękiem.</p> <p>[Wł.]: nagrywanie filmów z dźwiękiem; włączona redukcja szumu powodowanego przez wiatr.</p>
Głośność nagrania	<p>Regulowanie czułości wbudowanego mikrofonu. Ustaw czułość za pomocą przycisków Δ ∇, jednocześnie sprawdzając najwyższy poziom głośności dźwięku wychwytywany przez mikrofon w ciągu ostatnich kilku sekund.</p>
Liczba klatek filmu	<p>Wybór częstotliwości klatek nagrywanego filmu (P.86).</p> <ul style="list-style-type: none">• W przypadku nagrywania filmów, które będą odtwarzane na telewizorze, wybierz częstotliwość odpowiadającą standardowi wideo obowiązującemu w danym urządzeniu, ponieważ w przeciwnym razie film może tracić płynność podczas odtwarzania. Standardy wideo różnią się w zależności od kraju lub regionu:<ul style="list-style-type: none">- W przypadku nagrywania w celu odtwarzania na urządzeniach wykorzystujących standard NTSC wybierz 60p (30p)- W przypadku nagrywania w celu odtwarzania na urządzeniach wykorzystujących standard PAL wybierz 50p (25p)
Szybki transm.bit.filmu	<p>Ustawienie stopnia kompresji nagrywanego filmu (P.86).</p>

- ☞ Podczas nagrywania filmu mogą zostać zarejestrowane dźwięki emitowane podczas pracy obiektywu i aparatu. Aby temu zapobiec, należy unikać generowania takich dźwięków, ograniczając korzystanie z przycisków aparatu do minimum.
- ⌚ Dźwięk nie jest nagrywany w przypadku filmów nagrywanych z wysoką prędkością ani wtedy, gdy jako tryb obrazu wybrano opcję $\frac{ART}{7}$ (Diorama).
- ☞ Gdy rejestrowanie dźwięku podczas nagrywania filmów jest ustawione na **[Wył.]**, wyświetlana jest ikona .

Korzystanie z menu odtwarzania

Menu odtwarzania

Menu odtwarzania

 (P.116)

 (P.143)

Edycja (P.107)

Zamówienie druku (P.118)

Kas. ochrony (P.144)

Resetuj kolejność udostęp. (P.145)

Podłączanie urządzenia (P.183)

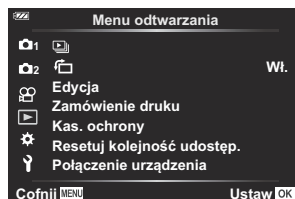

Automatyczne obracanie zdjęć w orientacji pionowej podczas odtwarzania (🔄)

W przypadku wyboru ustawienia **[Wł.]** obrazy w orientacji pionowej będą automatycznie obracane tak, aby były wyświetlane w poprawnej orientacji na wyświetlaczu.

Usuwanie zabezpieczenia wszystkich obrazów (kasowanie ochrony)

Usuwanie zabezpieczenia z wielu zdjęć jednocześnie.

1. Zaznacz opcję **[Kas. ochrony]** w  Menu odtwarzania i naciśnij przycisk **OK**.
2. Zaznacz opcję **[Tak]** i naciśnij przycisk **OK**.

Anulowanie wyboru zdjęć do udostępniania (resetowanie kolejności udostępniania)

Anulowanie wyboru zdjęć do udostępniania.

- 1.** Zaznacz opcję **[Resetuj kolejność udostęp.]** w  Menu odtwarzania i naciśnij przycisk **OK**.
- 2.** Zaznacz opcję **[Tak]** i naciśnij przycisk **OK**.

Korzystanie z menu ustawień

Menu ustawień

Konfiguracja podstawowych ustawień aparatu. Obejmują one na przykład wybór języka i jasność monitora. Menu ustawień zawiera także opcje wykorzystywane podczas konfiguracji początkowej.



Opcja	Opis
Ustaw. karty	Sformatowanie karty lub usunięcie wszystkich obrazów (P.148, P.149).
⌚ Ustawienia (Ustawienie daty/ godziny)	Ustawienie daty i godziny (P.28).
🗨️ (Zmiana języka wyświetlacza)	Wybór języka menu aparatu i wskazówek wyświetlanych podczas konfigurowania funkcji (P.150).
📺 (Regulacja jasności monitora)	Istnieje możliwość zmiany jasności monitora. Zaznacz żądaną opcję za pomocą przycisków Δ ∇ .

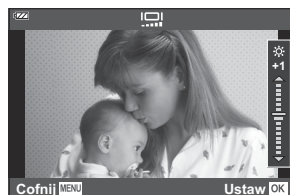

Opcja	Opis	
Przegląd zdjęć	<p>Ustawienie automatycznego wyświetlania zdjęć po ich zarejestrowaniu. Istnieje także możliwość określenia czasu, przez jaki zdjęcia będą wyświetlane. Jest to przydatne do szybkiego sprawdzenia zrobionego zdjęcia. Następne zdjęcie można wykonać, naciskając spust migawki do połowy, nawet jeśli zarejestrowany obraz jest wyświetlany na monitorze.</p> <p>[0,3 sek.]–[20 sek.]: ustawienie czasu (w sekundach) wyświetlania zarejestrowanego zdjęcia na monitorze.</p> <p>[Wył.]: zarejestrowany obraz nie będzie wyświetlany na monitorze.</p> <p>[Auto Ustawienia Wi-Fi/ Bluetooth</p>	<p>Konfiguracja ustawień dotyczących połączenia ze smartfonami obsługującymi funkcje Wi-Fi/Bluetooth® oraz opcjonalnym pilotem zdalnego sterowania za pośrednictwem funkcji bezprzewodowych aparatu (P.189, P.181).</p>
Menu Budowa	<p>Konfiguracja i wykorzystanie ustawień dotyczących robienia zdjęć placów budowy (P.173).</p>	

Formatowanie karty (ustawienia karty)

Karty należy sformatować w aparacie przed pierwszym użyciem bądź po użyciu z innymi aparatami lub komputerami.

ⓘ Podczas formatowania karty kasowane są wszystkie zapisane na niej dane łącznie z chronionymi obrazami. Formatując używaną kartę, należy upewnić się, że nie ma na niej zapisanych obrazów, które mają zostać zachowane. 🖱️ „Obsługiwane karty pamięci” (P.21)

1. Zaznacz opcję **[Ustaw. karty]** w menu **⏏** Menu ustawień i naciśnij przycisk **OK**.

- Jeśli na karcie znajdują się dane, pojawi się menu. Zaznacz opcję **[Formatowanie]** i naciśnij przycisk **OK**.



2. Zaznacz opcję **[Tak]** i naciśnij przycisk **OK**.

- Karta zostanie sformatowana.

Usuwanie wszystkich obrazów (ustawienia karty)

Istnieje możliwość usunięcia wszystkich zdjęć z karty jednocześnie. Chronione zdjęcia nie zostaną usunięte.

1. Zaznacz opcję **[Ustaw. karty]** w menu **☰** Menu ustawień i naciśnij przycisk **OK**.







2. Zaznacz opcję **[Kasuj wszystko]** i naciśnij przycisk **OK**.

3. Zaznacz opcję **[Tak]** i naciśnij przycisk **OK**.
 - Usunięte zostaną wszystkie zdjęcia.

Wybór języka

Wybór innego języka dla menu i komunikatów wyświetlanych na monitorze.

1. Zaznacz opcję [🗨️] w menu  Menu ustawień i naciśnij przycisk **OK**.

2. Zaznacz wybrany język za pomocą pokrętła sterującego lub przycisków    .



3. Po zaznaczeniu wybranego języka naciśnij przycisk **OK**.

Korzystanie z menu własnych

Menu własne

Ustawienia aparatu można zmodyfikować przy użyciu menu własnych .

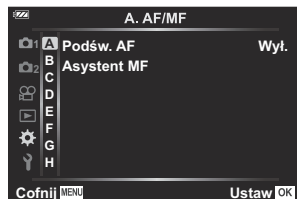

Menu własne





- A** AF/MF (P.152)
- B** Wyśw.//PC (P.153)
- C** Eksp/ISO (P.155)
- D**  Własne (P.157)
- E** /WB/Kolor (P.158)
- F** Zapis (P.160)
- G** Czujnik pola (P.162)
- H**  Narzędzia (P.163)

A AF/MF

MENU →  → **A**

Opcja	Opis
Podsw. AF	Włączenie podświetlenia AF, które ułatwia ustawienie ostrości przy słabym oświetleniu. Aby wyłączyć podświetlenie AF, wybierz opcję [Wył.] .
Asystent MF	Włączenie asystenta MF, który pomaga w ustawianiu ostrości podczas korzystania z funkcji blokady ostrości lub ręcznego ustawiania ostrości (P.164).

MENU →  → **B**

Opcja	Opis
 /Ust. Info	Wybór informacji wyświetlanych po naciśnięciu przycisku INFO (P.165). [ Info]: wybór informacji wyświetlanych w trybie odtwarzania pełnoekranowego. [Info LV]: wybór informacji wyświetlanych w trybie fotografowania. [ Ustawienia]: wybór informacji wyświetlanych w widoku indeksu i kalendarza.
Nocne kadry	[Wył.]: zmiany ustawień, takich jak kompensacja ekspozycji, są uwzględniane na ekranie monitora. [Wł.]: zmiany ustawień, takich jak kompensacja ekspozycji, nie są uwzględniane na ekranie monitora; zamiast tego jasność jest ustawiana tak, aby sposób wyświetlania był możliwie najbliższy optymalnemu ustawieniu ekspozycji.
Redukcja migotania	Redukcja efektu migotania występującego w przypadku niektórych typów oświetlenia, np. świetlówek. Jeśli efekt migotania nie zostanie zredukowany po zastosowaniu ustawienia [Auto] , wybierz ustawienie [50Hz] lub [60Hz] zgodnie z napięciem sieciowym w kraju, w którym używany jest aparat.
Wyświetlona siatka	Wybierz opcję [] lub [], aby wyświetlić siatkę na monitorze.
Kolor podglądu	Wybór koloru krawędzi (czerwony, żółty, biały lub czarny) na wyświetlaczu podglądu ostrości, gdy opcja [Asystent MF] jest ustawiona na [Wł.] .
 (sygnał dźwiękowy)	Wyreguluj głośność dźwięków generowanych podczas używania elementów sterujących aparatu za pomocą przycisków   . Wybierz wartość „0”, aby wyłączyć dźwięki, takie jak te generowane, gdy aparat ustawia ostrość lub przy zwolnieniu spustu migawki.

Opcja	Opis
HDMI	<p>Konfiguracja ustawień dotyczących połączenia za pośrednictwem interfejsu HDMI (P.168).</p> <p>[Rozmiar wyjścia]: wybór formatu cyfrowego sygnału wyjściowego wideo w przypadku podłączania aparatu do telewizora za pośrednictwem przewodu HDMI.</p> <p>[Ster. HDMI]: wybierz ustawienie [Wł.], aby możliwe było sterowanie aparatem przy użyciu pilotów telewizorów obsługujących sterowanie HDMI. Ta opcja działa podczas wyświetlania zdjęć na telewizorze.</p>



MENU → ⚙ → 📷

Opcja	Opis
Fleksja ekspozycji	Regulacja odpowiednich ustawień ekspozycji osobno dla każdego trybu pomiaru. <ul style="list-style-type: none"> • Rezultat nie jest widoczny na monitorze. Do standardowej korekcji ekspozycji służy funkcja kompensacji ekspozycji (P60).
Ust. auto ISO	<p>[Granica górna / domyślne]: wybór górnej granicy i domyślnej wartości czułości ISO, gdy w ustawieniu tym wybrano opcję [Auto].</p> <ul style="list-style-type: none"> • [Granica górna]: wybór górnej granicy dla automatycznego doboru wartości czułości ISO. • [Domyślne]: wybór wartości domyślnej dla automatycznego doboru wartości czułości ISO. <p>[Ust. min. czasu naś.]: wybór czasu naświetlania, poniżej którego aparat automatycznie zwiększy wartość czułości ISO w trybach P i A. W przypadku ustawienia opcji [Auto] aparat automatycznie ustawia czas naświetlania.</p>
Filtr szum.	Umożliwia wybór stopnia redukcji szumu przy wysokich wartościach czułości ISO.
Red.szumu	<p>Ta funkcja redukuje szum powstający podczas długich ekspozycji.</p> <p>[Auto]: redukcja szumu jest przeprowadzana przy długich czasach naświetlania lub gdy wzrośnie temperatura wewnątrz aparatu.</p> <p>[Wł.]: redukcja szumu jest przeprowadzana na każdym zdjęciu.</p> <p>[Wył.]: redukcja szumu jest wyłączona.</p> <ul style="list-style-type: none"> • Na wyświetlaczu widoczny jest czas wymagany do przeprowadzenia redukcji szumu. • Podczas fotografowania seryjnego automatycznie wybierane jest ustawienie [Wył.]. • Zależnie od warunków fotografowania i obiektów funkcja ta może nie być skuteczna.

Szum na obrazach

Podczas fotografowania przy długich czasach naświetlania na ekranie może pojawić się szum. To zjawisko jest spowodowane wzrostem temperatury przetwornika obrazu lub obwodu zasilania przetwornika obrazu, w wyniku czego w tych częściach przetwornika obrazu, które nie są zwykle wystawione na światło, powstaje prąd. Może do tego dojść również przy fotografowaniu z wysokim ustawieniem ISO w wysokiej temperaturze otoczenia. W celu zredukowania szumu aparat aktywuje funkcję redukcji szumu.

MENU → ⚙ → **D**

Opcja	Opis
 + 	Po ustawieniu tej opcji na [Wł.] wartość kompensacji ekspozycji jest dodawana do wartości kompensacji błysku (P.60 , P.90).
 + WB	Ustawienie balansu bieli w celu użycia z lampą błyskową. [Wyl.] : aparat zastosuje bieżące ustawienie balansu bieli. [WB^{WB}_{AUTO}] : użyta zostanie funkcja automatycznego balansu bieli ([WB^{WB}_{AUTO}]). [WB^{WB}_⚡] : aparat zastosuje ustawienie balansu bieli dla zdjęć wykonywanych z użyciem lampy błyskowej ([WB^{WB}_⚡]).

MENU → → **E**

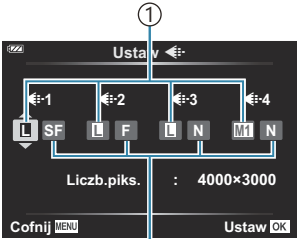
Opcja	Opis
<p> Ustaw</p>	<p>Zmiana trybu jakości obrazów JPEG. Można wybierać spośród kombinacji 4 rozmiarów obrazów i 3 stopni kompresji (P.84, P.170).</p> <div data-bbox="244 424 1028 890" style="border: 1px solid gray; padding: 10px;"> <ol style="list-style-type: none"> Zaznacz rozmiar obrazu i stopień kompresji od [] do [] za pomocą przycisków i ustaw wartość za pomocą przycisków .  <ol style="list-style-type: none"> Naciśnij przycisk OK. Wyświetlone zostanie okno dialogowe z potwierdzeniem. </div> <p> <ol style="list-style-type: none"> Rozmiar obrazu Współczynnik kompresji </p>
<p>WB</p>	<p>Ustawienie balansu białego. Można również ustawić balans białego osobno dla każdego trybu (P.78).</p> <div data-bbox="244 1018 1028 1299" style="border: 1px solid gray; padding: 10px;"> <ol style="list-style-type: none"> Zaznacz opcję balansu białego do zmodyfikowania i naciśnij przycisk . Zaznacz oś A (pomarańczowy-niebieski) lub G (zielony-magenta) i wybierz wartość za pomocą przycisków . <ul style="list-style-type: none"> Wyższe wartości na osi A (pomarańczowy-niebieski) nadają zdjęciom czerwony odcień, a niższe wartości — niebieski odcień. Wyższe wartości na osi G (zielony-magenta) zwiększają nasycenie zieleni, a niższe wartości nadają zdjęciom odcień magenta. </div>
<p>WB AUTO Zach. ciepły kolor</p>	<p>Wybór opcji [Wł.] umożliwi zachowanie ciepłych kolorów na zdjęciach wykonanych przy świetle żarówki.</p>

Opcja	Opis
Przeźren	<p>Wyb3r formatu umoŹliwiaj3cego prawidłowe odwzorowanie kolor3w obrazu na monitorze lub drukarce.</p> <p>[sRGB]: jest to standardowa przestrzeń kolor3w ustalona przez organizacj3 ustanawiaj3c3 standardy mi3dzynarodowe. Jest ona wykorzystywana w standardowych wyświetlaczach, drukarkach, aparatach cyfrowych i r33nych aplikacjach. Zazwyczaj opcja [sRGB] stanowi ustawienie standardowe.</p> <p>[Adobe RGB]: ta przestrzeń kolor3w zapewnia szersz3 gam3 kolor3w w por3wnaniu do sRGB. Aby kolory na obrazach były odzwierciedlane w prawidłowy spos3b, wymagane jest oprogramowanie oraz sprz3t (wyświetlacz, drukarka itp.) obsługuj3ce ten standard. Na pierwszym miejscu w nazwie pliku b3dzie znajdowało si3 podkreślenie () (np. _xxx0000.jpg).</p>

Opcja	Opis
Nazwa pliku	<p>Określenie sposobu przypisywania numerów plików.</p> <p>[Auto]: mimo włożenia nowej karty zachowane zostaną numery plików z poprzedniej karty. Numeracja będzie kontynuowana od ostatniego użytego numeru lub od najwyższego numeru na karcie.</p> <p>[Resetuj]: po włożeniu nowej karty foldery będą numerowane począwszy od 100, a nazwy plików od 0001. Po włożeniu karty zawierającej zdjęcia numery plików będą zaczynać się od numeru następującego po najwyższym numerze pliku na karcie.</p>
Ed.Nazplik	<p>Wybór sposobu nadawania nazw zdjęciom i filmom zapisywanym na karcie pamięci. Istnieje możliwość zmiany następujących części nazwy pliku. sRGB: Pmdd0000.jpg — Pmdd Adobe RGB: _mdd0000.jpg — mdd</p> <div style="border: 1px solid gray; padding: 10px;"><ol style="list-style-type: none">1. Zaznacz opcję [sRGB] lub [Adobe RGB] i naciśnij przycisk ▷.2. Przesuń kursor za pomocą przycisków ◀▷ i edytuj zaznaczony znak za pomocą przycisków Δ▽.<ul style="list-style-type: none">• Wybierz opcję [Wył.], aby używać domyślnych przedrostków.3. W razie potrzeby powtórz krok 2, aby utworzyć żądaną nazwę pliku, a następnie naciśnij przycisk OK.</div>

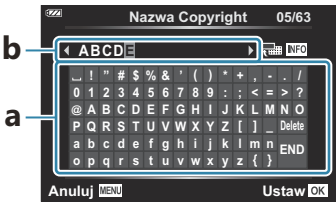
Opcja	Opis
Ust. Copyright	<p>Dodaj nazwisko fotografa i właściciela praw autorskich do nowych zdjęć. Nazwiska/nazwy mogą zawierać maksymalnie 63 znaki.</p> <p>[Info Copyright]: wybierz ustawienie [Wł.], aby nazwisko fotografa i nazwisko/nazwa właściciela praw autorskich były umieszczane w danych Exif nowych zdjęć.</p> <p>[Nazwisko artysty]: wprowadź nazwisko fotografa.</p> <p>[Nazwa Copyright]: wprowadź nazwisko/nazwę właściciela praw autorskich.</p> <div style="border: 1px solid gray; padding: 10px; margin: 10px 0;"> <ol style="list-style-type: none"> 1. Wybierz znaki z obszaru oznaczonego literą a i naciśnij przycisk OK. Wybrane znaki zostaną wyświetlone w obszarze oznaczonym literą b. 2. Powtarzaj krok 1 aż do wprowadzenia pełnego nazwiska/pełnej nazwy, a następnie zaznacz opcję [END] i naciśnij przycisk OK. <ul style="list-style-type: none"> • Aby usunąć znak, naciśnij przycisk INFO w celu ustawienia kursora w obszarze oznaczonym literą b i zaznaczenia wybranego znaku. Po ponownym naciśnięciu przycisku INFO w celu powrócenia do obszaru oznaczonego literą a zaznacz przycisk [Delete] i naciśnij przycisk OK. </div>  <p>ⓘ Nie ponosimy odpowiedzialności za szkody wynikające ze sporów dotyczących korzystania z opcji [Ust. Copyright]. Użytkownik korzysta z niej na własne ryzyko.</p>

Opcja	Opis
Zapis położenia GPS	Wybierz opcję [Wł.] , aby rejestrować dane lokalizacji wykonania zdjęć.
Wysokość/ temperatura	<p>Wybór jednostek miary używanych w przypadku temperatury i wysokości w widoku danych z czujników. Istnieje także możliwość skalibrowania wysokości.</p> <p>[Kalibruj wysokość]: wysokość należy skalibrować, gdy wysokość bieżąca i wartość wyświetlana przez aparat nie są zgodne.</p> <p>[m/ft]: wybór jednostki wyświetlania wartości wysokości — metry (m) lub stopy (ft).</p> <p>[°C/°F]: wybór jednostki wyświetlania wartości temperatury — stopnie Celsjusza (°C) lub Fahrenheita (°F).</p> <div style="border: 1px solid gray; padding: 10px;"><ol style="list-style-type: none">1. Zaznacz żądaną opcję za pomocą przycisków $\Delta \nabla$.2. Naciśnij przycisk \triangleright.3. Zaznacz odpowiednie pozycje za pomocą przycisków $\Delta \nabla$ i naciśnij przycisk OK, aby je wybrać.</div>

MENU → →

Opcja	Opis
Map.pikseli	Jednoczesne sprawdzanie działania matrycy aparatu oraz funkcji przetwarzania obrazów (P.253).
Korekta poziomu	Istnieje możliwość kalibracji kąta wskaźnika poziomu. [Resetuj]: przywracanie domyślnych ustawień wskaźnika. [Korekcja]: wybór bieżącego kąta aparatu jako wyjściowego (0).
Uśpienie	Ustawienie czasu, po którym aparat przejdzie w tryb uśpienia, jeśli nie będą wykonywane żadne działania. W trybie uśpienia wszelkie działania w aparacie są zawieszane, a monitor zostaje wyłączony. <ul style="list-style-type: none">• Działanie aparatu można przywrócić poprzez naciśnięcie przycisku lub naciśnięcie spustu migawki do połowy.
Certyfikat	Wyświetlanie ikon certyfikatu.

Asystent ręcznego ustawiania ostrości (asystent MF)

MENU → ⚙️ → [A] → [Asystent MF]

Ta funkcja ułatwia ręczne ustawianie ostrości. Jeśli położenie punktu ostrości zmieni się podczas korzystania z funkcji blokady ostrości lub ręcznego ustawiania ostrości, aparat wzmocni krawędzie lub przybliży obszar kadru.

Powiększenie	<p>Powiększa fragment obrazu na ekranie.</p> <ul style="list-style-type: none">• Obiekt znajdujący się na środku kadru wyświetlany jest przy wyższym powiększeniu. W przypadku stosowania blokady ostrości (P.69) miejsce, na którym zablokowana jest ostrość, będzie wyświetlane w większym powiększeniu.
Podgląd	<p>Powoduje wyświetlenie wyraźnych i wyostrzonych krawędzi obiektu. Można wybrać kolor krawędzi.  [Kolor podglądu] (P.153)</p>

- Użycie opcji podglądu powoduje większe wyostrenie krawędzi małych obiektów. Nie gwarantuje to uzyskania dokładnej ostrości.
- W zależności od fotografowanego obiektu krawędzie mogą być niewyraźne, gdy dla opcji **[Powiększenie]** i **[Podgląd]** wybrano ustawienie **[Wł.]**.

Dodawanie informacji wyświetlanych za pomocą przycisku INFO ([INFO] /Ust. Info)

MENU → ⚙ → [B] → [INFO] /Ust. Info]

▶ Info (informacje wyświetlane podczas przeglądania)

Za pomocą pozycji [▶ Info] można dodać następujące informacje wyświetlane podczas przeglądania. Dodane informacje są wyświetlane poprzez naciśnięcie przycisku **INFO** podczas przeglądania. Można również dezaktywować wyświetlanie informacji ustawionych domyślnie. [INFO] „Zmiana wyświetlanych informacji” (P.96)



Wyświetlanie histogramu

Wyświetlany jest histogram przedstawiający rozkład jasności na zdjęciu. Oś pozioma wskazuje poziom jasności, a oś pionowa przedstawia liczbę pikseli o danej jasności na zdjęciu.



Wyświetlanie świateł i cieni

Obszary powyżej górnej granicy jasności obrazu są zaznaczone na czerwono, a poniżej dolnej granicy — na niebiesko.



Info LV (informacje wyświetlane podczas fotografowania)

Wybór informacji, które mają być wyświetlane w widoku fotografowania w trybie podglądu na żywo.

 „Zmiana wyświetlanych informacji” (P.33)

Do pozycji **[Info LV]** można dodać histogram, opcję wyświetlania światła i cieni oraz wskaźnik poziomu. Wybierz opcję **[Własne 1]** lub **[Własne 2]**, a następnie wybierz informacje, które mają zostać dodane. Będzie można je wyświetlić, naciskając przycisk **INFO** podczas fotografowania. Można również dezaktywować wyświetlanie informacji ustawionych domyślnie.

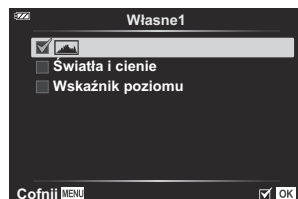

Wyświetlanie wskaźnika poziomu



Wskazana jest orientacja aparatu. Kierunek nachylenia jest wskazywany na pionowym pasku, a kierunek przechylenia na pasku poziomym. Zielony kolor pasków oznacza, że aparat jest ustawiony równo zarówno w pionie, jak i w poziomie.

- Wskaźniki poziomu pełnią funkcję pomocniczą.
- Błędne wyświetlanie wartości można skorygować, wykonując kalibrację (P.163).

Ustawienia (widok indeksu/kalendarza)

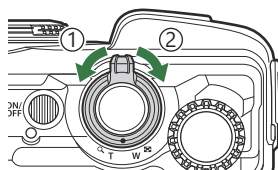
W obszarze  **Ustawienia** istnieje możliwość zmiany liczby klatek wyświetlanych w widoku indeksu oraz dezaktywowania wyświetlania informacji wyświetlanych domyślnie. Informacje oznaczone symbolem zaznaczenia można wyświetlić, obracając dźwignię zoomu.



- ① W lewo (w stronę oznaczenia )
- ② W prawo (w stronę oznaczenia )

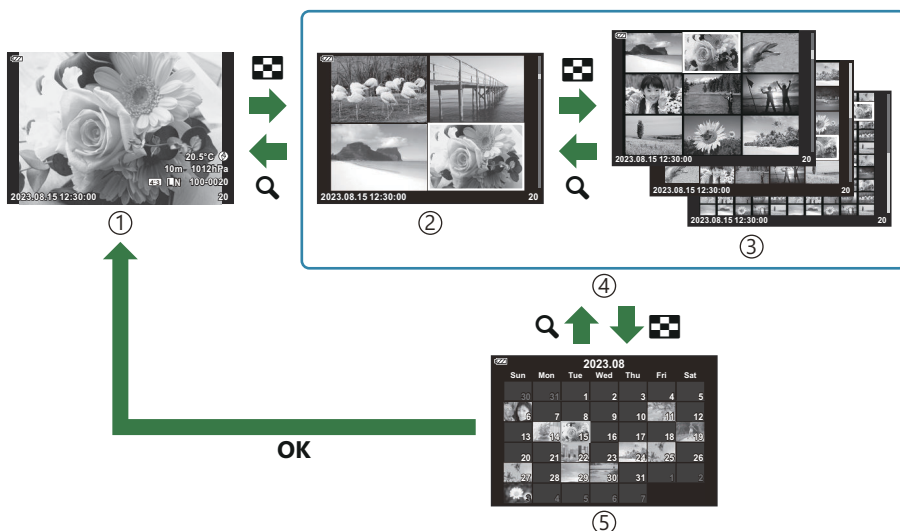

- ① Odtwarzanie pojedynczych zdjęć
- ② 4 klatki
- ③ 9, 25 lub 100 klatek

- ④ Widok indeksu
- ⑤ Widok kalendarza

Wyświetlanie obrazów z aparatu na ekranie telewizora (HDMI)

MENU → ⚙️ → [B] → [HDMI]

W celu wyświetlenia zarejestrowanych obrazów na ekranie telewizora należy użyć przewodu sprzedawanego oddzielnie. Ta funkcja jest dostępna podczas fotografowania. Podłącz aparat do telewizora HD za pośrednictwem przewodu HDMI, aby wyświetlać zdjęcia w wysokiej jakości na ekranie telewizora.

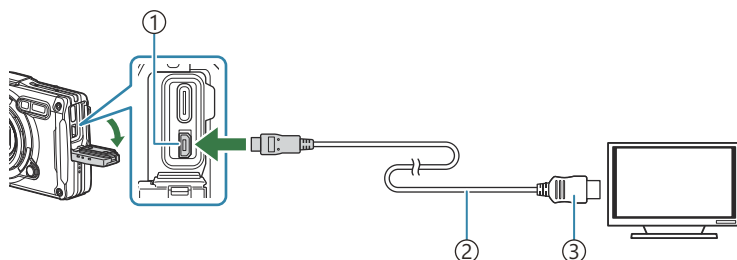

- ① Złącze HDMI (typ D)
- ② Przewód HDMI
- ③ Typ A

Po podłączeniu aparatu do telewizora należy przełączyć źródło sygnału wejściowego w telewizorze.

- Po podłączeniu przewodu HDMI monitor aparatu zostaje wyłączony.

ℹ️ Informacje dotyczące przełączania na sygnał wejściowy HDMI można znaleźć w instrukcji obsługi dołączonej do telewizora.

ℹ️ Podłączając aparat za pośrednictwem przewodu HDMI, można wybrać typ cyfrowego sygnału video. Ustawienia sygnału wyjściowego należy dostosować do ustawień sygnału wejściowego w telewizorze.

4K	Jeśli jest to możliwe, sygnał wyjściowy ma format 4K (3840 × 2160).
1080p	Jeśli jest to możliwe, sygnał wyjściowy ma format Full HD (1080p).
720p	Jeśli jest to możliwe, sygnał wyjściowy ma format HD (720p).
480p/576p	Sygnał wyjściowy ma format 480p/576p.

⚠️ W zależności od ustawień telewizora obraz może być przycięty, a niektóre wskaźniki mogą być niewidoczne.

- ⓘ Nie należy podłączać aparatu do innych urządzeń przesyłających sygnał za pośrednictwem interfejsu HDMI. Może to spowodować uszkodzenie aparatu.
- ⓘ Z interfejsu HDMI nie można korzystać, gdy aparat jest podłączony do komputera za pomocą przewodu USB.
- ⓘ Format wyjściowy używany, gdy w trybie fotografowania wybrano opcję **[4K]**, nadaje priorytet rozdzielczości 1080p.

Korzystanie z pilota telewizora

Jeśli aparat jest podłączony do telewizora obsługującego funkcję sterowania HDMI, możliwa jest obsługa aparatu za pomocą pilota telewizora. W pozycji **[Ster. HDMI]** wybierz opcję **[Wi.]**. Gdy wybrana jest opcja **[Wi.]**, aparatu można używać wyłącznie do odtwarzania.

Monitor aparatu zostaje wyłączony.

- Możliwe jest sterowanie aparatem przy użyciu opcji obsługi wyświetlanych na ekranie telewizora.
 - W trybie odtwarzania pojedynczych zdjęć można wyświetlać lub ukrywać informacje, naciskając przycisk „Czerwony” oraz wyświetlać lub ukrywać widok indeksu, naciskając przycisk „Zielony”.
- ⓘ Niektóre telewizory mogą nie obsługiwać wszystkich funkcji.

Kombinacje rozmiarów i stopni kompresji obrazu JPEG (Ustaw)

MENU →  → **E** → [ Ustaw]

Jakość obrazu JPEG można skonfigurować na podstawie rozmiaru obrazu i stopnia kompresji.

Rozmiar obrazu (liczba pikseli)	Współczynnik kompresji			Zastosowanie
	Bardzo mała	Mała	Normalna	
Duży (4000× 3000)	L SF	L F	L N	Wybór odpowiednio do formatu wydruku
Średni 1 (3200 × 2400)	M1 SF	M1 F	M1 N	
Średni 2 (1920 × 1440)	M2 SF	M2 F	M2 N	
Mały (1280× 960)	S SF	S F	S N	Niewielkie wydruki oraz umieszczanie na stronach WWW

Korzystanie z menu Budowa

Menu Budowa

Gdy opcja **[Menu Budowa]** (P.173) jest ustawiona na **[On]**, można użyć następujących funkcji.

- **[Budowa]** w trybie **SCN** (P.174)
- Konfigurowanie rozmiaru obrazu dla menu Budowa (P.176)
- **[Wyświetlona siatka]** w menu Budowa (P.178)

Przestrogi

- Ten aparat został skonstruowany, wyprodukowany i jest sprzedawany jako aparat do użytku ogólnego. Jego konstrukcja nie zapewnia właściwości mechanicznych pod kątem określonego zastosowania.
- Wbudowane funkcje GPS i kompasu elektronicznego nie są przeznaczone do celów wymagających dokładności, dlatego nie ma gwarancji, że zmierzone wartości (długość i szerokość geograficzna, kierunek, temperatura itp.) są dokładne.
- Poza sytuacjami uwzględnionymi w zasadach gwarancji nie ponosimy odpowiedzialności za żadne szkody (w tym straty finansowe, przestoje, utratę pracy lub danych roboczych ani żadne inne straty czasowe bądź pieniężne) wynikające z korzystania z niniejszego produktu bądź niemożliwości jego użytkowania.

Wyświetlanie menu Budowa

1. Naciśnij przycisk **MENU**, aby wyświetlić menu.
2. Zaznacz opcję [**Menu Budowa**] w menu **Menu ustawień** i naciśnij przycisk **OK**.
 - ⓘ Opcji [**Menu Budowa**] nie można wybrać, jeśli w aparacie nie ustawiono daty i godziny.

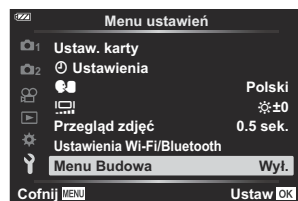

3. Zaznacz opcję [**Wł.**] i naciśnij przycisk **OK**.
4. Naciśnij przycisk **MENU**, aby wyjść z menu.

[Budowa] w trybie SCN

Wykonywanie wyraźnych zdjęć dzięki dopasowaniu ustawień aparatu do miejsca fotografowania.

1. Obróć pokrętkę wyboru trybu do pozycji **SCN**.

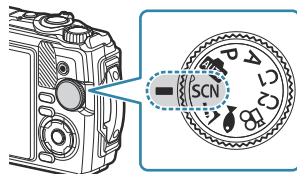





2. Zaznacz opcję **[Budowa]** za pomocą przycisków Δ ∇ \triangleleft \triangleright i naciśnij przycisk **OK**.



3. Zaznacz scenę za pomocą przycisków \triangleleft \triangleright i naciśnij przycisk **OK**.

	Budowa 1	<p>Wykonywanie standardowych zdjęć na placu budowy. Tryb ten umożliwia ograniczenie występowania zjawiska, w przypadku którego pył i deszcz na zdjęciu mają postać białych kropek.</p> <ul style="list-style-type: none">☞ W przypadku drgań aparatu pomocny może okazać się tryb [Budowa 2].☞ Maksymalna wartość czułości ISO to 3200.
	Budowa 2	<p>To ustawienie należy zastosować, gdy zdjęcia wykonane w trybie [Budowa 1] są ciemne. To ustawienie umożliwia lepszą redukcję drgań aparatu. Jeśli drgania aparatu nie zostały zniwelowane w trybie [Budowa 2], należy użyć statywu.</p> <ul style="list-style-type: none">⌚ Ze względu na wyższą wartość czułości ISO zdjęcia mogą wydawać się ziarniste, dlatego należy upewnić się, że ich jakość jest odpowiednia do przewidzianego zastosowania.☞ Maksymalna wartość czułości ISO to 6400.

	Budowa 3	<p>W porównaniu do trybu [Budowa 1] ciemne obszary zostaną bardziej rozjaśnione, przez co ustawienie to sprawdza się na niejednolicie oświetlonych obszarach.</p> <p>⌚ W przypadku fotografowania dobrze oświetlonych miejsc (np. na zewnątrz w słoneczny dzień) cały obraz może być biały.</p> <p>🔧 Maksymalna wartość czułości ISO to 1600.</p>
	Pomieszczenie	To ustawienie jest przeznaczone do fotografowania dużych przestrzeni z wykorzystaniem lampy błyskowej. Obrazy będą jaśniejsze od pierwszego planu do tła.
	Długi czas naświetlania	<p>To ustawienie jest przeznaczone do fotografowania w nocy przy użyciu statywu.</p> <p>Ponadto użycie samowyzwalacza (P62) pozwoli zapobiec drganiom aparatu w momencie zwolnienia migawki.</p>
	Dokumenty	To ustawienie jest przeznaczone do fotografowania materiałów drukowanych w rozmiarze A4 lub A3, takich jak dokumenty i rysunki.
	Panorama	Wykonywanie zdjęć obejmujących szeroki kąt widzenia.

4. Zwolnij spust migawki.

- 🔧 Podczas fotografowania można oprzeć się o ścianę lub ustabilizować ciało w inny sposób, aby zapobiec rozmyciu.

- ⌚ Niektórych funkcji nie można wybrać w trybach **[Budowa 1]**, **[Budowa 2]** i **[Budowa 3]**.
- ⌚ W trybach **[Budowa 1]**, **[Budowa 2]**, **[Budowa 3]**, **[Długi czas naświetlania]**, **[Dokumenty]** i **[Panorama]** lampa błyskowa jest wyłączona, zapobiegając wykonywaniu zdjęć w miejscach bez oświetlenia. W takich przypadkach należy wybrać tryb **SCN** (scena), w którym można użyć lampy błyskowej.

Konfigurowanie rozmiaru obrazu dla menu Budowa

Po ustawieniu opcji **[Menu Budowa]** na **[Wł.]** rozmiar obrazu (CAL S H/CAL S) oraz współczynnik kompresji (N) dla menu Budowa można skonfigurować w obszarze ustawiania jakości zdjęć.

Konfigurowanie ustawień w obszarze ustawiania jakości zdjęć

1. Naciśnij przycisk **OK**, a następnie za pomocą przycisków Δ ∇ zaznacz opcję jakości obrazu .

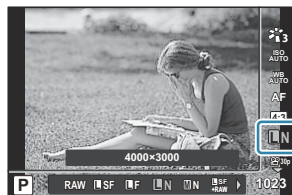

2. Zaznacz opcję  lub  za pomocą przycisków \triangleleft \triangleright i naciśnij przycisk **OK**.

☞ Aby zastosować opcje **[CAL S H]** lub **[CAL S]** w połączeniu z innym współczynnikiem kompresji (SF lub F), zmień ustawienia w obszarze **[Ustaw]** (P.158).

☞ Po ustawieniu opcji **[Menu Budowa]** na **[Wł.]** ikona **M1** ma postać , ikona **M2** postać , a ikona **S** postać .

Konfigurowanie ustawień w menu fotografowania (Łatwe CALS)

W przypadku ustawienia opcji **[Łatwe CALS]** na **[CAL S H]** lub **[CAL S]** jakość obrazu dla menu Budowa jest wybierana automatycznie po włączeniu aparatu.

1. Naciśnij przycisk **MENU**, aby wyświetlić menu.

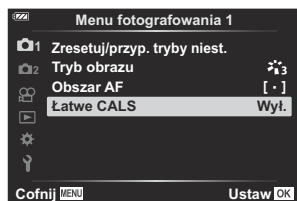

2. W menu  Menu fotografowania 1 wybierz opcję **[Łatwe CALS]** i naciśnij przycisk **OK**.



3. Zaznacz opcję **[CALC H]** lub **[CALC]** za pomocą przycisków Δ ∇ i naciśnij przycisk **OK**.
- Jeśli wybrano opcję **[CALC H]**, ustawienie $\frac{CALSH}{N}$ zostanie wybrane automatycznie po włączeniu aparatu.
 - Jeśli wybrano opcję **[CALC]**, ustawienie $\frac{CALC}{N}$ zostanie wybrane automatycznie po włączeniu aparatu.
 - Jeśli wybrano opcję **[Wyl.]**, ustawiony zostanie rozmiar obrazu i stopień kompresji używany bezpośrednio przed wyłączeniem aparatu.
4. Naciśnij przycisk **MENU**, aby wyjść z menu.

ⓘ W przypadku wybrania ustawienia **[Panorama]** w obszarze **[Budowa]** w trybie **SCN** (scena) rozmiar łączonego obrazu może ulec powiększeniu do około 3M (1920 × 1440), nawet jeśli ustawiono tryb obrazu **[CALC H]** lub **[CALC]**.

[Wyświetlona siatka] w menu Budowa

Gdy w ustawieniu **[Wyświetlona siatka]** wybrana jest opcja , wyświetlana będzie pomarańczowa, 25-segmentowa siatka pomocnicza. W przypadku wybrania opcji  wyświetlana będzie szaro-złota siatka pomocnicza proporcji.

ⓘ Gdy widoczna jest pomarańczowa, 25-segmentowa siatka pomocnicza, nie można wyświetlić histogramu.

Podłączanie aparatu do urządzeń zewnętrznych

Nawiązywanie połączeń z urządzeniami zewnętrznymi

Podłączenie aparatu do urządzenia zewnętrznego, takiego jak komputer czy smartfon, umożliwia wykonanie wielu różnych czynności.  „Podłączanie do smartfonów (P.182)”, „Kopiowanie obrazów do komputera” (P.192), „Łączenie aparatu z pilotem zdalnego sterowania” (P.195), „Nawiązywanie połączeń z telewizorami i zewnętrznymi wyświetlaczami (HDMI)” (P.201)

Przestrogi dotyczące korzystania z funkcji Wi-Fi i Bluetooth®

Bezprzewodową łączność LAN oraz funkcję **Bluetooth®** należy wyłączyć w krajach, regionach i miejscach, w których korzystanie z nich jest zabronione.

Aparat wyposażony jest we wbudowane funkcje bezprzewodowej łączności LAN i **Bluetooth®**. Korzystanie z tych funkcji w krajach innych niż region, w którym dokonano zakupu, może stanowić naruszenie miejscowych przepisów dotyczących łączności bezprzewodowej.

W niektórych krajach rejestrowanie informacji o położeniu bez wcześniejszej zgody władz może być nielegalne. Dlatego też w niektórych regionach w konfiguracji sprzedawanego aparatu wyłączono funkcję wyświetlania informacji o położeniu.



W przypadku przewożenia aparatu za granicę należy mieć na uwadze, że w niektórych regionach lub krajach obowiązujące prawo reguluje korzystanie z tej funkcji. Należy wcześniej sprawdzić obowiązujące przepisy i przestrzegać ich w trakcie korzystania z aparatu. Nasza firma nie ponosi odpowiedzialności za niespełnienie przez użytkownika wymogów zawartych w przepisach lokalnych.

Funkcję Wi-Fi należy wyłączyć w samolotach i innych miejscach, w których korzystanie z niej jest zabronione.  [Wyłączanie funkcji bezprzewodowych aparatu \(P.181\)](#)

- ① Łączność radiowa może zostać przerwana. Należy mieć to na uwadze.
- ① Antena umożliwiająca przesyłanie i odbieranie danych znajduje się w uchwycie. Metalowe przedmioty należy trzymać możliwie jak najdalej.
- ① Podczas przenoszenia aparatu w torbie itp. sygnał może zostać zablokowany przez materiał, z którego wykonana jest torba, lub inne znajdujące się w niej przedmioty, uniemożliwiając komunikację aparatu ze smartfonem.
- ① Bateria rozładowuje się szybciej, gdy aparat jest podłączony do sieci Wi-Fi. Jeśli poziom naładowania baterii jest niski, komunikacja może zostać przerwana nawet w trakcie przesyłania lub odbierania.
- ① Komunikacja może być utrudniona lub spowolniona w miejscach, w których występują pola magnetyczne, elektryczność statyczna lub fale o częstotliwości radiowej, na przykład w pobliżu kuchенок mikrofalowych i telefonów bezprzewodowych.
- ① Niektórych funkcji bezprzewodowej sieci LAN nie można używać, gdy przełącznik ochrony przed zapisem na karcie jest ustawiony po stronie oznaczonej jako „LOCK”.



Wyłączanie funkcji bezprzewodowych aparatu

Wyłączanie funkcji bezprzewodowych aparatu (Wi-Fi/**Bluetooth**®).

1. Zaznacz opcję **[Ustawienia Wi-Fi/Bluetooth]** w menu ustawień  i naciśnij przycisk .
2. Wybierz opcję **[Funkcje bezprzew.]** i naciśnij przycisk .
3. Wybierz opcję **[Wył.]** i naciśnij przycisk **OK**.

 Następujące funkcje zostaną wyłączone.

- **[Połączenie urządzenia]** (P.183), **[Bluetooth]** (P.185)

 Aby wyłączyć tryb gotowości połączenia bezprzewodowego i zablokować przesyłanie bezprzewodowe, gdy aparat jest włączony, wybierz kolejno opcje **[Ustawienia Wi-Fi/Bluetooth]** > **[Bluetooth]** w menu ustawień  i zmień ustawienie na **[Wył.]**.  „Ustawienie gotowości połączenia bezprzewodowego, gdy aparat jest włączony” (P.185)

Podłączanie aparatu do smartfona

Podłączanie do smartfonów

Funkcje bezprzewodowej łączności LAN (Wi-Fi) i **Bluetooth**[®] aparatu umożliwiają nawiązanie połączenia ze smartfonem i korzystanie z dedykowanej aplikacji, aby czerpać jeszcze większą satysfakcję z korzystania z aparatu, zarówno przed zrobieniem zdjęcia, jak i po jego wykonaniu. Po nawiązaniu połączenia można zdalnie pobierać i wykonywać zdjęcia, a także dodawać do zdjęć informacje o położeniu geograficznym.

- Funkcja ta może nie działać na niektórych smartfonach.

Funkcje dedykowanej aplikacji OM Image Share

- **Pobieranie obrazów z aparatu na smartfona**

Pobieranie na smartfona zdjęć oznaczonych do udostępniania ([P.112](#)).

Zdjęcia do pobrania z aparatu można także wybrać w smartfonie.

- **Zdalne fotografowanie za pomocą smartfona**

Istnieje możliwość zdalnego sterowania aparatem i fotografowania za pomocą smartfona.

- **Upiększanie zdjęć poprzez ich przetwarzanie**

Intuicyjne elementy sterowania umożliwiają zastosowanie imponujących efektów na obrazach pobranych na smartfona.

- **Dodawanie znaczników GPS do obrazów z aparatu**



Korzystając z funkcji GPS w smartfonie, można dodać informacje o położeniu geograficznym podczas robienia zdjęć aparatem.

Szczegółowe informacje znajdują się na naszej stronie internetowej.

Parowanie aparatu ze smartfonem

Nawiązując połączenie między urządzeniami po raz pierwszy, należy wykonać poniższe czynności.

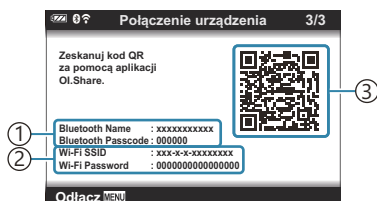

- Ustawienia parowania należy skonfigurować za pomocą aplikacji OM Image Share, a nie aplikacji znajdującej się w systemie operacyjnym smartfona.

- 1.** Uruchom dedykowaną aplikację OM Image Share, która została wcześniej zainstalowana na smartfonie.
- 2.** Wybierz opcję **[Połączenie urządzenia]** w menu odtwarzania  i naciśnij przycisk .
 - Opcję **[Połączenie urządzenia]** można również uruchomić, naciskając i przytrzymując przycisk **MENU**, gdy aparat jest gotowy do wykonania zdjęcia.
- 3.** Postępuj zgodnie z instrukcjami wyświetlanymi na ekranie, aby skonfigurować ustawienia sieci Wi-Fi/**Bluetooth**.
 - Na monitorze wyświetlił się lokalna nazwa oraz kod dostępu do funkcji **Bluetooth**, identyfikator SSID i hasło do sieci Wi-Fi, a także kod QR.



- ① Nazwa lokalna dla łączności **Bluetooth**
Kod dostępu do funkcji **Bluetooth**
- ② Identyfikator SSID sieci Wi-Fi
Hasło sieci Wi-Fi
- ③ Kod QR

- 4.** Dotknij ikony aparatu u dołu ekranu aplikacji OM Image Share.
 - Zostanie wyświetlona karta **[Łatwa konfiguracja]**.

- 5.** Postępuj zgodnie z instrukcjami wyświetlanymi w aplikacji OM Image Share, aby zeskanować kod QR i skonfigurować ustawienia połączenia.
- Jeśli nie możesz zeskanować kodu QR, postępuj zgodnie z instrukcjami wyświetlanymi w aplikacji OM Image Share, aby ręcznie skonfigurować ustawienia.
 - **Bluetooth:** aby nawiązać połączenie, wybierz lokalną nazwę i wprowadź kod dostępu wyświetlany na monitorze aparatu w oknie dialogowym ustawień połączenia **Bluetooth** wyświetlanym w aplikacji OM Image Share.
 - **Wi-Fi:** aby nawiązać połączenie, wprowadź identyfikator SSID i hasło wyświetlane na ekranie aparatu w oknie dialogowym ustawień sieci Wi-Fi wyświetlanym w aplikacji OM Image Share.
 - Po zakończeniu parowania pojawi się ikona  1.
 - Ikona **Bluetooth**® wskazuje stan w następujący sposób:
 - : aparat emituje sygnał bezprzewodowy.
 - : ustanowiono połączenie bezprzewodowe.
- 6.** Aby zakończyć połączenie z siecią Wi-Fi, naciśnij przycisk **MENU** na aparacie.
- Można także wyłączyć aparat i zakończyć połączenie z poziomu aplikacji OM Image Share.
 - Domyślnie połączenie **Bluetooth**® pozostaje aktywne nawet po zakończeniu połączenia z siecią Wi-Fi, co umożliwia zdalne robienie zdjęć za pomocą smartfona. Aby skonfigurować w aparacie przerywanie połączenia **Bluetooth**® w momencie zakończenia połączenia z siecią Wi-Fi, w pozycji **[Bluetooth]** należy ustawić opcję **[Wył.]**.

Ustawienie gotowości połączenia bezprzewodowego, gdy aparat jest włączony



Można wybrać, czy aparat po włączeniu ma być w trybie gotowości do nawiązania bezprzewodowego połączenia ze smartfonem lub opcjonalnym pilotem zdalnego sterowania.



1. Zaznacz opcję **[Ustawienia Wi-Fi/Bluetooth]** w menu ustawień  i naciśnij przycisk .



2. Zaznacz opcję **[Bluetooth]** i naciśnij przycisk .

 Przed przejściem dalej sparuj aparat ze smartfonem lub opcjonalnym pilotem zdalnego sterowania. Dopóki parowanie nie zostanie zakończone, opcja **[Bluetooth]** pozostanie niedostępna.

3. Zaznacz wybraną opcję i naciśnij przycisk **OK**.

Wył.	Aparat nie będzie w trybie gotowości na potrzeby połączenia bezprzewodowego, a sygnał bezprzewodowy nie będzie emitowany nawet wtedy, gdy aparat będzie włączony. W celu nawiązania połączenia ze smartfonem należy uruchomić opcję [Połączenie urządzenia] (P.183) w menu odtwarzania aparatu.
Wł. 	Gdy aparat będzie włączony, będzie emitował sygnał bezprzewodowy i pozostanie w trybie gotowości na potrzeby połączenia bezprzewodowego. Za pomocą aplikacji OM Image Share można połączyć aparat ze smartfonem i zdalnie wykonywać zdjęcia lub przysyłać obrazy.
Wł.  	Po włączeniu aparatu rozpocznie on emitowanie sygnału bezprzewodowego, a jeśli został już sparowany z opcjonalnym pilotem zdalnego sterowania (P.195), pozostanie w trybie gotowości na potrzeby nawiązania połączenia z pilotem.

- Opcje w menu **[Bluetooth]** wskazują także status połączenia **Bluetooth®**, dlatego obok opcji **[Wył.]**, **[Wł. **] i **[Wł.  **] będą widoczne także informacje **[Zatrzymany]** lub **[Uruchomiony]**.

 Jeśli funkcja dziennika GPS jest włączona w dedykowanej aplikacji OM Image Share, dane o lokalizacji pobrane z aplikacji zostaną dodane do zdjęć wykonanych, gdy wybrana była opcja **[Wł. **].

Przesyłanie zdjęć na smartfona

Zdjęcia zapisane w aparacie można wybrać i załadować do smartfona. Można również za pomocą aparatu wcześniej wybrać zdjęcia, które mają zostać udostępnione.  „Wybór obrazów do udostępnienia (kolejność udostępniania)” (P.112)

- Jeśli w ustawieniu **[Bluetooth]** (P.185) wybrano opcję **[Wył.]** lub **[Wi. 0i]**, wybierz opcję **[Wi. 0]**.
- Wybranie opcji **[Wi. 0]** w ustawieniu **[Bluetooth]** (P.185) spowoduje przejście aparatu do trybu gotowości, co umożliwi nawiązanie połączenia bezprzewodowego.

1. Dotknij opcji **[Importuj zdjęcia]** w aplikacji OM Image Share w smartfonie.

- ① W zależności od modelu smartfona może zostać wyświetlony ekran potwierdzenia połączenia z siecią Wi-Fi. Postępuj zgodnie z instrukcjami wyświetlanymi na ekranie, aby połączyć smartfon z aparatem.
- Wyświetlona zostanie lista zdjęć zapisanych w aparacie.

2. Wybierz zdjęcia, które mają zostać przesłane, i dotknij przycisku Zapisz.

- Po zakończeniu zapisywania można odłączyć aparat od smartfona.
- Opcji **[Importuj zdjęcia]** można użyć do pobierania zdjęć na smartfony połączone za pośrednictwem opcji **[Połączenie urządzenia]** w menu aparatu, nawet jeśli w ustawieniu **[Bluetooth]** (P.185) wybrano opcję **[Wył.]** lub **[Wi. 0i]**.

Fotografowanie zdalne przy użyciu smartfona (podgląd na żywo)

Zdjęcia można wykonywać, zdalnie sterując aparatem za pomocą smartfona i sprawdzając podgląd na żywo na ekranie smartfona.

- W aparacie wyświetlany jest ekran połączenia, a wszystkie działania są wykonywane z poziomu smartfona.
- Jeśli w ustawieniu **[Bluetooth]** (P.185) wybrano opcję **[Wył.]** lub **[Wł. 01]**, wybierz opcję **[Wł. 0]**.
- Wybranie opcji **[Wł. 0]** w ustawieniu **[Bluetooth]** (P.185) spowoduje przejście aparatu do trybu gotowości, co umożliwi nawiązanie połączenia bezprzewodowego.

1. Uruchom aplikację OM Image Share i dotknij opcji **[Zdalne ster.]**.

2. Dotknij opcji **[Podgląd na żywo]**.

3. Aby zrobić zdjęcie, dotknij spustu migawki.

- Zrobione zdjęcie zostanie zapisane na karcie pamięci w aparacie.

- Opcji **[Podgląd na żywo]** można użyć do robienia zdjęć z poziomu smartfonów połączonych za pośrednictwem opcji **[Połączenie urządzenia]** (P.183) w menu aparatu, nawet jeśli w ustawieniu **[Bluetooth]** (P.185) wybrano opcję **[Wył.]** lub **[Wł. 01]**.
- Dostępne opcje fotografowania są częściowo ograniczone.

Fotografowanie zdalne przy użyciu smartfona (zdalne wyzwalanie migawki)

Zdjęcia można wykonywać, zdalnie sterując aparatem za pomocą smartfona (zdalne wyzwalanie migawki).

- Wszystkie działania są dostępne w aparacie. Ponadto można robić zdjęcia i nagrywać filmy, używając spustu migawki wyświetlanego na ekranie smartfona.
- Jeśli w ustawieniu **[Bluetooth]** (P.185) wybrano opcję **[Wył.]** lub **[Wł. ❸❶]**, wybierz opcję **[Wł. ❸]**.
- Wybranie opcji **[Wł. ❸]** w ustawieniu **[Bluetooth]** (P.185) spowoduje przejście aparatu do trybu gotowości, co umożliwi nawiązanie połączenia bezprzewodowego.

1. Uruchom aplikację OM Image Share i dotknij opcji **[Zdalne ster.]**.

2. Dotknij opcji **[Zdalna migawka]**.

3. Aby zrobić zdjęcie, dotknij spustu migawki.

- Zrobione zdjęcie zostanie zapisane na karcie pamięci w aparacie.

- Opcji **[Zdalna migawka]** można użyć do robienia zdjęć z poziomu smartfonów połączonych za pośrednictwem opcji **[Połączenie urządzenia]** (P.183) w menu aparatu, nawet jeśli w ustawieniu **[Bluetooth]** (P.185) wybrano opcję **[Wył.]** lub **[Wł. ❸❶]**.

Resetowanie ustawień połączenia bezprzewodowego LAN/Bluetooth®

Aby przywrócić wartości domyślne opcji **[Ustawienia Wi-Fi/Bluetooth]**:

- 1.** Zaznacz opcję **[Ustawienia Wi-Fi/Bluetooth]** w menu ustawień **Y** i naciśnij przycisk **▷**.
- 2.** Zaznacz opcję **[Resetowanie ustawień]** i naciśnij przycisk **▷**.
- 3.** Wybierz opcję **[Tak]** i naciśnij przycisk **OK**.

 Zresetowane zostaną następujące ustawienia:

- **[Funkcje bezprzew.]** (P.181), **[Bluetooth]** (P.185) i **[Hasło połączenia]** (P.190)

 Zresetowanie ustawień łączności bezprzewodowej powoduje anulowanie parowania aparatu ze smartfonami. Przed nawiązaniem połączenia ze smartfonem konieczne będzie ponowne sparowanie urządzeń (P.183). Zresetowanie ustawień łączności bezprzewodowej powoduje także anulowanie parowania aparatu z pilotami zdalnego sterowania. Przed nawiązaniem połączenia z pilotem zdalnego sterowania konieczne będzie ponowne sparowanie urządzeń (P.195).

Zmiana hasła

Aby zmienić hasło umożliwiające nawiązanie połączenia ze smartfonem:

1. Zaznacz opcję **[Ustawienia Wi-Fi/Bluetooth]** w menu ustawień  i naciśnij przycisk .

2. Zaznacz opcję **[Hasło połączenia]** i naciśnij przycisk .

3. Naciśnij przycisk  zgodnie z instrukcjami wyświetlanymi na ekranie.

- Nowe hasło zostanie ustawione.

- Istnieje możliwość zmiany zarówno hasła do nawiązania połączenia ze smartfonem, jak i kodu dostępu dla łączności **Bluetooth**[®].
- Po zmianie haseł należy ponownie nawiązać połączenie ze smartfonem.  „Parowanie aparatu ze smartfonem” (P.183)

Podłączanie aparatu do komputera

Podłączanie aparatu do komputera

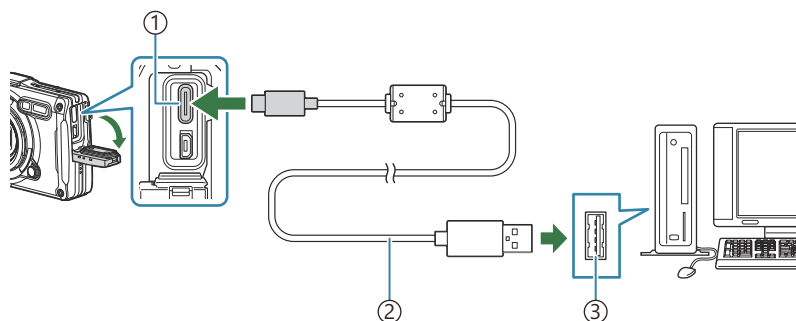

- ① Złącze USB (typ C)
- ② Przewód USB (w zestawie)
- ③ Port USB

- Po podłączeniu aparatu do komputera za pośrednictwem przewodu USB powinno się wyświetlić okno z prośbą o wybranie hosta.
- ⚠ Bateria może być ładowana, gdy aparat jest podłączony do komputera za pośrednictwem przewodu USB. Czas ładowania jest zależny od wydajności komputera. (W niektórych przypadkach może on wynosić ok. 10 godzin).
- ⚠ Jeżeli mimo podłączenia aparatu do komputera na ekranie aparatu nie są wyświetlane żadne informacje, bateria może być rozładowana. Użyj w pełni naładowanej baterii.
- ⚠ W poniższych środowiskach nie można zagwarantować prawidłowego przenoszenia danych, nawet jeśli komputer jest wyposażony w port USB.
 - Komputery z dodanym portem USB na karcie rozszerzenia itp., komputery bez zainstalowanego fabrycznie systemu operacyjnego oraz komputery składane samodzielnie
- ⚠ Gdy aparat jest podłączony do komputera, nie można używać żadnych elementów sterujących aparatu.
- ⚠ Jeżeli komputer nie wykrywa aparatu, odłącz i ponownie podłącz przewód USB do komputera.

Kopiowanie obrazów do komputera

1. Wyłącz aparat i podłącz go do komputera.
 - Umieszczenie portu USB różni się zależnie od komputera. Więcej szczegółów na ten temat znajdziesz w instrukcji obsługi komputera.
 - Wyświetlony zostanie ekran wyboru połączenia USB.

2. Zaznacz opcję **[Zapis]** lub **[MTP]** za pomocą przycisków Δ ∇ .
Naciśnij przycisk **OK**.

- **[Zapis]**: aparat jest podłączany jako czytnik kart.
- **[MTP]**: aparat jest podłączany jako urządzenie przenośne.

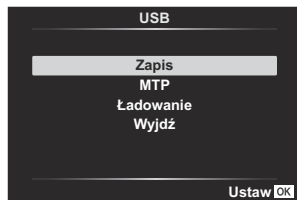

3. Skopiuj zdjęcia na komputer, gdy komputer rozpozna podłączony aparat.

Instalowanie oprogramowania komputerowego

Aby uzyskać dostęp do aparatu, gdy jest on podłączony bezpośrednio do komputera za pomocą przewodu USB, należy zainstalować następujące oprogramowanie.

OM Workspace

Ta aplikacja komputerowa umożliwia pobieranie i wyświetlanie zdjęć oraz filmów zarejestrowanych za pomocą aparatu. Można jej również użyć do aktualizacji oprogramowania sprzętowego aparatu. Oprogramowanie można pobrać z naszej strony internetowej. Podczas pobierania oprogramowania konieczne będzie podanie numeru seryjnego aparatu.

Korzystanie z pilota zdalnego sterowania

Nazwy części

RM-WR1

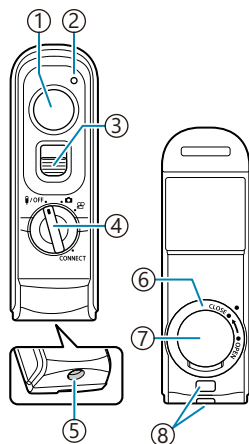



- ① Spust migawki
- ② Wskaźnik przesyłania danych
- ③ Blokada spustu migawki
- ④ Pokrętko wyboru trybu (OFF / OFF /  /  / CONNECT)
- ⑤ Złącze kablowe
- ⑥ Osłona komory baterii
- ⑦ Pokrywa komory baterii
- ⑧ Oczko paska

Łączenie aparatu z pilotem zdalnego sterowania

Połączenie bezprzewodowe

Aby nawiązać połączenie bezprzewodowe, należy najpierw sparować aparat i pilot zdalnego sterowania.

1. Zaznacz opcję [**Ustawienia Wi-Fi/Bluetooth**] w menu ustawień  i naciśnij przycisk .
2. Zaznacz opcję [**Ustaw. migawki bezprzew.**] i naciśnij przycisk .
3. Zaznacz opcję [**Rozpocznij parowanie**] i naciśnij przycisk **OK**.

4. Po wyświetleniu komunikatu informującego o trwającym parowaniu obróć pokrętkę wyboru trybu na pilocie zdalnego sterowania do położenia **CONNECT** i pozostaw je w tej pozycji.

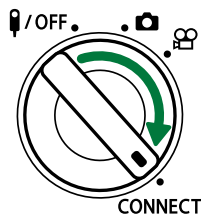
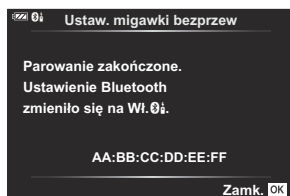

- Parowanie rozpoczyna się, gdy pokrętkę będzie znajdowało się w tym położeniu przez 3 sekundy. Pokrętkę powinno pozostawać w położeniu **CONNECT** do momentu ukończenia parowania. Zbyt wczesne obrócenie pokrętki wyboru trybu spowoduje, że wskaźnik przesyłania danych zacznie szybko migać.
- Wskaźnik przesyłania danych zaświeca się po rozpoczęciu parowania.

5. Gdy zostanie wyświetlony komunikat informujący o zakończeniu parowania, naciśnij przycisk **OK**.

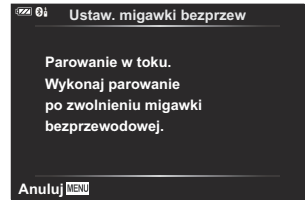



- Po zakończeniu parowania wskaźnik przesyłania danych zgaśnie.
 - Po zakończeniu parowania w ustawieniu **[Bluetooth]** (P.185) zostanie ustawiona opcja **[Wi-Fi]**.
- ⓘ W przypadku obrócenia pokrętki wyboru trybu na pilocie zdalnego sterowania lub naciśnięciu przycisku **MENU** w aparacie przed wyświetleniem komunikatu o zakończeniu parowania proces parowania zostanie zakończony. Informacje o sparowanym urządzeniu zostaną zresetowane. Należy sparować urządzenia ponownie.
- ⓘ W przypadku obrócenia pokrętki wyboru trybu na pilocie zdalnego sterowania, który nie jest obecnie sparowany, do położenia **CONNECT** na 3 sekundy lub w przypadku niepowodzenia parowania informacje o parowaniu z poprzednich połączeń zostaną zresetowane. Należy sparować urządzenia ponownie.

Przerywanie parowania

1. Zaznacz opcję **[Ustawienia Wi-Fi/Bluetooth]** w menu ustawień **⌵** i naciśnij przycisk **▷**.
 2. Zaznacz opcję **[Ustaw. migawki bezprzew]** i naciśnij przycisk **▷**.
 3. Wybierz opcję **[Przerwij parowanie]** i naciśnij przycisk **OK**.
 4. Wybierz opcję **[Tak]** i naciśnij przycisk **OK**.
- ⓘ Jeśli aparat został sparowany z pilotem zdalnego sterowania, przed sparowaniem aparatu z nowym pilotem należy użyć opcji **[Przerwij parowanie]**, aby zresetować informacje o parowaniu.

Fotografowanie przy użyciu pilota zdalnego sterowania

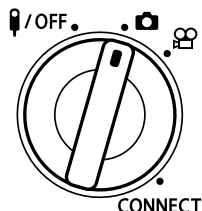

Przed ustanowieniem połączenia bezprzewodowego między aparatem a pilotem zdalnego sterowania należy upewnić się, że w ustawieniu **[Bluetooth]** (P.185) wybrano opcję **[Wł. 0i]**. Po wybraniu opcji **[Wł. 0i]** wyświetlona zostanie ikona , a aparat będzie w trybie gotowości na potrzeby komunikacji bezprzewodowej z pilotem zdalnego sterowania bezpośrednio po jego włączeniu.

1. Obróć pokrętkę wyboru trybu na pilocie zdalnego sterowania do położenia  lub .

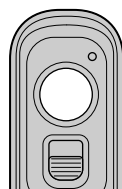

2. Aby zrobić zdjęcie, naciśnij spust migawki na pilocie zdalnego sterowania.



- Gdy pokrętkę wyboru trybu na pilocie zdalnego sterowania jest ustawione w położeniu  (tryb fotografowania): po lekkim naciśnięciu spustu migawki na pilocie zdalnego sterowania do pierwszego położenia (naciśnięcie spustu migawki do połowy) zostanie wyświetlony symbol potwierdzenia ustawienia ostrości (●), a w miejscu ustawienia ostrości pojawi się zielona ramka (punkt docelowy ostrości).
- Gdy pokrętkę wyboru trybu na pilocie zdalnego sterowania jest ustawione w położeniu  (tryb nagrywania filmów): naciśnięcie spustu migawki na pilocie zdalnego sterowania spowoduje rozpoczęcie nagrywania filmu. Aby zatrzymać nagrywanie filmu, należy ponownie nacisnąć spust migawki na pilocie zdalnego sterowania.

Wskaźnik przesyłania danych na pilocie zdalnego sterowania

Zaświeca się jeden raz	Polecenia są prawidłowo przesyłane z pilota zdalnego sterowania do aparatu.
Szybko miga (1 sek.)	Polecenia nie są prawidłowo przesyłane z pilota zdalnego sterowania do aparatu. Zmniejsz odległość pomiędzy aparatem a pilotem zdalnego sterowania. Jeśli problem nie zostanie rozwiązany, sprawdź ustawienia aparatu.
Szybko miga (3 sek.)	Wystąpił problem z parowaniem aparatu i pilota zdalnego sterowania. Należy sparować urządzenia ponownie.
Nie świeci się	Może do tego dojść w następujących sytuacjach. <ul style="list-style-type: none">• Bateria w pilocie zdalnego sterowania jest rozładowana.• Pokrętko wyboru trybu na pilocie zdalnego sterowania znajduje się w położeniu ⏻/OFF.• Aparat jest połączony z pilotem zdalnego sterowania za pomocą przewodu.

- ⚠ Połączenie ze smartfonami za pośrednictwem funkcji **[Połączenie urządzenia]** (P.183) można nawiązać nawet wtedy, gdy w ustawieniu **[Bluetooth]** (P.185) wybrano opcję **[Wł. ⏻]**. Nie można jednak sterować aparatem za pomocą pilota zdalnego sterowania, gdy jest on połączony ze smartfonem.
- ⚠ Parowanie i zdalne wykonywanie zdjęć nie jest możliwe, gdy w ustawieniu **[Funkcje bezprzew.]** (P.181) wybrano opcję **[Wył.]**.
- ⚠ Aparat połączony bezprzewodowo z pilotem zdalnego sterowania nie przechodzi w tryb uśpienia.
- ⚠ Aparat przejdzie jednak w tryb uśpienia zgodnie z opcją wybraną w ustawieniu **[Uśpienie]**, jeśli pokrętko wyboru trybu na pilocie zdalnego sterowania będzie ustawione w położeniu **⏻/OFF**.
👉 ⚙ Menu własne H > [Uśpienie] (P.163)
- ⚠ Aparat nie przejdzie w tryb uśpienia, gdy w ustawieniu **[Bluetooth]** (P.185) wybrano opcję **[Wł. ⏻]**, jeśli pokrętko wyboru trybu na pilocie zdalnego sterowania nie będzie ustawione w położeniu **⏻/OFF**.
- ⚠ W przypadku korzystania z pilota zdalnego sterowania, gdy aparat znajduje się w trybie uśpienia, wznowienie pracy aparatu może zająć więcej czasu.
- ⚠ Podczas wybudzania aparatu z trybu uśpienia nie można sterować nim za pomocą pilota zdalnego sterowania. Użyj pilota zdalnego sterowania po wznowieniu pracy przez aparat.
- ⚠ Po zakończeniu korzystania z pilota zdalnego sterowania obróć pokrętko wyboru trybu na pilocie do pozycji **⏻/OFF**.

Adres MAC pilota zdalnego sterowania

Adres MAC pilota zdalnego sterowania jest wydrukowany na karcie gwarancyjnej dołączonej do pilota.

Środki ostrożności dotyczące korzystania z pilota zdalnego sterowania

- Nie należy ciągnąć za pokrywę komory baterii ani używać jej do obracania osłony komory baterii.
- Nie należy przebijać baterii ostrymi przedmiotami.
- Przed zamknięciem osłony komory baterii należy upewnić się, że nie ma w niej żadnych ciał obcych.

Nawiązywanie połączeń z telewizorami i zewnętrznymi wyświetlaczami za pośrednictwem interfejsu HDMI

Nawiązywanie połączeń z telewizorami i zewnętrznymi wyświetlaczami (HDMI)

Zdjęcia można wyświetlać na ekranach telewizorów połączonych z aparatem za pośrednictwem przewodu HDMI. W ten sposób można zaprezentować zdjęcia większej liczbie osób. Treściami wyświetlanymi na ekranie telewizora podłączonego do aparatu można sterować za pomocą pilota telewizora. Nie potrzeba do tego żadnej aplikacji ani innego oprogramowania.

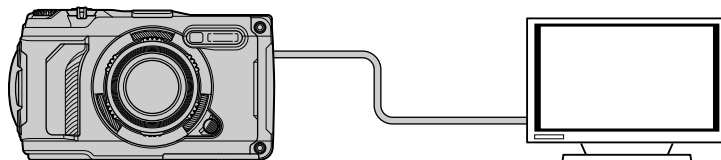

Gdy aparat jest podłączony do zewnętrznego monitora lub rejestratora wideo za pomocą przewodu HDMI, można również nagrywać filmy.

ⓘ Przewody HDMI są oferowane przez innych producentów. Należy korzystać z certyfikowanego przewodu HDMI.

Wyświetlanie zdjęć na ekranie telewizora (HDMI)

Zdjęcia i filmy można wyświetlać na ekranie telewizora HD podłączonego bezpośrednio do aparatu za pomocą przewodu HDMI. Wyświetlaczem podłączonym do aparatu można sterować za pomocą pilota zdalnego sterowania.



Wyjście HDMI

Wybierz sygnał wyjściowy przesyłany do urządzenia HDMI. Rozmiar i częstotliwość klatek filmu można dostosować do danych technicznych telewizora oraz standardów wideo obowiązujących w danym kraju lub regionie. Ustawienia sygnału wyjściowego należy dostosować do ustawień sygnału wejściowego w telewizorze.

Rozmiar wyjścia	Format wyjściowego sygnału wideo przesyłanego przez złącze HDMI można wybrać spośród poniższych opcji. [4K] : priorytet 4K (3840 × 2160) [1080p] : priorytet Full HD (1080p) [720p] : priorytet HD (720p) [480p/576p] : 480p/576p
Ster. HDMI	Za pomocą pilota telewizora można obsługiwać aparat w trybie odtwarzania (P.205). Można wybrać opcję [Wył.] lub [Wł.] . Gdy wybrana jest opcja [Wł.] , aparatu można używać wyłącznie do odtwarzania.

- Gdy aparat jest podłączony do innego urządzenia za pomocą przewodu HDMI, nie można zmieniać ustawień opcji **[Ster. HDMI]**.
- Sygnały audio można przekazywać tylko do urządzeń, które obsługują format audio wybrany w aparacie.
- Opcje dostępne w ustawieniu **[Ster. HDMI]** różnią się w zależności od podłączonego urządzenia. Szczegółowe informacje znajdują się w instrukcji obsługi urządzenia.

1. Naciśnij przycisk **MENU**, aby wyświetlić menu.

2. Wyświetl  menu własne **B** (Wyśw./)/PC).

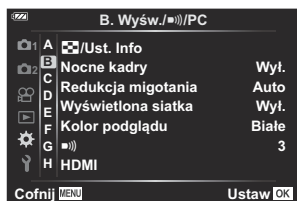

3. Zaznacz opcję [**HDMI**] za pomocą przycisków Δ ∇ i naciśnij przycisk \triangleright .

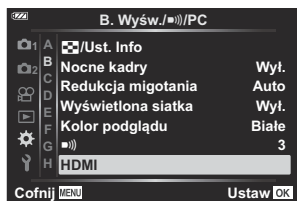

4. Zaznacz odpowiednią pozycję za pomocą przycisków Δ ∇ i naciśnij przycisk \triangleright .



5. Zaznacz żądaną opcję za pomocą przycisków Δ ∇ i naciśnij przycisk **OK**.



- W razie potrzeby powtórz kroki 4 i 5.

6. Naciskaj przycisk **MENU**, aby wyjść z menu.

Podłączanie aparatu do telewizora

Podłącz aparat za pomocą przewodu HDMI.

1. Po upewnieniu się, że aparat jest wyłączony, podłącz go do telewizora za pomocą przewodu HDMI.

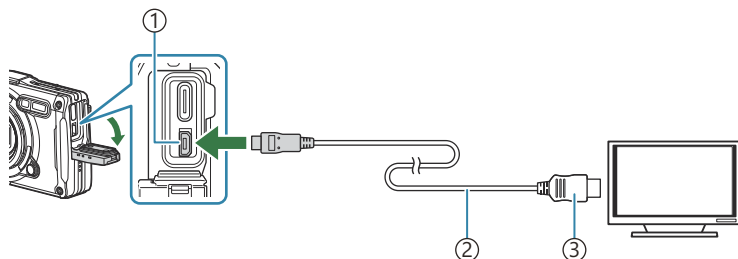

- ① Złącze HDMI (typ D)
- ② Przewód HDMI
- ③ Typ A

2. Przełącz telewizor na sygnał wejściowy HDMI i włącz aparat.

- Na ekranie telewizora zostanie wyświetlona zawartość monitora aparatu. Naciśnij przycisk , aby wyświetlić zdjęcia.

🔊 Jeśli w ustawieniu **[Ster. HDMI (P.205)]** wybrana zostanie opcja **[Wł.]**, monitor aparatu zostanie wyłączony po podłączeniu przewodu HDMI.

🔊 Informacje dotyczące przełączania na sygnał wejściowy HDMI można znaleźć w instrukcji obsługi dołączonej do telewizora.

- ① W zależności od ustawień telewizora obraz może być przycięty, a niektóre wskaźniki mogą być niewidoczne.
- ① Z interfejsu HDMI nie można korzystać, gdy aparat jest podłączony do komputera za pomocą przewodu USB.
- ① Format wyjściowy używany, gdy w trybie fotografowania wybrano opcję **[4K]**, nadaje priorytet rozdzielczości 1080p.

Sterowanie aparatem przy użyciu pilota telewizora

Gdy aparat jest podłączony bezpośrednio do telewizora za pomocą przewodu HDMI, wyświetlanymi treściami można sterować za pomocą pilota.

- Telewizor musi obsługiwać opcję sterowania za pośrednictwem interfejsu HDMI. Szczegółowe informacje znajdują się w instrukcji obsługi urządzenia.

Wł.	Za pomocą pilota telewizora można obsługiwać aparat w trybie odtwarzania. Gdy wybrana jest opcja [Wł.] , aparatu można używać wyłącznie do odtwarzania.
Wył.	Za pomocą pilota telewizora nie można obsługiwać aparatu. Możliwe będzie jedynie wyświetlanie treści na ekranie telewizora.

1. Naciśnij przycisk **MENU**, aby wyświetlić menu.
2. Wybierz opcję **[HDMI]** w **⚙️** menu własnym **[B]** (Wyśw./**[▶]**)/PC), a następnie naciśnij przycisk **▷**.

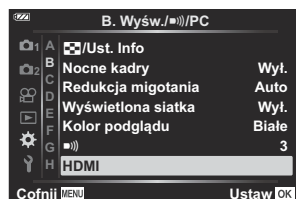

3. Zaznacz opcję **[Ster. HDMI]** za pomocą przycisków **△ ▽** i naciśnij przycisk **▷**.

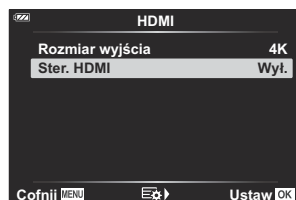

4. Zaznacz opcję **[Wł.]** za pomocą przycisków **△ ▽** i naciśnij przycisk **OK**.

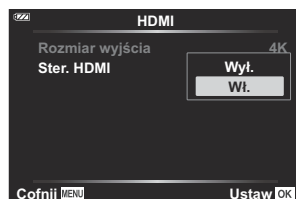

5. Naciskaj przycisk **MENU**, aby wyjść z menu.

6. Podłącz aparat do telewizora przy użyciu przewodu HDMI.

- Użyj pilota telewizora do sterowania. Możliwe jest sterowanie aparatem przy użyciu opcji obsługi wyświetlanych na ekranie telewizora.
- W trybie odtwarzania pojedynczych zdjęć można wyświetlać lub ukrywać informacje, naciskając przycisk „Czerwony” oraz wyświetlać lub ukrywać widok indeksu, naciskając przycisk „Zielony”.

ⓘ Niektóre telewizory mogą nie obsługiwać wszystkich funkcji.

ⓘ Monitor aparatu zostaje wyłączony, gdy na ekranie telewizora wyświetlane są treści.

Wykorzystywanie danych z czujnika pola

Czujnik pola





Aparat może rejestrować dane dotyczące lokalizacji, wysokości i innych parametrów pochodzące z systemu GPS, a także dane z czujników temperatury i ciśnienia atmosferycznego. Dane takie mogą być również dołączane do zdjęć. Dzienniki można wyświetlać za pomocą aplikacji na smartfony OM Image Share.

Więcej informacji na temat aplikacji OM Image Share można znaleźć na naszej stronie internetowej.

- Aparat obsługuje również systemy Quazi-Zenith Satellite System (QZSS) i GLONASS.
- Na zdjęciach, do których dodano informacje o położeniu, wyświetlone są współrzędne geograficzne.
- Aparat nie jest wyposażony w funkcję nawigacji GPS.
- Należy używać najnowszej wersji aplikacji.

Wskazania GPS i innych danych

Te wskazania nie są przeznaczone do stosowania w warunkach wymagających wysokiego stopnia precyzji i nie gwarantują dokładności danych (szerokości i długości geograficznej, kierunku, wysokości, temperatury itp.). Na dokładność wskazań mogą mieć również wpływ czynniki, nad którymi producent nie ma kontroli.

 Wysokość można ustawić w opcji menu własnego  **[Wysokość/temperatura]**.   **Menu**
własne  > **[Wysokość/temperatura]** (P.162)

GPS: środki ostrożności

- Przed użyciem funkcji GPS należy zapoznać się z sekcją „[Funkcja GPS, kompas elektroniczny](#)” (P.209).
- W niektórych krajach rejestrowanie informacji o położeniu bez wcześniejszej zgody władz może być nielegalne. Dlatego też w niektórych regionach w konfiguracji sprzedawanego aparatu wyłączono funkcję wyświetlania informacji o położeniu. W przypadku przewożenia aparatu za granicę należy mieć na uwadze, że w niektórych regionach lub krajach obowiązujące prawo reguluje korzystanie z tej funkcji. Należy przestrzegać wszystkich lokalnych przepisów.
- Przed wejściem na pokład samolotu lub do innych miejsc, w których użycie urządzeń GPS jest zabronione, należy obrócić przełącznik LOG do położenia **OFF** i wybrać opcję **[Wył.]** w ustawieniach [\[Zapis położenia GPS\]](#) (P.162) oraz [\[Auto. regulacja czasu\]](#) w obszarze [\[⌚ Ustawienia\]](#) (P.146).

Funkcja GPS, kompas elektroniczny

- W miejscach z ograniczoną widocznością z góry (w pomieszczeniach, pod ziemią, pod wodą, w lasach, w pobliżu wysokich budynków) lub w miejscach narażonych na silne pole magnetyczne bądź elektryczne (w pobliżu linii wysokiego napięcia, magnesów lub urządzeń elektrycznych, telefonów komórkowych o częstotliwości 1,5 GHz) wykonanie pomiarów może nie być możliwe lub mogą wystąpić błędy.
- Wysokość nad poziom morza wyświetlana na ekranie informacyjnym lub ekranie odtwarzania obrazów jest obliczana na podstawie danych z czujników ciśnienia znajdujących się w korpusie aparatu. Należy mieć świadomość, że wyświetlana wysokość nie jest oparta na wskazaniach GPS.
- Błędy elektronicznego kompasu mogą być spowodowane wpływem silnego pola magnetycznego lub elektrycznego (generowanego przez telewizory, kuchenki mikrofalowe, duże silniki, wieże radiowe i linie wysokiego napięcia). Aby przywrócić prawidłowe działanie elektronicznego kompasu, należy chwycić mocno aparat i wykonać nim ruch w kształcie ósemki, obracając jednocześnie nadgarstek.
- Ponieważ wskazania funkcji GPS oraz elektronicznego kompasu mogą być niedokładne, nie ma gwarancji, że zmierzone wartości (długości i szerokości geograficznej, wskazania kompasu, wysokości, temperatury itp.) są dokładne.
- Jeśli używany model jest wyposażony w funkcje GPS i Wi-Fi, należy wcześniej skontaktować się z centrum serwisowym w kraju lub regionie użytkownika, ponieważ usługa naprawy może nie być dostępna w niektórych krajach i regionach ze względu na lokalne przepisy.

Przed użyciem funkcji GPS (dane A-GPS)

Zależnie od statusu aparatu i komunikacji uzyskanie informacji o położeniu geograficznym może trochę potrwać. Użycie opcji A-GPS umożliwia skrócenie czasu potrzebnego na określenie położenia z kilku sekund do kilku dziesiątych sekundy. Dane A-GPS można pobrać za pomocą aplikacji OM Image Share, dedykowanej aplikacji na smartfony, lub programu OM Workspace do zarządzania i edycji, a także zapisać w aparacie.

Należy wcześniej upewnić się, że ustawienia daty i godziny w aparacie są prawidłowe.

- ⚠ Dane A-GPS muszą być aktualizowane co 4 tygodnie. Należy korzystać z aktualnych danych A-GPS, ponieważ rejestrowanie informacji o położeniu może trwać dłużej, jeśli od ostatniej aktualizacji upłynęło więcej czasu.
- ⚠ Dostarczanie danych A-GPS może zostać przerwane bez wcześniejszego powiadomienia.

Aktualizowanie danych A-GPS przy użyciu smartfona

Wcześniej należy zainstalować dedykowaną aplikację OM Image Share na smartfona. Szczegółowe informacje na temat aktualizacji danych A-GPS zawiera nasza strona internetowa.

Aktualizowanie danych A-GPS przy użyciu komputera

Wcześniej należy pobrać oprogramowanie OM Workspace i zainstalować je na komputerze. Szczegółowe informacje na temat aktualizacji danych A-GPS zawiera nasza strona internetowa.

Korzystanie z funkcji GPS

System GPS można włączyć na następujące sposoby:

- obrócenie przełącznika LOG do położenia **LOG** (P.212), wybranie w ustawieniu **[Zapis położenia GPS]** (P.162) opcji **[Wł.]**, wybranie w ustawieniu **[Auto. regulacja czasu]** w obszarze **[🕒 Ustawienia]** (P.146) opcji **[Wł.]**

- ⚠ Nie należy zakrywać anteny GPS (P.15) dłońmi ani metalowymi przedmiotami.
- ⚠ W przypadku korzystania z funkcji GPS po raz pierwszy, gdy dane A-GPS nie zostały zaktualizowane, lub w razie nieużywania funkcji przez dłuższy czas uzyskiwanie informacji o położeniu może trwać kilka minut.
- 🔊 Widoczna ikona GPS oznacza, że trwa pobieranie danych z systemu GPS. Czerwony kolor ikony informuje o wystąpieniu błędu. Jeśli po wyłączeniu i ponownym włączeniu aparatu błąd nadal występuje, należy skontaktować się z naszym centrum serwisowym.

Rejestrowanie i zapisywanie dzienników

Gdy przełącznik LOG znajduje się w położeniu **LOG**, aparat będzie rejestrować dane GPS oraz inne dane z czujników (P.207). Dzienniki można wyświetlać za pomocą aplikacji na smartfony OM Image Share.

Rejestrowanie dzienników

Obróć przełącznik **LOG** do pozycji LOG.

- Rozpocznie się rejestrowanie. Podczas rejestrowania lampka wskaźnika będzie migać.

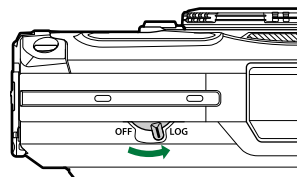

- Rejestrowanie zakończy się automatycznie w przypadku niskiego poziomu naładowania baterii (P.259).

- ⚠ W trybie LOG aparat przez cały czas pobiera energię z baterii, pozyskując dane o lokalizacji.
- ⚠ Danych nie można dodać do dziennika, gdy pamięć przeznaczona do przechowywania dzienników tymczasowych jest pełna (P.259). W takim przypadku należy obrócić przełącznik LOG do pozycji **OFF**, aby zapisać dziennik na karcie pamięci.

Zapisywanie dzienników

Gdy przełącznik LOG zostanie obrócony do pozycji **OFF**, na karcie zapisywany jest bieżący dziennik. Pliki dziennika zapisywane są w folderach „GPSLOG” i „SNSLOG” na karcie (P.22).

- ⚠ Podczas zapisu dziennika na monitorze wyświetlany jest komunikat. Karty pamięci nie należy wyjmować, dopóki komunikat nie zniknie. Wyjęcie karty pamięci podczas zapisywania danych dziennika może spowodować utratę pliku dziennika lub uszkodzenie aparatu bądź karty.
- ⚠ Aparat może nie rozpocząć zapisywania dziennika na karcie pamięci, gdy przełącznik LOG jest obrócony do pozycji **OFF**, jeśli np. bezprzewodowy transfer danych jest w toku lub jeśli karta pamięci jest pełna bądź zabezpieczona przed zapisem. W takim przypadku należy przerwać bezprzewodowy transfer danych, usunąć niepotrzebne dane z karty lub w inny sposób umożliwić zapisanie dziennika. Nie wolno wyjmować baterii z aparatu, dopóki dane dziennika nie zostaną zapisane.
- ⚠ Jeżeli karta pamięci nie jest włożona, dziennik nie zostanie zapisany.
- ⚠ Dzienniki nie zostaną zapisane, jeśli poziom naładowania baterii jest niski. Naładuj baterię.

⚠ Na każdej karcie można zapisać maksymalnie 199 plików dziennika. Gdy liczba ta zostanie osiągnięta, pojawi się komunikat o błędzie. W takim przypadku włóż inną kartę lub usuń pliki dziennika po skopiowaniu ich do komputera. 📁 „Kody błędów” (P.259)

Korzystanie ze zbuforowanych i zapisanych dzienników

Aby korzystać z dzienników zapisanych na karcie, należy je przenieść do dedykowanej aplikacji OM Image Share na smartfonie. Nawiąż połączenie ze smartfonem za pomocą funkcji bezprzewodowej sieci LAN ([P.183](#)).

Funkcje dedykowanej aplikacji OM Image Share

- Dzienniki zapisane na karcie oraz zdjęcia wykonane podczas rejestrowania dzienników można przenieść na smartfona.
- Przeniesione dzienniki można załadować i wyświetlić.
- Przeniesione dzienniki można połączyć ze zdjęciami w celach wyświetlania i zarządzania.

Szczegółowe informacje znajdują się na naszej stronie internetowej.

Wyświetlanie danych o lokalizacji

Naciśnięcie przycisku **INFO**, gdy aparat jest wyłączony, spowoduje wyświetlenie danych o lokalizacji na monitorze.

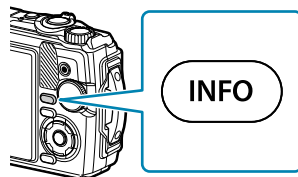

- ⚠ Dokładność wyświetlanych danych zależy od warunków pogodowych i innych czynników. Wymienione wartości stanowią wyłącznie wskazówki.

Wyświetlanie danych o lokalizacji



- | | |
|----------------------------------|--------------------------|
| ① Godzina | ⑥ Wysokość (głębokość) |
| ② Rejestrowanie dziennika w toku | ⑦ Ikona GPS |
| ③ Informacje o kierunku | ⑧ Szerokość geograficzna |
| ④ Temperatura (temperatura wody) | ⑨ Długość geograficzna |
| ⑤ Ciśnienie atmosferyczne | |

Szerokość i długość geograficzna

Jeśli ikona GPS miga lub się nie wyświetla, aparat nie jest w stanie określić bieżącego położenia.

Wskazania GPS i innych danych









Te wskazania nie są przeznaczone do stosowania w warunkach wymagających wysokiego stopnia precyzji i nie gwarantują dokładności danych (szerokości i długości geograficznej, kierunku, głębokości, temperatury itp.). Na dokładność wskazań mogą mieć również wpływ czynniki, nad którymi producent nie ma kontroli.

Tryby fotografowania i ustawienia domyślne

Lista trybów fotografowania, które można konfigurować









Tryb /P/A///

*1: Niektóre ustawienia nie są dostępne.

	AUTO	P	A				
						Focus BKT	
Kompensacja ekspozycji	—	✓	✓	✓	✓	✓	✓
Tryb obrazu	—	✓	✓	*1	*1	*1	*1
Czułość ISO	—	✓	✓	✓	✓	✓	✓
Balans bieli	—	✓	✓	✓	✓	✓	✓
Tryb AF	—	✓	✓	*1	*1	*1	*1
Współczynnik proporcji obrazu	✓	✓	✓	✓	✓	✓	—
 Jakość obrazu	✓	✓	✓	✓	*1	✓	✓
 Jakość filmu	✓	✓	✓	✓	✓	✓	✓
 Stabilizator obrazu	—	✓	✓	✓	✓	✓	✓
 Stabilizator obrazu	—	—	—	—	—	—	—
Lampa błyskowa	*1	✓	✓	*1	*1	*1	*1
Sterowanie natężeniem błysku	—	✓	✓	✓	✓	✓	✓

	AUTO	P	A	S			
						FOCUS BKT	
Zdjęcia seryjne/samowyzwalacz	*1	✓	✓	✓	*1	*1	✓
Pomiar	—	✓	✓	✓	✓	✓	✓
Priorytet twarzy	—	✓	✓	—	—	—	—
Akcesoria	*1	✓	✓	*1	*1	*1	*1
Zresetuj/przyp. tryby niest.	✓	✓	✓	✓	✓	✓	✓
Obszar AF	✓	✓	✓	—	—	—	—
Łatwe CALS	✓	✓	✓	✓	✓	✓	✓
Zdjęcia w czasie	—	✓	✓	✓	—	—	✓
BKT ostr.	—	✓	✓	—	—	✓	—
Ustawienia funkcji Focus Stacking	✓	✓	✓	✓	✓	✓	✓
Datownik	✓	✓	✓	✓	—	—	✓
Obraz + dźwięk	—	✓	✓	✓	—	—	✓
Film	✓	✓	✓	✓	✓	✓	✓
Głośność nagrania	✓	✓	✓	✓	✓	✓	✓
Liczba klatek filmu	✓	✓	✓	✓	✓	✓	✓
Szybki transm.bit.filmu	✓	✓	✓	✓	✓	✓	✓









						
						
Kompensacja ekspozycji	✓	✓	✓	✓	✓	✓
Tryb obrazu	—	—	—	—	—	*1
Czułość ISO	—	—	—	—	—	—
Balans bieli	✓	✓	✓	✓	✓	✓
Tryb AF	*1	*1	*1	*1	*1	✓
Współczynnik proporcji obrazu	✓	✓	✓	✓	✓	—
 Jakość obrazu	✓	✓	✓	✓	*1	✓
 Jakość filmu	✓	✓	✓	✓	✓	✓
 Stabilizator obrazu	✓	✓	✓	✓	✓	—
 Stabilizator obrazu	—	—	—	—	—	*1
Lampa błyskowa	*1	*1	*1	*1	—	—
Sterowanie natężeniem błysku	✓	✓	✓	✓	—	—
Zdjęcia seryjne/samowyzwalacz	*1	*1	*1	*1	—	*1
Pomiar	—	—	—	—	—	—
Priorytet twarzy	—	—	—	—	—	*1
Akcesoria	*1	*1	*1	*1	*1	*1
Zresetuj/przyp. tryby niest.	✓	✓	✓	✓	✓	*1
Obszar AF	✓	✓	✓	—	✓	✓
Łatwe CALS	✓	✓	✓	✓	✓	✓
Zdjęcia w czasie	—	—	—	—	—	—

						
						
BKT ostr.	—	—	—	—	—	—
Ustawienia funkcji Focus Stacking	✓	✓	✓	✓	✓	✓
Datownik	✓	✓	✓	✓	—	—
Obraz + dźwięk	✓	✓	✓	✓	—	✓
Film 	✓	✓	✓	✓	✓	*1
Głośność nagrania	✓	✓	✓	✓	✓	*1
Liczba klatek filmu	✓	✓	✓	✓	✓	*1
Szybk.transm.bit.filmu	✓	✓	✓	✓	✓	*1









Tryb SCN











*1: Niektóre ustawienia nie są dostępne.







								
Kompensacja ekspozycji	—	✓	—	—	—	—	—	—
Tryb obrazu	—	—	—	—	—	—	—	—
Czułość ISO	—	—	—	—	—	—	—	—
Balans bieli	—	—	—	—	—	—	—	—
Tryb AF	—	—	—	—	—	—	—	—
Współczynnik proporcji obrazu	✓	✓	✓	✓	✓	✓	✓	✓
 Jakość obrazu	✓	*1	✓	✓	✓	✓	*1	✓
 Jakość filmu	*1	*1	*1	*1	*1	*1	*1	*1
 Stabilizator obrazu	✓	✓	✓	✓	✓	✓	✓	✓
 Stabilizator obrazu	—	—	—	—	—	—	—	—
Lampa błyskowa	*1	*1	*1	*1	*1	—	—	—
Sterowanie natężeniem błysku	—	—	—	—	—	—	—	—
Zdjęcia seryjne/samowyzwalacz	*1	*1	*1	*1	*1	*1	—	*1
Pomiar	—	—	—	—	—	—	—	—
Priorytet twarzy	—	—	—	—	—	—	—	—
Aksesoria	*1	*1	*1	*1	*1	*1	*1	*1
Zresetuj/przyp. tryby niest.	✓	✓	✓	✓	✓	✓	✓	✓
Obszar AF	✓	✓	✓	✓	✓	✓	✓	—
Łatwe CALS	✓	✓	✓	✓	✓	✓	✓	✓

								
Zdjęcia w czasie	—	—	—	—	—	—	—	—
BKT ostr.	—	—	—	—	—	—	—	—
Ustawienia funkcji Focus Stacking	✓	✓	✓	✓	✓	✓	✓	✓
Datownik	✓	—	✓	✓	✓	✓	—	✓
Obraz + dźwięk	✓	—	✓	✓	✓	✓	—	✓
Film 	✓	—	✓	✓	✓	✓	—	✓
Głośność nagrania	✓	—	✓	✓	✓	✓	—	✓
Liczba klatek filmu	✓	✓	✓	✓	✓	✓	✓	✓
Szybki transm.bit.filmu	✓	✓	✓	✓	✓	✓	✓	✓

Kompensacja ekspozycji	—	—	—	—	—	✓	—	—
Tryb obrazu	—	—	—	—	—	—	—	—
Czułość ISO	—	—	—	—	—	—	—	—
Balans bieli	—	—	—	—	—	✓	—	—
Tryb AF	—	—	—	—	—	—	—	—
Współczynnik proporcji obrazu	✓	✓	✓	✓	✓	—	✓	✓
Jakość obrazu	✓	✓	✓	✓	✓	—	*1	✓
Jakość filmu	*1	*1	*1	*1	*1	*1	*1	*1
Stabilizator obrazu	—	✓	✓	✓	✓	✓	✓	✓
Stabilizator obrazu	—	—	—	—	—	—	—	—
Lampa błyskowa	—	*1	*1	—	*1	—	—	—
Sterowanie natężeniem błysku	—	—	—	—	—	—	—	—
Zdjęcia seryjne/samowyzwalacz	—	*1	*1	*1	*1	—	—	*1
Pomiar	—	—	—	—	—	—	—	—
Priorytet twarzy	—	—	—	—	—	—	—	—
Akcesoria	*1	*1	*1	*1	*1	*1	*1	*1
Zresetuj/przyp. tryby niest.	✓	✓	✓	✓	✓	✓	✓	✓
Obszar AF	✓	✓	✓	✓	✓	*1	✓	✓
Łatwe CALS	✓	✓	✓	✓	✓	✓	✓	✓
Zdjęcia w czasie	—	—	—	—	—	—	—	—
BKT ostr.	—	—	—	—	—	—	—	—

								
Ustawienia funkcji Focus Stacking	✓	✓	✓	✓	✓	✓	✓	✓
Datownik	—	✓	✓	✓	✓	—	—	✓
Obraz + dźwięk	—	✓	✓	✓	✓	—	—	✓
Film 	—	✓	✓	✓	✓	—	—	✓
Głośność nagrania	—	✓	✓	✓	✓	—	—	✓
Liczba klatek filmu	✓	✓	✓	✓	✓	✓	✓	✓
Szybki transm.bit.filmu	✓	✓	✓	✓	✓	✓	✓	✓

						
Kompensacja ekspozycji	✓	✓	✓	✓	✓	✓
Tryb obrazu	—	—	—	—	—	—
Czułość ISO	—	—	—	—	—	—
Balans bieli	✓	✓	✓	✓	✓	✓
Tryb AF	—	—	—	—	—	—
Współczynnik proporcji obrazu	✓	✓	✓	✓	✓	✓
 Jakość obrazu	✓	✓	✓	✓	✓	✓
 Jakość filmu	*1	*1	*1	*1	*1	*1
 Stabilizator obrazu	✓	✓	✓	✓	✓	✓
 Stabilizator obrazu	—	—	—	—	—	—
Lampa błyskowa	—	—	—	*1	—	—
Sterowanie natężeniem błysku	—	—	—	—	—	—
Zdjęcia seryjne/samowyzwalacz	*1	*1	*1	*1	*1	*1
Pomiar	—	—	—	—	—	—
Priorytet twarzy	—	—	—	—	—	—
Akcesoria	*1	*1	*1	*1	*1	*1
Zresetuj/przyp. tryby niest.	✓	✓	✓	✓	✓	✓
Obszar AF	✓	✓	✓	✓	✓	*1
Łatwe CALS	✓	✓	✓	✓	✓	✓
Zdjęcia w czasie	—	—	—	—	—	—
BKT ostr.	—	—	—	—	—	—

						
Ustawienia funkcji Focus Stacking	✓	✓	✓	✓	✓	✓
Datownik	✓	✓	✓	✓	✓	✓
Obraz + dźwięk	✓	✓	✓	✓	✓	✓
Film 	—	—	—	—	—	—
Głośność nagrania	—	—	—	—	—	—
Liczba klatek filmu	✓	✓	✓	✓	✓	✓
Szybkość transm. bit. filmu	✓	✓	✓	✓	✓	✓

Ustawienia domyślne

Przycisk bezpośredni (P.227)

Sterowanie na żywo (P.228)

 Menu fotografowania (P.229)

 Menu wideo (P.231)

 Menu odtwarzania (P.232)

 Menu własne (P.233)

 Menu ustawień (P.236)

Przycisk bezpośredni

*1: pozycje, które można zapisać w obszarze **[Tryb niest. C1]** lub **[Tryb niest. C2]**.

*2: ustawienia domyślne tej funkcji zostaną przywrócone po użyciu opcji **[Resetuj]** (Pełne).

*3: ustawienia domyślne tej funkcji zostaną przywrócone po użyciu opcji **[Resetuj]** (Podstawowe).

















Funkcja	Domyślne		*1	*2	*3
Kompensacja ekspozycji	±0,0		✓	✓	✓
Lampa błyskowa	Dla opcji  w trybie  oraz opcji  ,  i  w trybie 		✓	✓	✓
	Dla opcji  w trybie 	AUTO	✓	✓	✓
	Wszystkie inne tryby		✓	✓	✓
Zdjęcia seryjne/ samowyzwalacz	<input type="checkbox"/>		✓	✓	✓

Sterowanie na żywo

*1: pozycje, które można zapisać w obszarze **[Tryb niest. C1]** lub **[Tryb niest. C2]**.

*2: ustawienia domyślne tej funkcji zostaną przywrócone po użyciu opcji **[Resetuj]** (Pełne).

*3: ustawienia domyślne tej funkcji zostaną przywrócone po użyciu opcji **[Resetuj]** (Podstawowe).

Funkcja	Domyślnie	*1	*2	*3	
Tryb obrazu	Naturalne	✓	✓	✓	
Czułość ISO	AUTO	✓	✓	✓	
Balans bieli	AUTO	✓	✓	✓	
Tryb AF	AF	✓	✓	✓	
Współczynnik proporcji obrazu	4:3	✓	✓	✓	
 Jakość obrazu	 F	✓	✓	✓	
 Jakość filmu	1920×1080; wysoka jakość 30p	✓	✓	✓	
 Stabilizator obrazu	Wył.	✓	✓	✓	
 Stabilizator obrazu	Wył.	✓	✓	✓	
Lampa błyskowa	Dla opcji  w trybie  oraz opcji  ,  i  w trybie 		✓	✓	✓
	Dla opcji  w trybie 	AUTO	✓	✓	✓
	Wszystkie inne tryby		✓	✓	✓
Sterowanie natężeniem błysku	±0,0	✓	✓	✓	
Zdjęcia seryjne/samowyzwalacz	<input type="checkbox"/>	✓	✓	✓	
Pomiar		✓	✓	✓	
Priorytet twarzy	Wył.	✓	✓	✓	
Akcesoria	Wył.	✓	✓	✓	

Menu fotografowania

*1: pozycje, które można zapisać w obszarze **[Tryb niest. C1]** lub **[Tryb niest. C2]**.

*2: ustawienia domyślne tej funkcji zostaną przywrócone po użyciu opcji **[Resetuj]** (Pełne).

*3: ustawienia domyślne tej funkcji zostaną przywrócone po użyciu opcji **[Resetuj]** (Podstawowe).

1 Menu fotografowania 1

Funkcja	Domyślnie	*1	*2	*3	
Zresetuj/przyp. tryby niest.	Resetuj	Podstawowe	—	—	—
	Tryb niest. C1	—	—	✓	—
	Tryb niest. C2	—	—	✓	—
Tryb obrazu	Naturalne	✓	✓	—	
Obszar AF	[•]	✓	✓	✓	
Łatwe CALS	Wył.	—	✓	✓	

2 Menu fotografowania 2

Funkcja	Domyślnie	*1	*2	*3
Zdjęcia w czasie	Wył.	—	✓	✓

Funkcja		Domyślnie	*1	*2	*3
	Klatki	99	—	✓	✓
	Start czasu czekania	00:00:01	—	✓	✓
	Czas interwału	00:00:01	—	✓	✓
	Tryb interwału	Priorytet czasu	—	✓	✓
	Wygładzanie ekspozycji	Wył.	—	✓	✓
	Film Time Lapse	Wył.	—	✓	✓
Ustawienia filmów	Rozdzielczość filmu	FullHD	—	✓	✓
	Częstotliwość	10 kl/s	—	✓	✓
BKT ostr.		Wył.	✓	✓	✓
	Start czasu czekania	0 sek.	✓	✓	✓
	Liczba zdjęć	30	✓	✓	✓
	Różne ustaw. ostrości	Normalna	✓	✓	✓
Ustawienia funkcji Focus Stacking	Start czasu czekania	0 sek.	✓	✓	✓
	Liczba zdjęć	8	✓	✓	✓
Datownik		Wył.	✓	✓	✓
Obraz + dźwięk		Wył.	✓	✓	✓

Menu wideo

*1: pozycje, które można zapisać w obszarze **[Tryb niest. C1]** lub **[Tryb niest. C2]**.

*2: ustawienia domyślne tej funkcji zostaną przywrócone po użyciu opcji **[Resetuj]** (Pełne).

*3: ustawienia domyślne tej funkcji zostaną przywrócone po użyciu opcji **[Resetuj]** (Podstawowe).



Funkcja	Domyślnie	*1	*2	*3
Film 	Wł.	—	✓	—
Głośność nagrania	±0	—	✓	—
Liczba klatek filmu	30p	—	✓	—
Szybkość transmisji bitów filmu	Mała	—	✓	—

Menu odtwarzania

*1: pozycje, które można zapisać w obszarze **[Tryb niest. C1]** lub **[Tryb niest. C2]**.

*2: ustawienia domyślne tej funkcji zostaną przywrócone po użyciu opcji **[Resetuj]** (Pełne).

*3: ustawienia domyślne tej funkcji zostaną przywrócone po użyciu opcji **[Resetuj]** (Podstawowe).

Funkcja		Domyślnie	*1	*2	*3
	Start	—	—	—	—
	BGM	Wł.	—	✓	✓
	Slajd	Wszystkie	—	✓	✓
	Interwał slajdu	3 sek.	—	✓	—
	Interwał filmu	Krótki	—	✓	—
		Wł.	—	✓	✓
Edycja	Wyb. Obraz	Edytuj RAW	—	✓	✓
		Edytuj JPEG	—	—	—
		Edytuj filmy	—	—	—
			—	—	—
	Nakładka obr.	—	—	—	—
Zam. druku		—	—	—	—
Kas. ochrony		—	—	—	—
Resetuj kolejność udostęp.		—	—	—	—
Podłączanie urządzenia		—	—	—	—

Menu własne

*1: pozycje, które można zapisać w obszarze **[Tryb niest. C1]** lub **[Tryb niest. C2]**.





*2: ustawienia domyślne tej funkcji zostaną przywrócone po użyciu opcji **[Resetuj]** (Pełne).

*3: ustawienia domyślne tej funkcji zostaną przywrócone po użyciu opcji **[Resetuj]** (Podstawowe).

A AF/MF

Funkcja		Domyślnie	*1	*2	*3
Podśw. AF		Wył.	✓	✓	✓
Asystent MF	Powiększenie	Wył.	✓	✓	—
	Podgląd	Wył.	✓	✓	—

B Wyśw.//PC

Funkcja		Domyślnie	*1	*2	*3
 /Ust. Info	 Info	Tylko obraz, Całkowita	✓	✓	✓
	Info LV	Własne1 () , Własne2 (Wskaźnik poziomy)	✓	✓	✓
	 Ustawienia	25, Kalendarz	✓	✓	—
Nocne kadry		Wył.	✓	✓	✓
Redukcja migotania		Auto	✓	✓	—
Wyświetlona siatka		Wył.	✓	✓	—
Kolor podglądu		Biały	✓	✓	—
		3	✓	✓	✓
HDMI	Rozmiar wyjścia	1080p	—	✓	—
	Ster. HDMI	Wył.	—	✓	—

C Eksp/ISO

Funkcja		Domyślnie	*1	*2	*3
Flexja ekspozycji		±0	✓	✓	—
		±0	✓	✓	—
Ust. auto ISO	Granica górna / domyślnie	Granica górna: 1600 Domyślnie: 100	✓	✓	✓
	Ust. min. czasu naś.	Auto	✓	✓	✓
Filtr szum.		Standard	✓	✓	✓
Red.szumu		Auto	✓	✓	✓

D Własne

Funkcja	Domyślnie	*1	*2	*3
	Wył.	✓	✓	✓
		✓	✓	—

E /WB/Kolor

Funkcja	Domyślnie	*1	*2	*3
Ustaw	1: SF 2: F 3: N 4: M N	✓	✓	✓
WB	Auto	✓	✓	✓
Zach. ciepły kolor	Wł.	✓	✓	✓
Przestrzeń	sRGB	✓	✓	✓

F Zapis

Funkcja		Domyślnie	*1	*2	*3
Nazwa pliku		Resetuj	—	✓	—
Ed.Nazplik		Wył.	—	✓	—
Ust. Copyright	Info Copyright	Wył.	—	✓	—
	Nazwisko artysty	—	—	—	—
	Nazwa Copyright	—	—	—	—

G Czujnik pola

Funkcja		Domyślnie	*1	*2	*3
Zapis położenia GPS		Wył.	—	✓	—
Wysokość/temperatura	Kalibruj wysokość	—	—	✓	—
	m/ft	m	—	✓	—
	°C/°F	°C	—	✓	—

H Narzędzia









Funkcja	Domyślnie	*1	*2	*3
Map.pikseli	—	—	—	—
Korekta poziomu	—	—	✓	—
Uśpienie	1 min	—	✓	✓
Certyfikat	—	—	—	—

Menu ustawień

*1: pozycje, które można zapisać w obszarze **[Tryb niest. C1]** lub **[Tryb niest. C2]**.

*2: ustawienia domyślne tej funkcji zostaną przywrócone po użyciu opcji **[Resetuj]** (Pełne).

*3: ustawienia domyślne tej funkcji zostaną przywrócone po użyciu opcji **[Resetuj]** (Podstawowe).

Funkcja		Domyślnie	*1	*2	*3
 Ustaw. karty		—	—	—	—
 Ustawienia		—	—	—	—
		—	—	—	—
	Strefa czasowa	—	—	—	—
	Auto. regulacja czasu	Wył.	—	—	—
 English		English	—	—	—
 ±0		☀ ±0	—	✓	—
 Przegląd zdjęć		0,5 sek.	✓	✓	—
 Ustawienia Wi-Fi/ Bluetooth	Funkcje bezprzew.	Wł.	—	✓	—
	Bluetooth	Wył.	—	✓	—
	Ustaw. migawki bezprzew	—	—	—	—
	Hasło połączenia	—	—	—	—
	Resetowanie ustawień	—	—	—	—
 Menu Budowa		Wył.	—	—	—

Pojemność karty pamięci

Liczba zdjęć

Dane dotyczą karty SDXC o pojemności 64 GB używanej do rejestrowania zdjęć o współczynniku proporcji 4:3.



















Jakość obrazu	Rozmiar obrazu (liczba pikseli)	Współczynnik kompresji	Format pliku	Liczba zdjęć, które można zapisać
RAW	4000×3000	Kompresja bezstratna	ORF	4518
L SF		1/2,7	JPEG	6971
L F		1/4		10166
L N		1/8		19520
M1 SF	3200×2400	1/2,7		10608
M1 F		1/4		15250
M1 N		1/8		28706
M2 SF	1920×1440	1/2,7		27111
M2 F		1/4		37538
M2 N		1/8		61000
S SF	1280×960	1/2,7		54222
S F		1/4		69715
S N		1/8		97601



- Liczba zdjęć, które można zapisać, różni się zależnie od obiektu, utworzenia zamówień druku lub ich braku i innych czynników. W niektórych przypadkach wyświetlana na monitorze liczba zdjęć może nie ulec zmianie nawet po wykonaniu zdjęć lub po skasowaniu zapisanych zdjęć.
- Rzeczywisty rozmiar pliku jest zależny od fotografowanego obiektu.
- Maksymalna wyświetlana na monitorze liczba zdjęć, które można zapisać, to 9999.

- Po ustawieniu opcji **[Menu Budowa]** na **[Wł.]** ikona **M1** ma postać **M**, ikona **M2** postać **CALSH**, a ikona **S** postać **CALS**.

Pojemność karty pamięci: filmy

Dane dotyczą karty pamięci SDXC o pojemności 64 GB.

Rozmiar obrazu/szybkość transmisji bitów/częstotliwość		Pojemność (wartość przybliżona)
 4K 30p	3840×2160 30p	1 godzina 21 minut
 4K 25p	3840×2160 25p	
 FHD 60p	1920×1080; bardzo wys. jakość 60p	2 godziny 40 minut
 FHD 50p	1920×1080; bardzo wys. jakość 50p	
 FHD 30p	1920×1080; bardzo wys. jakość 30p	
 FHD 25p	1920×1080; bardzo wys. jakość 25p	
 FHD 60p	1920×1080; wysoka jakość 60p	4 godziny 40 minut
 FHD 50p	1920×1080; wysoka jakość 50p	
 FHD 30p	1920×1080; wysoka jakość 30p	
 FHD 25p	1920×1080; wysoka jakość 25p	
 FHD 60p	1920×1080; normalna jakość 60p	7 godzin 53 minuty
 FHD 50p	1920×1080; normalna jakość 50p	
 FHD 30p	1920×1080; normalna jakość 30p	
 FHD 25p	1920×1080; normalna jakość 25p	
 HD 30p	1280×720; bardzo wys. jakość 30p	5 godzin 24 minuty
 HD 25p	1280×720; bardzo wys. jakość 25p	
 HD 30p	1280×720; wysoka jakość 30p	10 godzin 13 minut
 HD 25p	1280×720; wysoka jakość 25p	

Rozmiar obrazu/szybkość transmisji bitów/częstotliwość		Pojemność (wartość przybliżona)
	1280×720; normalna jakość 30p	14 godzin 32 minuty
	1280×720; normalna jakość 25p	

- Maksymalny rozmiar pojedynczego pliku filmu jest ograniczony do 4 GB.
- Maksymalny czas nagrywania pojedynczego filmu jest ograniczony do 29 minut.

Przestrogi

Odporność na wstrząsy i wodę

Niniejszy produkt jest odporny na wodę i wstrząsy.

- **Wodoodporność:** aparat charakteryzuje się stopniem ochrony 8 (IPX8)¹ wg JIS/IEC i można go używać do wykonywania zdjęć pod wodą na głębokości maks. 15 m.
- **Odporność na wstrząsy:** aparat został poddany testom zrzutu przeprowadzonym w warunkach określonych przez naszą firmę.
 - 1 Oznacza, że aparatu można używać pod wodą przez określony czas i przy określonym ciśnieniu wody.
- **Dane dotyczące odporności niniejszego produktu na wodę i wstrząsy zostały uzyskane w warunkach testowych producenta i nie gwarantują, że nie dojdzie do uszkodzenia ani awarii.**

Używanie aparatu pod wodą

Przed użyciem aparatu pod wodą

- Sprawdź uszczelki pokrywy komory baterii/karty i pokrywy złącza oraz stykające się z nimi powierzchnie pod kątem występowania pyłu, piasku lub innych substancji obcych. W przypadku występowania substancji obcych na uszczelnieniu usuń je czystą, niestrzępiącą się ściereczką.
- Upewnij się, że na uszczelkach pokrywy komory baterii/karty i pokrywy złącza oraz stykających się z nimi powierzchniami nie ma pęknięć, zadrapań ani innych uszkodzeń.
- Dokładnie zamknij zatrzask LOCK pokrywy komory baterii/karty i pokrywy złącza.
- Należy unikać otwierania i zamykania pokrywy komory baterii/karty i pokrywy złącza w pobliżu wody (na przykład przy/na morzu lub jeziorze) oraz mokrymi rękami.
- Aparat tonie pod wodą.
- Nie można go używać w gorących źródłach.

Podczas używania aparatu pod wodą

- Nie używaj aparatu na głębokości powyżej 15 m ani pod wodą przez ponad 60 minut.
- Nie otwieraj ani nie zamykaj pokrywy komory baterii/karty i pokrywy złącza pod wodą.
- Nie narażaj aparatu na wstrząsy, na przykład na skutek szybkiego zanurzenia się w wodzie. Wstrząs może spowodować otwarcie się pokrywy komory baterii/karty lub pokrywy złącza.

Po użyciu aparatu pod wodą

- Za pomocą niestrzępiącej się ściereczki dokładnie zetrzyj krople wody i zanieczyszczenia z aparatu, a następnie otwórz pokrywę komory baterii/karty i pokrywę złącza.

- Otwieraj pokrywę komory baterii/karty i pokrywę złącza powoli, ustawiając aparat w sposób przedstawiony na rysunku, aby zapobiec dostaniu się wody pod pokrywę. Jeśli krople wody znajdują się na wewnętrznej powierzchni pokrywy, przed użyciem należy je zetrzeć.

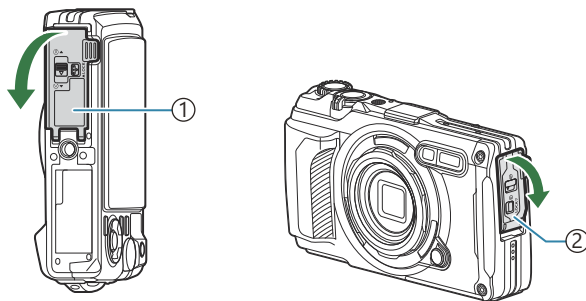

- ① Pokrywa komory baterii/karty
- ② Pokrywa złącza

Przechowywanie i konserwacja

- Nie należy stosować środków chemicznych do czyszczenia, zapobiegania rdzy i zamgleniu, naprawy aparatu ani innych czynności konserwacyjnych. Może to spowodować obniżenie wodoodporności.
- **Po zakończeniu używania aparatu pod wodą dokładnie zamknij pokrywę komory baterii/karty i pokrywę złącza. Po zablokowaniu pokryw zdejmij pierścień obiektywu i zanurz aparat w pojemniku napełnionym czystą wodą na około 10 minut, a następnie pozostaw do wyschnięcia w zacienionym, dobrze wentylowanym miejscu.**
- **Między użyciem aparatu pod wodą a zanurzeniem go w czystej wodzie nie może minąć więcej niż 60 minut. W przeciwnym razie może dojść do uszkodzenia obudowy aparatu i obniżenia jego wodoodporności.**
- **Aby zachować wodoodporność, zalecamy wymianę uszczelek wodoodpornych raz w roku. (Wymiana uszczelek wodoodpornych jest płatna).**
Informacje na temat dystrybutorów oraz miejsc, w których można wymienić uszczelki wodoodporne, znajdują się na naszej stronie internetowej.

Pozostałe ostrzeżenia

- Akcesoria dołączone do niniejszego produktu (np. bateria wielokrotnego ładowania) nie są wodoodporne.
- Narażenie aparatu na wstrząsy może skutkować obniżeniem wodoodporności.
- Gdy pokrywa komory baterii/karty lub pokrywa złącza są otwarte, aparat nie jest wodoodporny.

Baterie

- Aparat jest zasilany baterią litowo-jonową naszej firmy. Nie wolno używać baterii innych niż oryginalne baterie naszej firmy.
- Zużycie energii przez aparat jest zależne od sposobu użytkowania i innych warunków.
- Podane niżej czynności powodują zużycie dużej ilości energii nawet bez wykonywania zdjęć i szybkie rozładowanie baterii.
 - Wielokrotne korzystanie z zoomu
 - Wielokrotne ustawianie ostrości za pomocą funkcji autofokusu przez naciskanie spustu migawki do połowy w trybie fotografowania
 - Wyświetlanie obrazów na monitorze przez dłuższy czas
 - Podłączanie aparatu do komputera
 - Pozostawienie włączonej bezprzewodowej łączności LAN/**Bluetooth**[®]
 - Korzystanie z funkcji GPS
- Gdy bateria jest rozładowana, aparat może wyłączyć się bez wyświetlania ostrzeżenia o niskim stanie naładowania baterii.
- Wyjmij baterie z aparatu, jeśli nie będzie on używany przez co najmniej miesiąc. Pozostawianie baterii w aparacie na dłuższy czas skraca ich żywotność i może sprawić, że nie będą nadawały się do użytku.
- Standardowy czas ładowania za pomocą dostarczonego zasilacza sieciowego USB-AC wynosi ok. 3 godzin (wartość przybliżona). Czas ładowania może się wydłużyć przy wysokich temperaturach otoczenia.
- Należy korzystać wyłącznie z zasilaczy sieciowych USB-AC i ładowarek przeznaczonych do użycia z dostarczonymi bateriami. Ponadto nie należy używać dostarczonego zasilacza sieciowego USB-AC z bateriami (aparatami), do których nie jest przeznaczony.
- Włożenie do aparatu baterii niewłaściwego typu grozi eksplozją.
- Baterię należy zutilizować zgodnie z instrukcjami zawartymi w części „PRZESTROGA” instrukcji obsługi.
- Aby zapewnić stabilne działanie, bateria powinna pozostać włożona nawet podczas korzystania z zasilacza sieciowego USB-AC.

Korzystanie z zasilacza sieciowego USB-AC w innych krajach

- Zasilacz sieciowy USB-AC (F-5AC) można podłączać do większości domowych źródeł zasilania działających w zakresie od 100 V do 240 V AC (50/60 Hz) na całym świecie. Gniazdka sieciowe w pewnych krajach mogą jednak mieć inny kształt, co spowoduje konieczność użycia odpowiedniej przejściówki do wtyczki zasilacza sieciowego USB-AC.
- Na ilustracji przedstawiono przykładową przejściówkę dostępną w sprzedaży. W celu uzyskania szczegółowych informacji należy skontaktować się ze sklepem z elektroniką lub biurem podróży.
- Nie należy używać przejściówek podróжных innych firm, ponieważ mogą one spowodować awarię zasilacza sieciowego USB-AC.

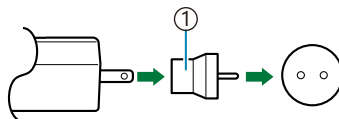

① Przejściówka dostępna w sprzedaży

Korzystanie z akcesoriów sprzedawanych oddzielnie

Zakładanie opcjonalnych pokrowców silikonowych

Przymocuj osłonę w sposób przedstawiony na ilustracji. Powtórz kroki w odwrotnej kolejności, aby zdjąć osłonę.

- Nie stosuj nadmiernej siły. W przeciwnym razie może dojść do uszkodzenia osłony.

1.

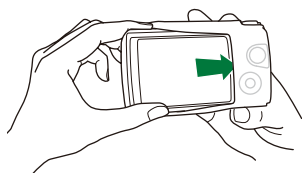

2.

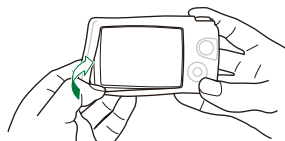

Środki ostrożności podczas korzystania z silikonowego pokrowca

- Nie wolno dopuścić, aby substancje obce, takie jak pył lub piasek, dostały się pomiędzy niniejszy produkt a aparat, ponieważ mogą one powodować zarysowania.
- Jeśli pokrowiec silikonowy zabrudzi się, przed użyciem należy umyć go wodą i pozostawić do całkowitego wyschnięcia.
- Ze względu na antypoślizgowe właściwości silikonu umieszczenie aparatu z założonym pokrowcem w etui może sprawiać problem.

Wykonywanie zdjęć z wykorzystaniem systemu bezprzewodowej lampy błyskowej RC

Możliwe jest wykonywanie zdjęć zwykłych oraz podwodnych z zastosowaniem bezprzewodowej lampy błyskowej zgodnej z systemem bezprzewodowej lampy błyskowej RC.

Zakres wykonywania zdjęć przy użyciu bezprzewodowej lampy błyskowej różni się zależnie od warunków, ale standardowo obejmuje on od 1 do 2 m od wbudowanej lampy błyskowej aparatu.

- Wbudowana lampa błyskowa aparatu służy do komunikacji między aparatem a lampą błyskową.
- Aby użyć lampy przeznaczonej do pracy pod wodą, należy przygotować osłonę do zdjęć podwodnych, przewód światłowodowy i inny wymagany sprzęt.
- Szczegółowe informacje na temat obsługi bezprzewodowej lampy błyskowej i lampy przeznaczonej do pracy pod wodą znajdują się w instrukcji obsługi danej lampy.

1. Włącz lampę przeznaczoną do pracy pod wodą.

2. Ustaw w lampie przeznaczonej do pracy pod wodą tryb RC.

- Jeśli wymagane są ustawienia kanału i grupy, wybierz kanał CH1 i grupę A.

3. Zaznacz pozycję lampy błyskowej w obszarze sterowania na żywo i wybierz ikonę [**⚡RC**] (sterowanie zdalne) (P.66).

4. Wykonaj zdjęcie testowe, aby sprawdzić działanie lampy błyskowej i zarejestrowane zdjęcie.

- Przed rozpoczęciem wykonywania zdjęć sprawdź poziom naładowania baterii aparatu i bezprzewodowej lampy błyskowej.
- Po ustawieniu trybu lampy błyskowej w aparacie na [**⚡RC**] wbudowana lampa błyskowa aparatu jest używana do komunikacji z bezprzewodową lampą błyskową. Nie można jej użyć do wykonywania zdjęć.
- Aby robić zdjęcia z użyciem bezprzewodowej lampy błyskowej, skieruj zdalny czujnik zewnętrznej lampy błyskowej w kierunku aparatu, a lampę błyskową w kierunku fotografowanego obiektu.

Akcesoria opcjonalne

Korzystanie z akcesoriów opcjonalnych pozwala czerpać jeszcze większą przyjemność z fotografowania. Aby przymocować akcesorium, należy zdjąć pierścień obiektywu dołączony do aparatu.

Dyfuzor LED Light Guide (LG-1)

Umożliwia równomierne doświetlenie zdjęć w trybie  (Mikroskop) oraz w trybie makro.

- Nie należy używać błyskowej.
- Tego akcesorium nie można używać pod wodą.

Dyfuzor Flash Diffuser (FD-1)	Umożliwia zbliżenie się do fotografowanego obiektu podczas robienia zdjęć z lampą błyskową w trybie  (Mikroskop) lub w trybie makro.
Ośłona obiektywu (LB-T01)	Zapobiega powstawaniu smug i zarysowań na powierzchni obiektywu podczas fotografowania i przenoszenia obiektywu. <ul style="list-style-type: none"> Tego akcesorium nie można używać jednocześnie z pokrowcem silikonowym.
Konwerter typu rybie oko (FCON-T01) ¹	Umożliwia wykonywanie zdjęć z szerokim kątem widzenia.
Zaokrąglony konwerter typu rybie oko (FCON-T02) ¹	Umożliwia fotografowanie zarówno w trybie okrągłego rybiego oka, jak i ukośnego rybiego oka. W tym celu wystarczy jedynie zmienić zoom.
Telekonwerter (TCON-T01) ¹	Umożliwia fotografowanie obiektów znajdujących się w większej odległości.
Filtr ochronny (PRF-D40.5 PRO) ¹	Zapobiega powstawaniu smug i zarysowań na powierzchni obiektywu podczas fotografowania i przenoszenia obiektywu.

¹ Aby możliwe było przymocowanie tego akcesorium do aparatu, wymagany jest adapter (CLA-T01).

- W celu korzystania z akcesoriów opcjonalnych należy skonfigurować ustawienia akcesoriów w obszarze sterowania na żywo.  „Korzystanie z akcesoriów opcjonalnych (akcesoria)” (P93)
- Po użyciu aparatu pod wodą należy umyć go czystą wodą.
- Więcej informacji można znaleźć na naszej stronie internetowej.

Zdejmowanie i mocowanie pierścienia obiektywu

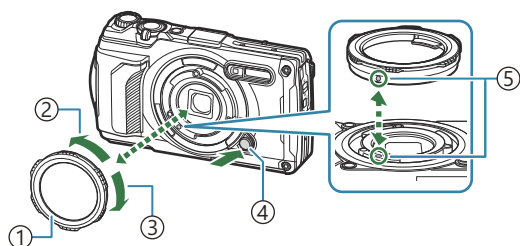

- ① Pierścień obiektywu
- ② Kierunek zdejmowania
- ③ Kierunek mocowania
- ④ Przycisk zwalniający pierścień obiektywu
- ⑤ Znacznik mocowania

Zdejmowanie akcesorium

Obróć akcesorium w kierunku zdejmowania, naciskając jednocześnie przycisk zwalniający pierścień obiektywu.

Mocowanie akcesorium

Ustaw akcesorium zgodnie ze znacznikiem mocowania i obróć je w kierunku mocowania do usłyszenia kliknięcia.

Mocowanie i zdejmowanie dyfuzora LED Light Guide

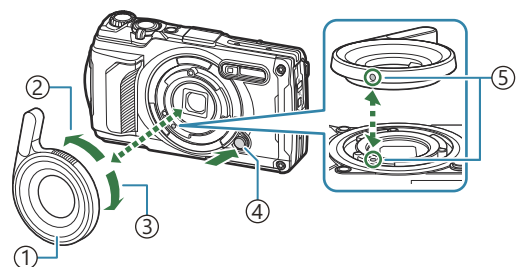

- ① Dyfuzor LED Light Guide
- ② Kierunek zdejmowania
- ③ Kierunek mocowania
- ④ Przycisk zwalniający pierścień obiektywu
- ⑤ Znacznik mocowania

Mocowanie akcesorium

Ustaw akcesorium zgodnie ze znacznikiem mocowania i obróć je w kierunku mocowania do usłyszenia kliknięcia.

Zdejmowanie akcesorium

Obróć akcesorium w kierunku zdejmowania, naciskając jednocześnie przycisk zwalniający pierścień obiektywu.

Mocowanie i zdejmowanie dyfuzora lampy błyskowej

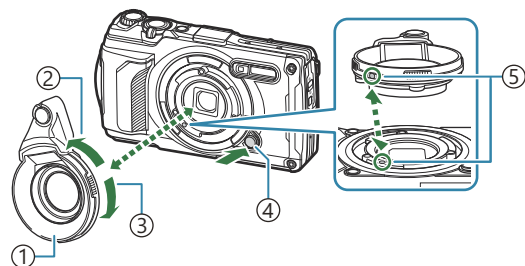

- ① Dyfuzor lampy błyskowej
- ② Kierunek zdejmowania
- ③ Kierunek mocowania
- ④ Przycisk zwalniający pierścień obiektywu
- ⑤ Znacznik mocowania

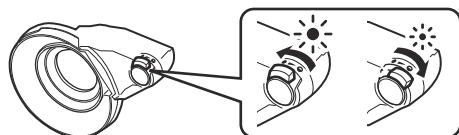

Istnieje możliwość zmiany natężenia światła.

Mocowanie akcesorium

Ustaw akcesorium zgodnie ze znacznikiem mocowania i obróć je w kierunku mocowania do usłyszenia kliknięcia.

Zdejmowanie akcesorium

Obróć akcesorium w kierunku zdejmowania, naciskając jednocześnie przycisk zwalniający pierścień obiektywu.

Mocowanie i zdejmowanie osłony obiektywu

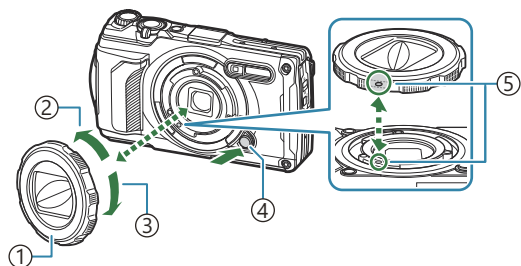

- ① Osłona obiektywu
- ② Kierunek zdejmowania
- ③ Kierunek mocowania
- ④ Przycisk zwalniający pierścień obiektywu
- ⑤ Znacznik mocowania

Mocowanie akcesorium

Ustaw akcesorium zgodnie ze znacznikiem mocowania i obróć je w kierunku mocowania do usłyszenia kliknięcia.

- Znacznik mocowania znajduje się z tyłu pierścienia obiektywu.

Zdejmowanie akcesorium

Obróć akcesorium w kierunku zdejmowania, naciskając jednocześnie przycisk zwalniający pierścień obiektywu.

Mocowanie i zdejmowanie konwertera obiektywu/filtra ochronnego

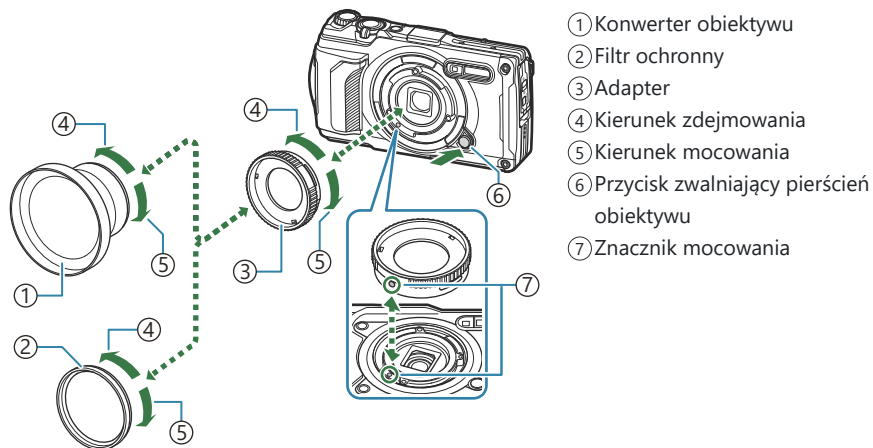

Mocowanie akcesorium

1. Przymocuj adapter.

- Ustaw akcesorium zgodnie ze znacznikiem mocowania i obróć je w kierunku mocowania do usłyszenia kliknięcia.

2. Obróć konwerter obiektywu/filtr ochronny w kierunku mocowania i przykręć adapter.

Zdejmowanie akcesorium

1. Obróć konwerter obiektywu/filtr ochronny w kierunku zdejmowania.

2. Zdejmij adapter.

- Obróć akcesorium w kierunku zdejmowania, naciskając jednocześnie przycisk zwalniający pierścień obiektywu.

Czyszczenie i przechowywanie aparatu

Czyszczenie aparatu

Przed rozpoczęciem czyszczenia aparatu wyłącz go i wyjmij baterię.

- Nie używaj silnych rozpuszczalników, takich jak benzen czy alkohol, ani ściereczek nasączonych substancjami chemicznymi.

Elementy zewnętrzne:

- Wytrzyj delikatnie miękką ściereczką. Jeśli aparat jest bardzo zabrudzony, zanurz ściereczkę w wodzie z mydłem i dobrze wyciśnij. Wytrzyj aparat wilgotną ściereczką, a następnie osusz go suchą ściereczką. W przypadku korzystania z aparatu na plaży zanurz ściereczkę w czystej wodzie i dobrze wyciśnij.
- Podczas korzystania z aparatu w otoczeniu, w którym występują zanieczyszczenia, pył lub piasek, substancje te mogą osiadać na aparacie. Dalsze użytkowanie aparatu w takich warunkach może spowodować jego uszkodzenie. Aby uniknąć uszkodzeń tego rodzaju, wyczyść aparat w następujący sposób.

1. Szczelnie zamknij i zablokuj pokrywę komory baterii/karty i pokrywę złącza (P.15).

2. Napełnij pojemnik świeżą wodą, zanurz aparat w wodzie powierzchnią obiektywu skierowaną w dół i potrząśnij mocno aparatem. Następnie opłucz aparat, umieszczając go bezpośrednio pod silnym strumieniem wody i naciskając przycisk.



Monitor:

- Wytrzyj delikatnie miękką ściereczką.

Obiektyw:

- Ściereczki mogą zarysować powierzchnię obiektywu, jeśli nie zostanie on oczyszczony z piasku, pyłu i innych substancji obcych. Usuń pył z powierzchni obiektywu za pomocą dmuchawy innego producenta, a następnie delikatnie wyczyść go za pomocą chusteczki do obiektywów.
- Jeżeli na obiektywie pozostaną zabrudzenia, z czasem na jego powierzchni może się utworzyć trudna do usunięcia warstwa zabrudzeń.

Bateria/zasilacz sieciowy USB-AC:



- Wytrzyj delikatnie miękką, suchą ściereczką.

Przechowywanie

- Jeśli aparat nie będzie używany przez dłuższy czas, wyjmij z niego baterię i kartę. Przechowuj aparat w chłodnym, suchym i dobrze wentylowanym miejscu.
- Co pewien czas należy wkładać baterię do aparatu i sprawdzać jego działanie.
- Wyczyść aparat po użyciu.
- Nie wolno przechowywać aparatu w miejscu, w którym znajdują się preparaty odstraszające owady.
- Aby zabezpieczyć aparat przed korozją, nie należy go przechowywać w miejscu, w którym używane są środki chemiczne.
- Jeżeli na obiektywie pozostaną zabrudzenia, z czasem na jego powierzchni może się utworzyć trudna do usunięcia warstwa zabrudzeń.
- Jeżeli aparat nie był używany przez dłuższy czas, przed użyciem zawsze należy sprawdzić każdy jego element. Przed wykonaniem ważnego zdjęcia wykonaj zdjęcie próbne i sprawdź, czy aparat działa prawidłowo.

Mapowanie pikseli — sprawdzanie funkcji przetwarzania obrazów

Funkcja mapowania pikseli pozwala na sprawdzenie i regulowanie matrycy oraz funkcji przetwarzania obrazów. Aby uzyskać najlepsze rezultaty, przed wykonaniem mapowania pikseli należy zakończyć fotografowanie i odtwarzanie oraz odczekać co najmniej minutę.

1. Zaznacz opcję **[Map.pikseli]** w obszarze  **Menu własne**  (P.163).
 2. Po wyświetleniu menu **[Start]** (podmenu 2) naciśnij przycisk **OK**.
 - W trakcie procesu mapowania pikseli wyświetlany jest pasek **[Zajęty]**. Po zakończeniu mapowania pikseli ponownie zostanie wyświetlone menu.
- Jeżeli podczas mapowania pikseli aparat zostanie przypadkowo wyłączony, zacznij ponownie od kroku 1.

Wskazówki i informacje dotyczące fotografowania

Nie można włączyć aparatu, nawet gdy bateria jest naładowana

Bateria została włożona odwrotnie

- W przypadku odwrotnego włożenia baterii aparat nie włączy się. Należy włożyć ją w odpowiednim kierunku.  „Wkładanie baterii i karty” (P.19)

Bateria nie jest całkowicie naładowana

- Naładuj baterię.  „Ładowanie baterii” (P.23)

Bateria tymczasowo nie działa z powodu niskiej temperatury

- Wydajność baterii obniża się w niskich temperaturach. Wyjmij baterię i ogrzej ją, wkładając ją na pewien czas do kieszeni.

Wyświetlane jest okno z prośbą o wybranie języka

Okno dialogowe jest wyświetlane w następujących sytuacjach.

- Aparat został włączony po raz pierwszy.
- Nie wybrano języka.

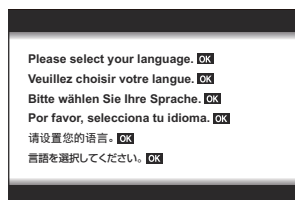

Informacje na temat wyboru języka znajdują się w sekcji „Konfiguracja początkowa” (P.28).

Mimo naciskania spustu migawki nie są wykonywane zdjęcia

Aparat wyłączył się automatycznie

- Aparat automatycznie przechodzi do trybu uśpienia w celu oszczędzania baterii, jeśli przez określony czas nie zostanie wykonane żadne działanie. Aby wyjść z trybu uśpienia, naciśnij spust migawki do połowy. Aparat wyłączy się automatycznie po 5 minutach w trybie uśpienia.

  Menu własne  > [Uśpienie] (P.163)

Trwa ładowanie lampy błyskowej

- Kiedy trwa ładowanie, na monitorze miga symbol . Zaczekaj, aż symbol przestanie migać, a następnie naciśnij spust migawki.

Temperatura aparatu wzrosła

- Aparat może przestać działać, jeżeli jego temperatura wewnętrzna wzrośnie z powodu długiego użytkowania. Wyjmij baterię i odczekaj, aż wewnętrzna temperatura spadnie do poziomu umożliwiającego ponowne użycie aparatu. Aparat może również być ciepły w dotyku podczas korzystania z niego, ale nie oznacza to jego nieprawidłowego działania.

Nie można ustawić ostrości

- Aparat nie może ustawić ostrości na obiektach znajdujących się zbyt blisko niego lub nieodpowiednich do stosowania funkcji autofokusu (na monitorze miga symbol potwierdzenia autofokusu). Zwiększ odległość od obiektu lub ustaw ostrość na obiekcie o dużym kontraście znajdującym się w tej samej odległości, co główny obiekt, a następnie ustaw kadr i zrób zdjęcie.

Obiekty, na których trudno ustawić ostrość

Ustawienie ostrości za pomocą funkcji autofokusu może być utrudnione w następujących sytuacjach.

- Symbol potwierdzenia ustawienia ostrości miga.

Aparat nie będzie w stanie ustawić ostrości w następujących warunkach.



Kontrast fotografowanego obiektu jest niski



Zbyt jasne światło pośrodku kadru

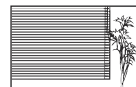

Obiekt nie zawiera pionowych linii ¹

- Symbol potwierdzenia ustawienia ostrości świeci się, ale obiekt nie jest ostry.



Obiekty w różnej odległości





Szybko poruszający się obiekt



Obiekt poza obszarem AF

- 1 Skutecznym rozwiązaniem jest także wykadrowanie zdjęcia w pionie w celu ustawienia ostrości, a następnie wykonanie zdjęcia w poziomie.

Włączono redukcję szumów

- Przy fotografowaniu nocnych scenerii czas naświetlania jest dłuższy, wskutek czego na obrazach powstają szumy. Po wykonaniu zdjęcia przy długich czasach naświetlania włączana jest funkcja redukcji szumów. W trakcie tego procesu wykonywanie zdjęć nie jest możliwe. Funkcję **[Red.szumu]** można wyłączyć, wybierając opcję **[Wył.]**.   **Menu własne**  > **[Red.szumu]** (P.155)

Nie została ustawiona data i godzina

W aparacie używane są ustawienia fabryczne

- W ustawieniach fabrycznych czas i godzina nie są ustawione. Ustaw datę i godzinę przed rozpoczęciem używania aparatu.  „Konfiguracja początkowa” (P.28)

Bateria została wyjęta z aparatu

- Ustawienie daty i godziny zostanie przywrócone do wartości domyślnych, jeśli aparat będzie pozostawiony bez baterii przez około 1 dzień (zgodnie z testami wewnętrznymi). Ustawienia domyślne zostaną przywrócone szybciej, jeżeli baterię umieszczono w aparacie na krótki czas przed ich wyjęciem. Przed wykonaniem ważnych zdjęć sprawdź, czy ustawienie daty i godziny jest poprawne.

Ustawienia funkcji są przywracane do wartości domyślnych





W trybach fotografowania innych niż **P/A**/ obrócenie pokrętki wyboru trybu lub wyłączenie zasilania powoduje przywrócenie domyślnych ustawień funkcji.

Niektóre ustawienia nie są dostępne

W zależności od trybu fotografowania i ustawień aparatu niektóre funkcje mogą być niedostępne.

 „Lista trybów fotografowania, które można konfigurować” (P.216)

Zdjęcia są ziarniste

- Ustaw większą liczbę pikseli lub zmień kompresję na SF bądź F w obszarze  Jakość obrazu.
 „Opcje plików zdjęć oraz rozmiarów obrazów ( Jakość obrazu)” (P.84)
- Szum na obrazie można niekiedy ograniczyć, zmniejszając wartość czułości ISO.  „Zmiana wartości czułości ISO (wartość czułości ISO)” (P.77)

Zdjęcia są „wyblakłe”

Ten efekt może wystąpić na zdjęciu obiektu podświetlonego całkowicie lub częściowo od tyłu. Jest on wywoływany przez zjawisko zwane efektem flary lub ghostingu. Ustaw kadr zdjęcia w taki sposób, by znajdowało się w nim możliwie najmniej źródeł silnego światła. Flara może się pojawić nawet wtedy, gdy źródło światła nie znajduje się w kadrze. Osłoń obiektyw od bezpośrednich źródeł światła dłonią lub innym przedmiotem.

Światło jest widoczne na zdjęciu

Fotografowanie z użyciem lampy błyskowej przy słabym oświetleniu może powodować, że od pyłków w powietrzu będzie odbijać się światło widoczne na zdjęciach.

Na wykonanym zdjęciu na obiekcie widać jasne kropki nieznanego pochodzenia

Może to być spowodowane występowaniem gorących pikseli na matrycy. Użyj funkcji **[Map.pikseli]**. Jeśli nie rozwiąże to problemu, spróbuj przeprowadzić mapowanie pikseli kilka razy.  „Mapowanie pikseli — sprawdzanie funkcji przetwarzania obrazów” (P.253)

Obiektyw jest zaparowany lub obraz nie jest dobrze widoczny na monitorze

Gwałtowne zmiany temperatury mogą powodować zamglenie obiektywu (występowanie zjawiska kondensacji). Wyłącz zasilanie i poczekaj, aż temperatura korpusu aparatu wyrówna się z temperaturą otoczenia, a aparat wyschnie.

Filmy nie są odtwarzane płynnie podczas oglądania na telewizorze

Częstotliwość klatek filmu może nie odpowiadać standardowi wideo używanemu w telewizorze. Obejrzyj film na komputerze. Przed rozpoczęciem nagrywania filmów w celu obejrzenia ich na telewizorze wybierz częstotliwość odpowiadającą standardowi wideo stosowanemu w danym urządzeniu.  [\[Liczba klatek filmu\] \(P.140\)](#)

Wskazywany kierunek jest nieprawidłowy

Kompas nie działa w oczekiwany sposób w pobliżu silnych pól elektromagnetycznych generowanych na przykład przez telewizory, kuchenki mikrofalowe, duże silniki elektryczne, nadajniki radiowe i linie wysokiego napięcia. Niekiedy można przywrócić prawidłowe działanie, wykonując aparatem ruch w kształcie ósemki i obracając jednocześnie nadgarstek.

Funkcje, których nie można wybrać z menu

Niektóre pozycje menu mogą być niedostępne, gdy użytkownik korzysta z przycisków ze strzałkami.

- Pozycje niedostępne w bieżącym trybie fotografowania.
- Pozycje niedostępne ze względu na inne wybrane ustawienia:
 - Niektóre ustawienia, takie jak tryb obrazu, są niedostępne, gdy pokrętko trybu jest obrócone do pozycji .



Wyświetlany jest tylko obiekt i nie są widoczne żadne informacje

Ekran został przełączony na tryb „tylko obraz”. Aby przełączyć na inny tryb wyświetlania, naciśnij przycisk **INFO**.

Kody błędów

Wskazanie na monitorze	Możliwa przyczyna/działanie naprawcze
 Brak karty	Nie włożono karty lub nie została ona rozpoznana. Włóż kartę lub wyjmij i ponownie włóż bieżącą kartę.
 Błąd karty	Wystąpił problem z kartą. Ponownie włóż kartę. Jeśli to nie rozwiąże problemu, sformatuj kartę. Jeśli karty nie można sformatować, nie nadaje się ona do użytku.
 Ochrona przed zapisem	Na karcie nie można zapisać danych. Przełącznik ochrony przed zapisem na karcie jest ustawiony po stronie oznaczonej jako „LOCK”. Ustaw przełącznik w położeniu odblokowania (P.21).
 Karta jest pełna	Karta jest pełna i nie można zrobić kolejnych zdjęć. Wymień kartę lub skasuj niepotrzebne zdjęcia. Przed skasowaniem przenieś potrzebne zdjęcia do komputera.
 Karta jest pełna	Nie ma miejsca na karcie. Wymień kartę lub skasuj niepotrzebne zdjęcia. Przed skasowaniem przenieś potrzebne zdjęcia do komputera.
 Brak obrazu	Nie ma zdjęć, które można wyświetlić. Karta nie zawiera żadnych zdjęć. Zrób zdjęcia przed przejściem do trybu odtwarzania.
 Błąd obrazu	Nie można odtworzyć wybranego pliku, ponieważ jest uszkodzony. Możliwe jest także, że zdjęcie zostało zapisane w formacie, który nie jest obsługiwany przez aparat. Wyświetl zdjęcie w oprogramowaniu do przeglądania obrazów na komputerze lub w inny sposób. Jeśli obrazu nie można wyświetlić na komputerze, może to oznaczać, że plik jest uszkodzony.

Wskazanie na monitorze	Możliwa przyczyna/działanie naprawcze
 <p>Nie można edytować zdjęcia.</p>	<p>Funkcji retuszu zdjęć w aparacie nie można używać w przypadku obrazów utworzonych za pomocą innych urządzeń.</p> <p>Wyretuszuj zdjęcie na komputerze lub innym urządzeniu.</p>
<p>R/M/D</p>	<p>Zegar nie jest ustawiony.</p> <p>Ustaw zegar (P.28).</p>
	<p>Temperatura wewnętrzna aparatu wzrosła na skutek wykonywania zdjęć seryjnych.</p> <p>Wyłącz aparat i zaczekaj, aż temperatura wewnętrzna spadnie.</p>
 <p>Temperatura wewnętrzna aparatu jest zbyt wysoka. Przed użyciem aparatu zaczekaj, aż jego temperatura spadnie.</p>	<p>Temperatura wewnętrzna aparatu wzrosła na skutek wykonywania zdjęć seryjnych.</p> <p>Zaczekaj na automatyczne wyłączenie się aparatu. Przed wznowieniem pracy zaczekaj, aż temperatura wewnętrzna aparatu spadnie.</p>
 <p>Bateria rozładowana</p>	<p>Bateria jest rozładowana.</p> <p>Naładuj baterię.</p>
 <p>Brak połączenia</p>	<p>Aparat nie jest prawidłowo podłączony do komputera, wyświetlacza HDMI ani innych urządzeń.</p> <p>Podłącz ponownie aparat.</p>

Wskazanie na monitorze	Możliwa przyczyna/działanie naprawcze
 <p>W tym momencie nie można korzystać z funkcji zapisu w dzienniku.</p>	<p>Obszar pamięci aparatu przeznaczony do tymczasowego przechowywania pliku dziennika jest pełny.</p> <p>Włóż kartę lub sprawdź, czy bieżąca karta jest włożona prawidłowo, i przenieś na nią plik dziennika.</p>
	<p>Bateria jest rozładowana.</p> <p>Naładuj baterię.</p>
	<p>Aparat jest podłączony do telewizora lub innego urządzenia za pośrednictwem przewodu HDMI.</p> <p>Odłącz przewód HDMI.</p>
	<p>Aparat jest zasilany energią z gniazdka elektrycznego za pośrednictwem zasilacza sieciowego USB-AC, a bateria nie została włożona.</p> <p>Włóż baterię i odłącz zasilacz sieciowy USB-AC od gniazda elektrycznego.</p>
 <p>Brak miejsca na karcie na pliki dziennika. Nie można zapisać nowych plików dziennika.</p>	<p>Bieżący dziennik nie może zostać zapisany na karcie.</p> <p>Skopiuj pliki dziennika do komputera, a następnie usuń je z karty.</p> <ul style="list-style-type: none"> • Na każdej karcie można zapisać maksymalnie 199 plików dziennika.



Wskazanie na monitorze	Możliwa przyczyna/działanie naprawcze
<div data-bbox="157 459 255 504" style="background-color: black; color: white; padding: 5px; display: inline-block; font-weight: bold;">LOG</div> (miganie)	<p>Bieżący dziennik nie został zapisany na karcie.</p> <p>Włóż kartę lub sprawdź, czy bieżąca karta jest włożona prawidłowo, i przenieś na nią plik dziennika.</p>
	<p>Bieżący dziennik nie może zostać zapisany na karcie.</p> <p>Skopiuj pliki dziennika do komputera, a następnie usuń je z karty.</p> <ul style="list-style-type: none"> • Na każdej karcie można zapisać maksymalnie 199 plików dziennika.
	<p>Wystąpił problem z kartą.</p> <p>Włóż nową kartę.</p>
	<p>Na karcie nie można zapisać danych.</p> <p>Przełącznik ochrony przed zapisem na karcie jest ustawiony po stronie oznaczonej jako „LOCK”. Ustaw przełącznik w położeniu odblokowania (P.21).</p>
	<p>Nie ma miejsca na karcie.</p> <p>Wymień kartę lub skasuj niepotrzebne zdjęcia.</p> <p>Przed skasowaniem przenieś potrzebne zdjęcia do komputera.</p>

Wskazanie na monitorze	Możliwa przyczyna/działanie naprawcze
 <p>(świeci się)</p>	<p>Obszar pamięci aparatu przeznaczony do tymczasowego przechowywania pliku dziennika jest pełny.</p> <p>Włóż kartę lub sprawdź, czy bieżąca karta jest włożona prawidłowo, i przenieś na nią plik dziennika.</p>
	<p>Bateria jest rozładowana.</p> <p>Naładuj baterię.</p>
	<p>Aparat jest podłączony do telewizora lub innego urządzenia za pośrednictwem przewodu HDMI.</p> <p>Odłącz przewód HDMI.</p>
	<p>Aparat jest zasilany energią z gniazdka elektrycznego za pośrednictwem zasilacza sieciowego USB-AC, a bateria nie została włożona.</p> <p>Włóż baterię i odłącz zasilacz sieciowy USB-AC od gniazda elektrycznego.</p>
	<p>Zegar nie jest ustawiony.</p> <p>Ustaw zegar i wybierz strefę czasową.</p>

Dane techniczne

Aparat

Model	
	Cyfrowy aparat fotograficzny (do wykonywania i przeglądania zdjęć)
System zapisu	
Zdjęcia	Zapis cyfrowy; format JPEG (zgodne z regułami systemu plików dla cyfrowych aparatów fotograficznych (DCF)), format RAW
Zastosowane standardy	Exif 2.31, Digital Print Order Format (DPOF)
Dźwięk ze zdjęciami	Format Wave
Film	MOV (MPEG-4AVC/H.264)
Pamięć	
	Karta SD/SDHC/SDXC (obsługa UHS-I)
Całkowita liczba pikseli	
	Około 12,71 miliona
Efektywna liczba pikseli	
	12 milionów
Matryca	
	CMOS 1/2,3"

Obiektyw	
	4,5–18,0 mm, f2,0–4,9 (odpowiednik 25–100 mm w aparacie z kliszą 35 mm)
System fotometryczny	
	System cyfrowego pomiaru ESP, system pomiaru punktowego
Czas naświetlania	
	1/2–1/2000 sek. (najdłuższy czas naświetlania wzrasta do 4 sek. w trybie A , 1/10–1/32000 sek. w trybie  10 kl./s i ^{Pro} Cap, 1/20–1/32000 sek. w trybie  20 kl./s)
Zakres ustawiania ostrości	
Normalna	Od 0,1 m (0,3 stopy) do ∞ (W/T)
Supermakro	Od 0,01 m (0,03 stopy) do 0,3 m (1,0 stopa) (f=5,4 mm do 18,0 mm)
Tryb mikroskopu	Od 0,01 m (0,03 stopy) do 0,3 m (1,0 stopa) (f=5,4 mm do 18,0 mm)
Monitor	
	3,0-calowy kolorowy wyświetlacz LCD TFT, ok. 1,04 miliona pikseli
Złącze	
	Złącze USB (typ C)/złącze HDMI (typ D)
System automatycznego kalendarza	
	Od roku 2000 do 2099

Wodoodporność	
Typ	IPX8 wg IEC 60529 (w warunkach testów wewnętrznych), można używać w wodzie do głębokości 15 m (49,2 stopy)
Znaczenie	Aparatu można używać pod wodą przez określony czas i przy określonym ciśnieniu wody.
Pyłoodporność	
	IPX6 wg IEC 60529
Bezprzewodowa łączność LAN	
Zgodne standardy	IEEE802.11b/g/n
Bluetooth®	
Zgodne standardy	Bluetooth wersja 4.2 BLE
GPS	
Częstotliwość odbiorcza	1575,42 MHz (GPS/Galileo/Quazi-Zenith Satellite System (QZSS)) Od 1598,0625 MHz do 1605,3750 MHz (GLONASS)
System geodezyjny	WGS84
Środowisko robocze	
Temperatura	Od -10°C do 40°C (od 14°F do 104°F) (działanie)/od -20°C do 60°C (od -4°F do 140°F) (przechowywanie)
Wilgotność	30%–90% (działanie)/10%–90% (przechowywanie)
Zasilanie	
	Jedna dedykowana bateria litowo-jonowa (LI-92B) lub zasilacz sieciowy USB-AC (F-5AC)

Wymiary

113,9 mm (szer.) × 65,8 mm (wys.) × 32,7 mm (gł.) (4,5 × 2,6 × 1,3 cala)
(bez części wystających)

Masa

249 g (8,9 uncji) (łącznie z baterią i kartą)

Bateria litowo-jonowa

Nr modelu	LI-92B
Typ produktu	Bateria litowo-jonowa do wielokrotnego ładowania
Napięcie znamionowe	3,6 V DC
Napięcie standardowe	1350 mAh
Żywotność baterii	Ok. 300 pełnych ładowań (zależnie od eksploatacji)
Temperatura otoczenia	Od 0°C do 40°C (od 32°F do 104°F) (ładowanie)

- DANE TECHNICZNE MOGĄ ULEC ZMIANIE BEZ UPZEDZENIA ORAZ BEZ JAKICHKOLWIEK ZOBOWIĄZAŃ ZE STRONY PRODUCENTA.
- Najnowsze dane techniczne są dostępne na naszej stronie internetowej.

Terminy HDMI i HDMI High-Definition Multimedia Interface oraz logo HDMI są znakami towarowymi lub zastrzeżonymi znakami towarowymi organizacji HDMI Licensing Administrator Inc. w Stanach Zjednoczonych i innych krajach.



ZASADY BEZPIECZEŃSTWA

ZASADY BEZPIECZEŃSTWA



UWAGA

RYZIKO PORAŻENIA PRĄDEM
NIE OTWIERAĆ



UWAGA: ABY OGRANICZYĆ RYZYKO PORAŻENIA PRĄDEM ELEKTRYCZNYM, NIE ZDEJMUJ POKRYW (RÓWNIEŻ TYLNEJ). WEWNĄTRZ APARATU NIE MA ŻADNYCH ELEMENTÓW PRZEZNACZONYCH DO OBSŁUGI LUB NAPRAWY PRZEZ UŻYTKOWNIKA. WSZELKIE CZYNNOŚCI SERWISOWE POWINNY BYĆ ZLECANE DO WYKONANIA ODPowiednio WYKwalifikowanemu Personelowi Naszego Serwisu.



Wykrzyknik umieszczony w trójkącie informuje o ważnych instrukcjach dotyczących działania i pielęgnacji, zawartych w załączonej do aparatu dokumentacji.



OSTRZEŻENIE

Jeśli podczas użytkowania produktu nie będą przestrzegane wskazówki podane pod tym symbolem, może to spowodować poważne obrażenia ciała lub śmierć.



UWAGA

Jeśli podczas użytkowania produktu nie będą przestrzegane wskazówki podane pod tym symbolem, może to doprowadzić do odniesienia obrażeń ciała.



PRZESTROGA

Jeśli podczas użytkowania produktu nie będą przestrzegane wskazówki podane pod tym symbolem, może to doprowadzić do uszkodzenia urządzenia.

OSTRZEŻENIE!

ABY ZAPOBIEC RYZYKU POŻARU LUB PORAŻENIA PRĄDEM, NIGDY NIE NALEŻY ROZMONTOWYWAĆ PRODUKTU.

Ogólne środki ostrożności

Przeczytaj wszystkie instrukcje — przed rozpoczęciem korzystania z produktu należy przeczytać całą instrukcję obsługi. Wszystkie instrukcje i dokumenty należy zachować na przyszłość.

Woda i wilgoć — środki ostrożności dotyczące produktów o konstrukcji odpornej na różne warunki pogodowe zamieszczono w sekcjach dotyczących wodoodporności.

Źródło zasilania — produkt można podłączać tylko do źródła zasilania o parametrach zgodnych z etykietą produktu.

Ciała obce — aby uniknąć obrażeń ciała, nie wolno wkładać metalowych przedmiotów do wnętrza produktu.

Czyszczenie — przed czyszczeniem zawsze należy odłączyć produkt od gniazdka sieciowego. Do czyszczenia należy używać tylko wilgotnej ściereczki. Nie wolno używać środków czyszczących w płynie lub aerozolu ani żadnych rozpuszczalników organicznych do czyszczenia tego produktu.

Ciepło — nie wolno używać ani przechowywać tego produktu w pobliżu źródła ciepła, takiego jak grzejnik, kaloryfer, piecyk lub inne urządzenia grzewcze, w tym wzmacniacze stereo.

Wyładowania atmosferyczne — w przypadku wystąpienia burzy z wyładowaniami atmosferycznymi należy niezwłocznie odłączyć zasilacz sieciowy USB-AC z gniazdka sieciowego.

Wyposażenie dodatkowe — ze względów bezpieczeństwa i w celu uniknięcia uszkodzenia produktu należy używać wyłącznie akcesoriów zalecanych przez naszą firmę.

Ustawianie aparatu — aby uniknąć uszkodzenia produktu, należy umieszczać go wyłącznie na stabilnym statywie, podstawie lub w uchwycie.

OSTRZEŻENIE

- **Nie należy korzystać z aparatu w pobliżu łatwopalnych lub wybuchowych gazów.**
- **Nie należy używać lampy błyskowej i diody LED (w tym podświetlenia AF) w niewielkiej odległości od osób (niemowląt, małych dzieci itp.).**
 - Zdjęcia należy robić w odległości przynajmniej 1 metra (3 stóp) od twarzy fotografowanych osób. Błysk lampy zbyt blisko oczu fotografowanej osoby może spowodować chwilową utratę wzroku.
- **Nie wolno patrzeć przez aparat na słońce ani inne silne źródła światła.**
- **Aparat należy trzymać z daleka od małych dzieci i niemowląt.**
 - Aparat należy zawsze używać i przechowywać w miejscach niedostępnych dla małych dzieci i niemowląt, aby uchronić je przed poniższymi niebezpiecznymi sytuacjami, które mogą stać się przyczyną poważnych obrażeń ciała:
 - Zaplątanie się w pasek aparatu, co może prowadzić do uduszenia.
 - Przypadkowe połącznienie baterii, kart lub innych małych elementów.
 - Przypadkowe błyśnięcie lampą we własne oczy lub w oczy innego dziecka.
 - Przypadkowe zranienie ruchomymi częściami aparatu.
- **Jeśli zasilacz sieciowy USB-AC lub ładowarka osiągnie bardzo wysoką temperaturę lub wyczuwalny będzie nietypowy zapach, dźwięk bądź dym, należy natychmiast odłączyć wtyczkę od gniazdka sieciowego i zaprzestać używania produktu. Następnie należy skontaktować się z upoważnionym dystrybutorem lub centrum serwisowym.**
- **W przypadku wycucia nietypowego zapachu, dźwięku lub dymu należy niezwłocznie zaprzestać używania aparatu.**
 - Nie wolno wyjmować baterii gołymi rękami; grozi to pożarem lub poparzeniem dłoni.
- **Nie wolno pozostawiać aparatu w miejscach, w których może być on narażony na działanie bardzo wysokich temperatur.**
 - W przeciwnym razie może dojść do uszkodzenia części aparatu, a w niektórych przypadkach nawet do jego zapalenia. Nie wolno używać ładowarki ani zasilacza sieciowego USB-AC, gdy są one przykryte (np. kocem). Może to spowodować przegrzanie i pożar.

- **Podczas korzystania z aparatu należy zachować ostrożność, aby uniknąć poparzeń powodowanych przez niezbyt wysokie temperatury.**
 - Jeśli aparat zawiera metalowe części, ich nagrzanie może spowodować poparzenie przez niezbyt wysokie temperatury. Należy zwrócić uwagę na następujące kwestie:
 - Aparat rozgrzewa się wskutek dłuższego używania. Trzymanie w rękach nagrzanego aparatu może skutkować poparzeniami powodowanymi przez niezbyt wysokie temperatury.
 - W miejscach o skrajnie niskich temperaturach temperatura korpusu aparatu może być niższa od temperatury otoczenia. Jeśli to możliwe, w niskich temperaturach aparat należy obsługiwać w rękawiczkach.
- Aby chronić precyzyjne elementy niniejszego produktu, podczas używania i przechowywania aparatu nie należy pozostawiać go w następujących miejscach:
 - W miejscach, w których występuje wysoka temperatura i/lub wilgotność bądź dochodzi do ich gwałtownych zmian. Bezpośrednio na świetle słonecznym, na plaży, w zamkniętym samochodzie, w pobliżu źródeł ciepła (kuchenka, kaloryfer itp.) lub nawilzaczy powietrza.
 - W miejscach, w których występuje piasek lub pył.
 - W pobliżu materiałów łatwopalnych i wybuchowych.
 - W miejscach wilgotnych, np. w łazience lub na deszczu.
 - W miejscach narażonych na silne wibracje.
- **Aparat jest zasilany baterią litowo-jonową zgodną z wymogami naszej firmy.**

Baterię należy ładować za pomocą określonej ładowarki lub zasilacza sieciowego USB-AC. Nie należy używać innych zasilaczy sieciowych USB-AC ani ładowarek.
- **Nie wolno wrzucać baterii do ognia ani podgrzewać ich w mikrofalówce, na palnikach, zbiornikach ciśnieniowych itp.**
- **Nie wolno pozostawiać aparatu na urządzeniach elektromagnetycznych ani w ich pobliżu.**

Może to spowodować przegrzanie, pożar lub wybuch.
- **Nie wolno podłączać zacisków do jakichkolwiek metalowych obiektów.**
 - Przenosząc lub przechowując baterie, należy uważać, aby nie stykały się one z żadnymi metalowymi przedmiotami, takimi jak biżuteria, spinki, zszywacze, klucze itp.

W przeciwnym wypadku zwarcie może spowodować przegrzanie, wybuch lub pożar, które prowadzą do poparzenia lub obrażeń ciała użytkownika.
- **Aby zapobiec wyciekowi elektrolitu lub uszkodzeniu biegunów baterii, należy przestrzegać wszystkich instrukcji dotyczących używania baterii. W żadnym wypadku nie należy rozmontowywać baterii ani jej modyfikować, lutować itp.**
- **Jeśli elektrolit z baterii dostanie się do oczu, należy natychmiast przemyć je czystą, chłodną bieżącą wodą, a następnie jak najszybciej skorzystać z pomocy lekarskiej.**
- **Jeśli nie można wyjąć baterii z aparatu, należy skontaktować się z upoważnionym dystrybutorem lub centrum serwisowym.**

Nie należy próbować wyjmować baterii na siłę. Uszkodzenia zewnętrznej części baterii (zarysowania itp.) mogą spowodować jej nagrzewanie i wybuch.
- **Baterie należy zawsze przechowywać w miejscach niedostępnych dla małych dzieci i zwierząt. Jeśli dziecko lub zwierzę przypadkowo połknie baterię, należy natychmiast skorzystać z pomocy lekarskiej.**

- Aby zapobiec wyciekaniu elektrolitu z baterii, przegrzaniu lub wybuchowi baterii, należy używać wyłącznie baterii zalecanych dla tego produktu.
- Jeśli baterie przeznaczone do wielokrotnego ładowania nie naładują się w określonym czasie, należy przerwać ładowanie i nie używać takich baterii.
- Nie należy używać baterii, których obudowa jest zarysowana lub uszkodzona; unikać zarysowania baterii.
- Nie wolno narażać baterii na silne wstrząsy ani ciągłe drgania na skutek upuszczania lub uderzania. Może to spowodować przegrzanie, pożar lub wybuch.
- Jeśli z baterii wycieknie elektrolit, wydobywać się z niej będzie nieprzyjemny zapach, zmieni ona kolor lub kształt albo wykaże inne nietypowe oznaki podczas pracy, należy natychmiast przerwać używanie aparatu i niezwłocznie odsunąć go od źródła ognia.
- Jeśli elektrolit z akumulatora dostanie się na ubranie lub skórę, należy natychmiast zdjąć ubranie i przemyć dane miejsca czystą, zimną bieżącą wodą. Jeśli elektrolit spowoduje poparzenie skóry, należy natychmiast skorzystać z pomocy lekarskiej.
- Nie wolno używać baterii litowo-jonowych w niskiej temperaturze otoczenia. Grozi to jej przegrzaniem, zapłonem lub wybuchem.
- Bateria litowo-jonowa jest przeznaczona do stosowania jedynie w aparatach cyfrowych. Nie wolno jej wykorzystywać w innych urządzeniach.
- **Nie wolno pozwalać dzieciom ani zwierzętom na dotykanie i przenoszenie baterii (należy zapobiegać niebezpiecznym zachowaniom, takim jak lizanie baterii, wkładanie jej do ust lub żucie).**

Używaj wyłącznie przeznaczonych do produktu baterii do wielokrotnego ładowania, ładowarek i zasilaczy sieciowych USB-AC

Stanowczo zalecamy używanie wyłącznie oryginalnych, przeznaczonych do produktów naszej firmy baterii do wielokrotnego ładowania, ładowarek i zasilaczy sieciowych USB-AC. Używanie baterii przeznaczonej do wielokrotnego ładowania, ładowarki i/lub zasilacza sieciowego USB-AC innej firmy może spowodować pożar lub obrażenia na skutek wycieku elektrolitu, nagrzania i zapłonu albo uszkodzenie baterii. Nasza firma nie ponosi odpowiedzialności za wypadki i szkody, które mogą być spowodowane przez używanie baterii, ładowarek i/lub zasilaczy sieciowych USB-AC, które nie należą do oryginalnych akcesoriów producenta.

PRZESTROGA

- **Nie wolno przechowywać baterii w miejscach narażonych na bezpośrednie światło słoneczne lub wysokie temperatury, np. w rozgrzanym samochodzie, w pobliżu źródeł ciepła itp.**
- Baterie powinny być zawsze suche.
- Przy dłuższym użyciu bateria może nagrzać się do wysokiej temperatury. Aby uniknąć lekkich poparzeń, nie należy wyjmować baterii od razu po zakończeniu używania aparatu.

- Aparat jest zasilany jedną z baterii litowo-jonowych naszej firmy. Należy używać określonej, oryginalnej baterii. Włożenie do aparatu baterii niewłaściwego typu grozi eksplozją.
- Baterie należy poddawać recyklingowi, aby chronić środowisko. Wyrzucając zużyte baterie, należy pamiętać o zakryciu ich styków oraz zawsze przestrzegać lokalnych przepisów.
- **Nie należy zasłaniać ręką lampy podczas błysku.**

UWAGA

- **Nie należy używać ani przechowywać aparatu w miejscach, w których występuje pył lub duża wilgotność.**
- **Należy używać wyłącznie kart SD/SDHC/SDXC. Nie wolno używać innych typów kart.**

Jeśli do aparatu przypadkowo zostanie włożona karta innego typu, należy skontaktować się z upoważnionym dystrybutorem lub centrum serwisowym. Nie wolno próbować wyjmować karty na siłę.
- Aby zapobiec utracie danych, należy regularnie sporządzać kopię zapasową ważnych danych na komputerze lub innym urządzeniu do przechowywania danych.
- Nasza firma nie ponosi żadnej odpowiedzialności za utratę danych związanych z niniejszym urządzeniem.
- Podczas noszenia aparatu należy ostrożnie obchodzić się z paskiem. Może on łatwo zaczepić się o wystający przedmiot i spowodować poważne uszkodzenie.
- Przed przeniesieniem aparatu należy odłączyć statyw i wszystkie akcesoria wyprodukowane przez inne firmy.
- Nie należy nigdy upuszczać aparatu i narażać go na silne wstrząsy lub drgania.
- Podczas umieszczania aparatu na statywie lub zdejmowania z niego należy obracać śrubę statywu, a nie aparat.
- Nie wolno dotykać elektrycznych styków aparatu.
- Nie wolno pozostawiać aparatu z obiektywem skierowanym bezpośrednio w kierunku słońca. Może to spowodować uszkodzenie obiektywu lub kurtyny migawki, generowanie nieprawidłowych kolorów, efekt ghostingu na matrycy aparatu lub nawet zapalenie się aparatu.
- Nie należy narażać celownika na działanie źródła silnego światła lub promieni słonecznych. Ciepło może uszkodzić celownik.
- Nie wolno naciskać na obiektyw ani pociągąć go zbyt mocno.
- Przed wymianą baterii lub otwieraniem i zamykaniem osłon należy koniecznie usunąć znajdujące się na produkcie krople wody lub wilgoć.
- Jeśli aparat ma być przechowywany przez dłuższy czas, należy wyjąć z niego baterię. Aparat należy przechowywać w chłodnym, suchym miejscu, aby zapobiec skraplaniu pary wodnej lub powstawaniu pleśni w jego wnętrzu. Po dłuższym okresie przechowywania należy sprawdzić, czy aparat nadal działa prawidłowo, włączając go i naciskając spust migawki.

- Aparat może nie działać prawidłowo, gdy jest używany w miejscach, w których jest narażony na działanie pola magnetycznego/elektromagnetycznego, fal radiowych lub wysokich napięć, np. w pobliżu telewizora, kuchenki mikrofalowej, konsoli do gier wideo, głośników, dużego monitora, wieży telewizyjno-radiowej lub wieży transmisyjnej. W takim przypadku należy wyłączyć aparat i włączyć go ponownie przed dalszym korzystaniem.
- Należy przestrzegać opisanych w instrukcji obsługi aparatu ograniczeń dotyczących środowiska roboczego.
- Baterie należy umieścić w aparacie w sposób opisany w instrukcji obsługi.
- Przed włożeniem baterii do aparatu należy ją zawsze uważnie sprawdzić pod kątem wycieków, odbarwień, odkształceń i innych nieprawidłowości.
- Jeżeli aparat ma być przechowywany przez dłuższy czas, należy wyjąć z niego baterię.
- W przypadku przechowywania baterii przez dłuższy czas należy umieścić ją w chłodnym miejscu.
- Zużycie energii przez aparat jest zależne od używanych funkcji aparatu.
- W poniższych warunkach energia zużywana jest przez cały czas, a bateria szybko się wyładowuje.
 - Wielokrotne używanie zoomu.
 - Wielokrotne naciskanie spustu migawki do połowy w trybie fotografowania, co uaktywnia funkcję automatycznego ustawiania ostrości (autofokus).
 - Wyświetlanie zdjęcia na monitorze przez dłuższy czas.
 - Korzystanie z funkcji GPS.
- Używanie niemal rozładowanej baterii może skutkować wyłączeniem się aparatu bez ostrzeżenia o niskim poziomie naładowania baterii.
- Wilgotne lub zatłuszczone styki baterii mogą spowodować awarię styków aparatu. Przed użyciem baterię należy dokładnie wytrzeć suchą ściereczką.
- Przed pierwszym użyciem lub po dłuższym okresie nieużywania należy zawsze naładować baterię.
- Podczas korzystania z aparatu zasilanego baterią w niskich temperaturach należy, o ile jest to możliwe, trzymać aparat wraz z zapasowymi bateriami w jak najcieplejszym miejscu. Bateria, która w niskich temperaturach wydaje się rozładowana, może odzyskać moc po ogrzaniu do temperatury pokojowej.
- Przed dłuższą podróżą, w szczególności za granicę, należy zakupić dodatkowe baterie. Zalecany typ baterii może być trudno dostępny podczas podróży.

Korzystanie z funkcji bezprzewodowej łączności LAN/Bluetooth®

- **Aparat należy wyłączać w szpitalach i innych w miejscach, w których znajdują się urządzenia medyczne.**

Fale radiowe generowane przez aparat mogą mieć niekorzystny wpływ na urządzenia medyczne i powodować awarie, w następstwie których może dojść do wypadku. Funkcje bezprzewodowej łączności LAN/**Bluetooth**® muszą być wyłączone w pobliżu urządzeń medycznych (P.181).

- **Aparat należy wyłączyć na pokładzie samolotu.**

Korzystanie z urządzeń bezprzewodowych na pokładzie samolotu może stanowić zagrożenie dla bezpieczeństwa podczas lotu. Funkcje bezprzewodowej łączności LAN/**Bluetooth**® muszą być wyłączone na pokładzie samolotu (P.181).

Monitor

- Nie należy naciskać zbyt mocno na monitor; w przeciwnym przypadku obraz może stać się niewyraźny, powodując wadliwe działanie trybu odtwarzania lub uszkodzenie monitora.
- W górnej/dolnej części monitora może pojawiać się jasny pasek, lecz nie świadczy to o nieprawidłowym działaniu.
- Jeśli obiekt oglądany jest przez aparat pod kątem, jego krawędzie na monitorze mogą wydawać się nierównomierne. Nie świadczy to o nieprawidłowym działaniu; zjawisko to będzie mniej widoczne w trybie odtwarzania.
- W miejscach o niskiej temperaturze włączanie monitora może długo trwać lub jego kolor może się czasowo zmienić.

Podczas korzystania z aparatu w skrajnie zimnych miejscach zalecane jest umieszczenie go od czasu do czasu w cieplejszym miejscu. Monitor gorzej działający w niskich temperaturach powróci do prawidłowego stanu w normalnej temperaturze.

- Monitor tego produktu został wyprodukowany z zachowaniem wysokiej jakości i dokładności, ale może wystąpić na nim gorący lub martwy piksel. Takie piksele nie mają żadnego wpływu na zapisywany obraz. Ze względu na właściwości monitora kolory lub jasność mogą być nierównomierne w zależności od kąta patrzenia, ale wynika to z budowy monitora. Nie jest to oznaką nieprawidłowości.

Informacje prawne i inne

- Nasza firma nie ponosi odpowiedzialności ani nie udziela gwarancji w związku z uszkodzeniami, utratą spodziewanych zysków (przy zgodnym z prawem korzystaniu z aparatu) ani roszczeniami osób trzecich występującymi wskutek nieprawidłowego użytkowania niniejszego produktu.
- Nasza firma nie ponosi odpowiedzialności ani nie udziela gwarancji w związku z uszkodzeniami lub utratą spodziewanych zysków (przy zgodnym z prawem korzystaniu z aparatu), występującymi wskutek skasowania danych obrazów.

Wykluczenie odpowiedzialności

- Nasza firma nie ponosi odpowiedzialności ani nie udziela żadnych gwarancji, bezpośrednich ani pośrednich, w związku z treścią niniejszej instrukcji oraz oprogramowania, i nie będzie ponosić odpowiedzialności prawnej za żadną domyślną gwarancję ani za przydatność produktu do obrotu handlowego bądź jego przydatność do określonego celu oraz za żadne szkody następcze, losowe lub pośrednie (w tym także, ale nie tylko, utratę zysków, przerwy w prowadzeniu działalności gospodarczej lub utratę danych związanych z działalnością gospodarczą), powstałe w wyniku korzystania lub niemożności skorzystania z tych materiałów pisemnych, oprogramowania lub sprzętu. Systemy prawne niektórych krajów nie dopuszczają ograniczenia lub wykluczenia odpowiedzialności za szkody następcze lub losowe bądź gwarancji domniemanej, w związku z czym może ono nie dotyczyć niektórych klientów.
- Nasza firma zastrzega sobie wszelkie prawa do niniejszej instrukcji.

Ostrzeżenie

Nieautoryzowane fotografowanie bądź korzystanie z materiałów chronionych prawem autorskim może stanowić naruszenie obowiązujących praw autorskich. Nasza firma nie ponosi odpowiedzialności za nieautoryzowane fotografowanie oraz inne działania naruszające prawa autorskie.

Informacja o prawach autorskich

Wszelkie prawa zastrzeżone. Żadna część tych materiałów pisemnych ani oprogramowania nie może być powielana bądź wykorzystywana w żadnej formie, elektronicznej ani mechanicznej (włącznie z kserowaniem i nagrywaniem), ani też przy użyciu żadnych innych nośników i baz danych, bez uprzedniej pisemnej zgody naszej firmy. Firma nie ponosi odpowiedzialności w związku z korzystaniem z informacji zawartych w niniejszej instrukcji obsługi lub w oprogramowaniu ani za powstałe na skutek korzystania z tych informacji szkody. Nasza firma zastrzega sobie prawo do zmian funkcji i treści tej publikacji lub oprogramowania bez uprzedzenia.

Znaki towarowe

- Logo SDXC jest znakiem towarowym firmy SD-3C, LLC.
- Logo Apical jest zarejestrowanym znakiem towarowym firmy Apical Limited.



- Wi-Fi jest zarejestrowanym znakiem towarowym firmy Wi-Fi Alliance.
- Słowo i logo **Bluetooth**® są zarejestrowanymi znakami towarowymi należącymi do firmy Bluetooth SIG, Inc. i każde ich użycie przez firmę OM Digital Solutions Corporation podlega licencji.
- QR Code jest znakiem towarowym firmy Denso Wave Inc.
- Odniesienia do systemów plików w aparacie zawarte w niniejszej instrukcji dotyczą standardu „Design Rule for Camera File System/DCF” utworzonego przez organizację Japan Electronics and Information Technology Industries Association (JEITA).
- Pozostałe nazwy firm i produktów są zarejestrowanymi znakami towarowymi i/lub znakami towarowymi ich właścicieli. Symbole „™” i „®” zostały niekiedy pominięte.

NA MOCY LICENCJI NA PORTFEL PATENTÓW AVC KONSUMENTOWI ZEZWALA SIĘ NA UŻYWANIE TEGO PRODUKTU DO CELÓW OSOBISTYCH I NIEZWIĄZANYCH Z DZIAŁALNOŚCIĄ GOSPODARCZĄ DO (i) KODOWANIA WIDEO ZGODNIE ZE STANDARDEM AVC („WIDEO AVC”) I/LUB (ii) DEKODOWANIA WIDEO AVC ZAKODOWANEGO PRZEZ KONSUMENTA NA JEGO POTRZEBY OSOBISTE I BEZ ZWIĄZKU Z DZIAŁALNOŚCIĄ GOSPODARCZĄ I/LUB UZYSKANEGO OD DOSTAWCY WIDEO MAJĄCEGO LICENCJĘ NA UDOSTĘPNIANIE WIDEO AVC. NIE UDZIELA SIĘ, W SPOSÓB JAWNY ANI DOROZUMIANY, LICENCJI ZEZWALAJĄCEJ NA JAKIEKOLWIEK INNE WYKORZYSTANIE. W CELU UZYSKANIA DODATKOWYCH INFORMACJI NALEŻY SKONTAKTOWAĆ SIĘ Z FIRMA MPEG LA, L.L.C. ADRES STRONY INTERNETOWEJ: [HTTP://WWW.MPEGLA.COM](http://www.mpegla.com)

Oprogramowanie tego aparatu może obejmować programy innych firm. Oprogramowanie innych firm podlega warunkom i zasadom określonym przez właścicieli lub licencjodawców tego oprogramowania, zgodnie z którymi oprogramowanie jest udostępniane użytkownikowi.

Te warunki i inne uwagi dotyczące oprogramowania innych firm (jeśli są dostępne) można znaleźć w pliku PDF z uwagami dotyczącymi oprogramowania, który znajduje się pod adresem

<https://support.jp.omsystem.com/en/support/imsd/digicamera/download/notice/notice.html>

Data wydania: wrzesień 2023 r.



<https://www.om-digitalsolutions.com/>