

# FREEVIA 400

PL

Instrukcja montażu i obsługi



5129050A





# Spis treści

<b>Prezentacja produktu</b>	<b>2</b>	<b>3 Okablowanie akcesoriów</b>	<b>18</b>
- Zawartość zestawu	2	3.1 Fotokomórki (w zależności od wybranego zestawu)	18
- Wymiary	3	3.2 Pomarańczowe światło (w zależności od wybranego zestawu)	18
- Zakres zastosowania	3	3.3 Akumulator (opcja)	19
- Widok ogólny instalacji	3	3.4 Niezależna antena (opcja)	19
- Prezentacja elektronicznego układu sterowania	4	3.5 Wideodomofon (opcja)	20
<b>Wstępne wymagania montażowe</b>	<b>5</b>	3.6 Przełącznik kluczowy (opcja)	20
- Ograniczniki w podłożu	5	3.7 Oświetlenie strefowe (opcja)	20
- Umieszczenie napędu	5	3.8 Zasilanie energią słoneczną (opcja)	21
- Wstępna instalacja elektryczna	5	<b>4 Ustawienia zaawansowane</b>	<b>22</b>
- Niezbędne przewody	6	4.1 Otwarcie umożliwiające przejście pieszego	22
- Fundamenty betonowe	7	- Działanie trybu otwarcia umożliwiającego przejście pieszego	22
- Narzędzia niezbędne podczas montażu (niedostarczane)	8	- Włączenie trybu otwarcia umożliwiającego przejście pieszego	22
- Śruby niezbędne podczas montażu listwy zębatej (niedostarczone)	8	- Wyłączenie trybu otwarcia umożliwiającego przejście pieszego	22
<b>1 Montaż</b>	<b>9</b>	4.2 Zamykanie automatyczne	23
1.1 Odblokowywanie napędu	9	- Sposób działania automatycznego zamykania	23
1.2 Montaż napędu	9	- Włączanie automatycznego zamykania	23
- Mocowanie napędu do podłoża	9	- Wyłączenie automatycznego zamykania	24
- Mocowanie listwy zębatej	10	4.3 Prędkość przesuwania bramy	25
1.3 Kontrola montażu napędu	11	- Zakres zastosowania	25
1.4 Blokowanie napędu	11	- Ustawianie trybu wolnej prędkości	25
1.5 Okablowanie napędu	12	- Ustawianie trybu wolnej prędkości (ciąg dalszy)	26
1.6 Podłączanie zasilania sieciowego 230 V	13	- Powrót do prędkości standardowej	26
1.7 Podłączanie elektronicznego układu sterowania do uziemienia	14	<b>5 Programowanie pilotów zdalnego sterowania</b>	<b>27</b>
1.8 Położenie anteny elektronicznego układu sterowania	14	5.1 Prezentacja pilotów zdalnego sterowania	27
<b>2 Uruchomienie i standardowe użytkowanie</b>	<b>15</b>	- Sposoby programowania pilota zdalnego sterowania z 2 przyciskami	27
2.1 Włączanie zasilania instalacji	15	- Sposoby programowania pilota zdalnego sterowania z 4 przyciskami	28
2.2 Automatyczne przyzuczenie toru przesuwania bramy	15	- Sposób użycia pilota zdalnego sterowania z 3 przyciskami	28
2.3 Ustawianie w tryb czuwania / wzbudzenia elektronicznego układu sterowania	16	5.2 Dodawanie pilota zdalnego sterowania	29
2.4 Zatykanie otworów	16	- Pilot zdalnego sterowania z 2 lub 4 przyciskami	29
2.5 Montaż osłony	16	- Pilot zdalnego sterowania z 3 przyciskami	29
2.6 Całkowite otwarcie i zamknięcie bramy	17	5.3 Kasowanie pilotów zdalnego sterowania	29
2.7 Wykrycie przeszkody	17	<b>6 Usuwanie usterek</b>	<b>30</b>
		6.1 Pomoc techniczna	30
		6.2 Wymiana baterii pilota zdalnego sterowania	30
		6.3 Kasowanie ustawień	31
		6.4 Diagnostyka	32
		<b>7 Dane techniczne</b>	<b>33</b>

## Prezentacja produktu

### ► Zawartość zestawu

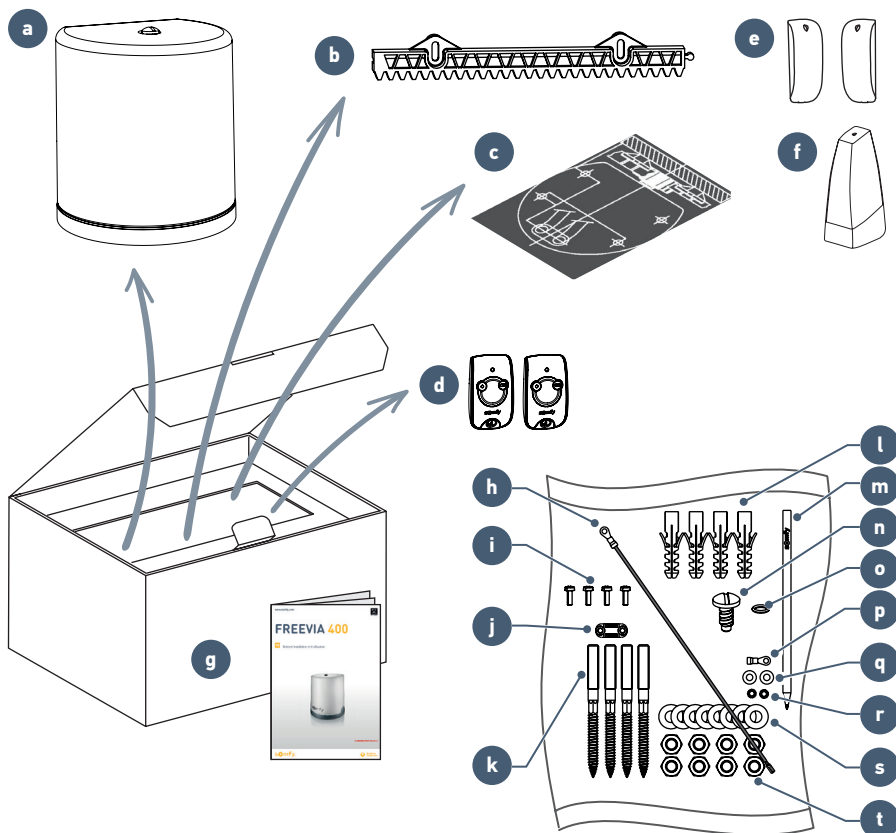

Oznaczenie	Nazwa	Ilość
a	Napęd	x 1
b	Podstawa listwy zębatej 33 cm x 20 mm	x 12
c	Wzornik montażowy	x 1
d	Pilot zdalnego sterowania z 2 przyciskami	x 2
e	Zestaw fotokomórek*	x 1
f	Pomarańczowe światło*	x 1
g	Instrukcja montażu i obsługi	x 1

\*w zależności od wybranego zestawu

Oznaczenie	Nazwa	Ilość
h	Przewód uziemiający	x 1
i	Śruba samogwintująca	x 4
j	Uchwyt przewodu	x 1
k	Śruba	x 4
l	Kotek	x 4
m	Ołówek Somfy	x 1
n	Śruba ostony	x 1
o	Uszczelka okrągła	x 1
p	Kończówka okrągła izolowana	x 1
q	Mała podkładka płaska	x 2
r	Podkładka ząbkowana	x 2
s	Podkładka płaska	x 8
t	Nakrętka	x 8



## ► Wymiary

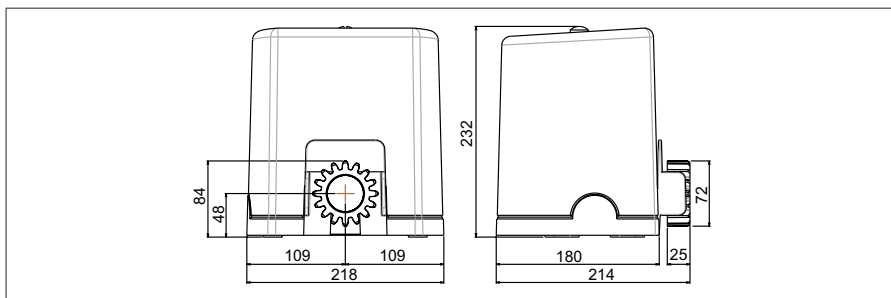

## ► Zakres zastosowania

Ten produkt jest przeznaczony do zespołu napędowego bramy przesuwnej:

- o maks. długości 6 m i maks. masie 400 kg
- z PCV, drewna lub metalu
- w domach prywatnych.

## ► Widok ogólny instalacji

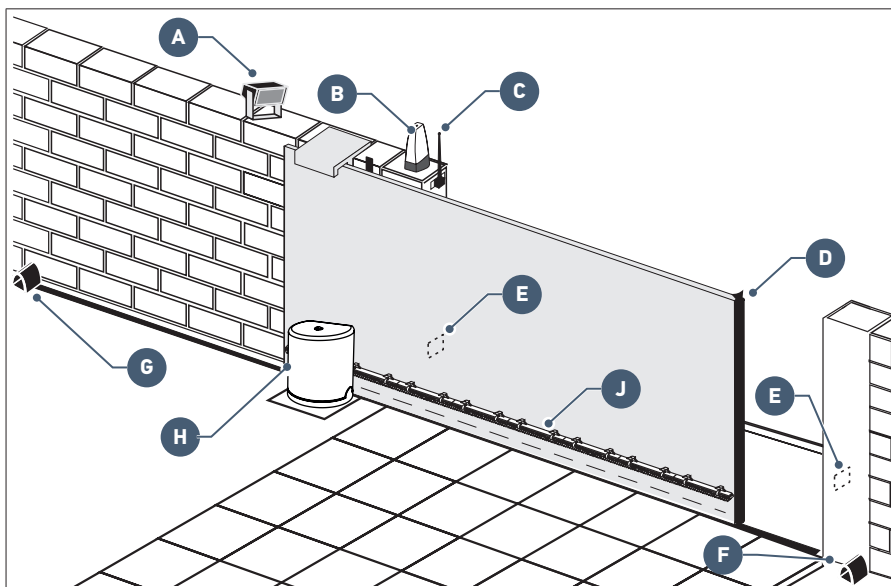

Oznaczenie	Nazwa
A	Oświetlenie strefowe*
B	Pomarańczowe światło (w zależności od wybranego zestawu)
C	Antena*
D	Listwa czujnikowa*
E	Fotokomórki (w zależności od wybranego zestawu)

Oznaczenie	Nazwa
F	Ogranicznik zamknięcia
G	Ogranicznik otwarcia
H	Napęd
J	Listwa zębata

\*akcesoria opcjonalne

► *Prezentacja elektronicznego układu sterowania*

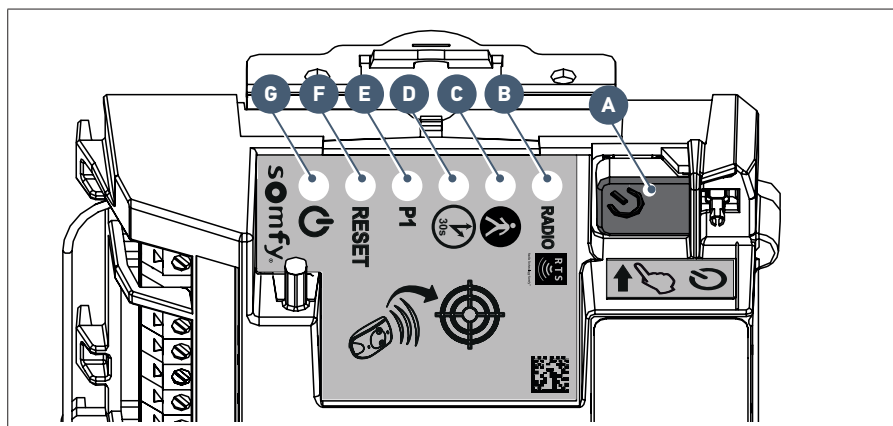

Oznaczenie	Nazwa	Funkcja	
A	Przycisk	Uruchomienie automatycznego przyłączenia Wzbudzenie elektronicznego układu sterowania	
B	Kontrolka <b>RADIO</b>	Zapala się za każdym razem, gdy elektroniczny układ sterowania otrzymuje polecenie drogą radiową	
C	Kontrolka	Zapala się przy włączaniu/wyłączeniu trybu otwarcia umożliwiającego przejście pieszego	
D	Kontrolka	Zapalona	funkcja automatycznego zamykania bramy jest włączona
		Zgaszona	funkcja automatycznego zamykania bramy nie jest włączona
		Miga	wybrano ustawienie "automatyczne zamykanie"
E	Kontrolka <b>P1</b>	Zgaszona	brama działa w trybie standardowej prędkości
		Miga wolno	brama działa w trybie wolnej prędkości
		Miga	wybrano ustawienie "prędkość" bramy
F	Kontrolka <b>RESET</b>	Zapalona	tylko ustawienia lub ustawienia i punkty sterowania radiowego są kasowane
		Miga	wybrano funkcję kasowania ustawień i punktów sterowania radiowego
G	Kontrolka	Zapalona	napęd działa prawidłowo - elektroniczny układ sterowania jest wzbudzony
		Zgaszona	napęd działa prawidłowo - elektroniczny układ sterowania jest w stanie czuwania
		Miga	patrz diagnostyka strona 32

## Wstępne wymagania montażowe

### ▶ Ograniczniki w podłożu

Tor przesuwania bramy musi zostać ograniczony przez mocno przymocowane do podłoża ograniczniki.

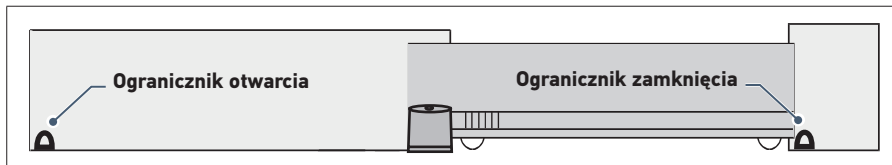

### ▶ Umieszczenie napędu

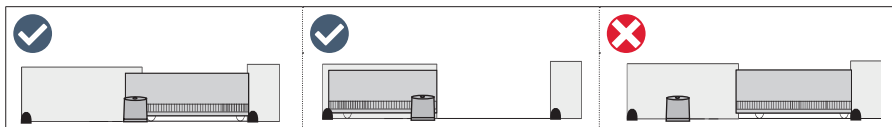

### ▶ Wstępna instalacja elektryczna

#### Niezbędne przewody

- Zasilanie sieciowe: przewód 3 x 1,5 mm<sup>2</sup> lub 3 x 2,5 mm<sup>2</sup> od użytku zewnętrznego (typ H07RN-F mini)
- Połączenie fotokomórek: przewód 2 x 0,75 mm<sup>2</sup>
- Inne akcesoria: patrz strona 6

#### Ułożenie przewodów

- Przewody zakopane w ziemi muszą być wyposażone w osłonę ochronną o średnicy wystarczającej na ułożenie w niej wszystkich przewodów.
- Doprowadzić zasilanie elektryczne 230 V jak najbliższej miejsca montażu napędu.

**!** Ułożenie przewodu zasilającego musi być zgodne z normami dotyczącymi instalacji elektrycznych obowiązującymi w kraju użytkowania.

**i** Jeżeli przeprowadzenie przewodów pod ziemię nie jest możliwe, użyć przelotki, która wytrzyma przejazd pojazdów (nr kat. 2400484).

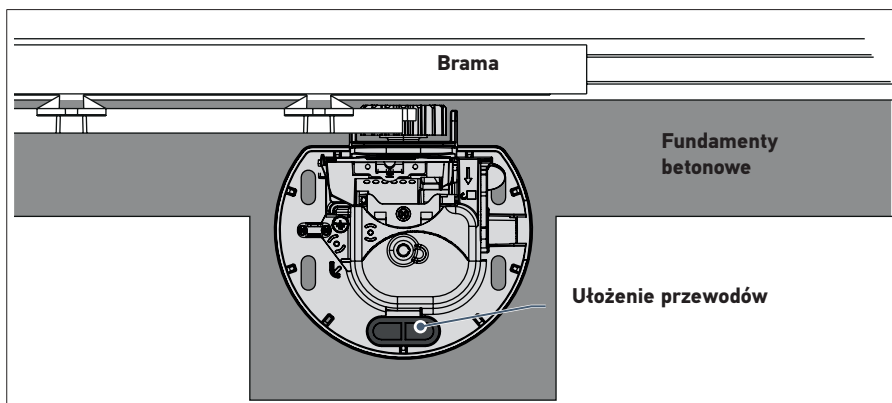

## ► Niezbędne przewody



Szczegółowe informacje dotyczące okablowania są podane w części "OKABLOWANIE AKCESORIÓW" na stronach od 18 do 21.

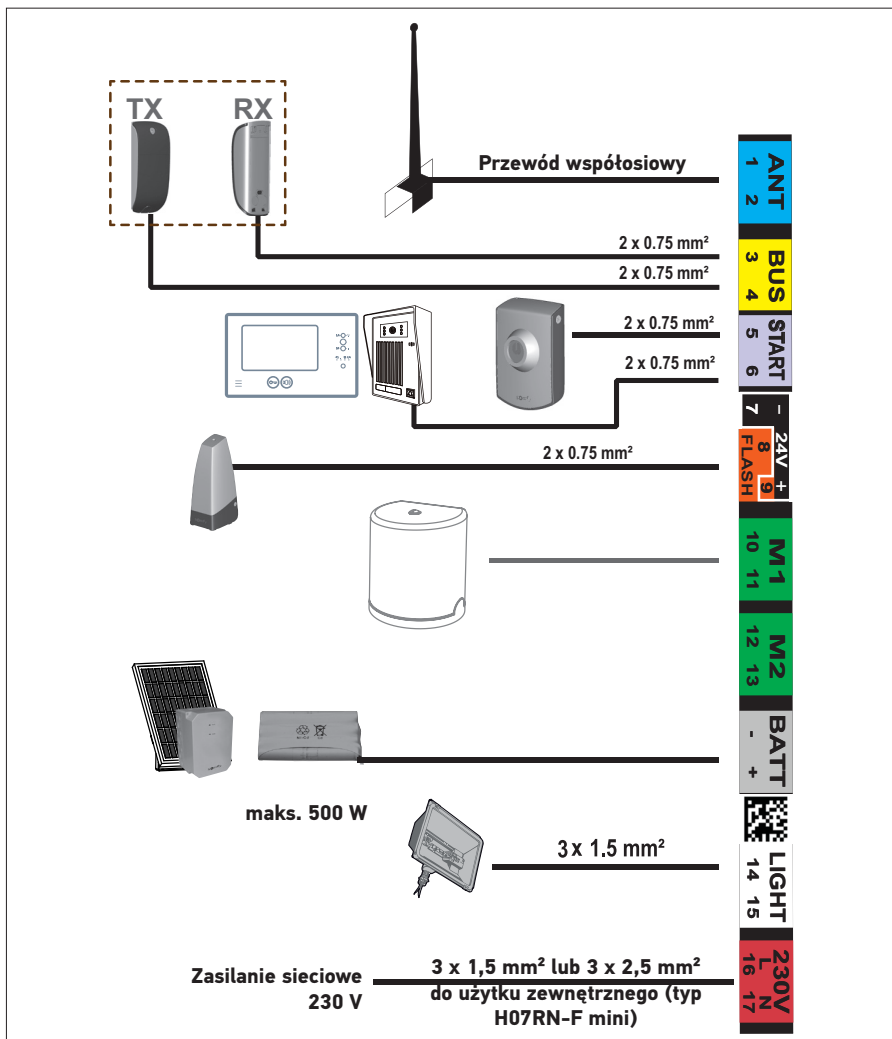

Aby podłączyć kilka akcesoriów do zacisku START, można zastosować przewód o przekroju 0,3 mm<sup>2</sup> (np.: przewód telefoniczny), zamiast przewodu o przekroju 0,75 mm<sup>2</sup>.

## ► Fundamenty betonowe



Fundamenty betonowe, na których zostanie zamocowany napęd powinny spełniać wymogi w zakresie wymiarów podanych na poniższych schematach.

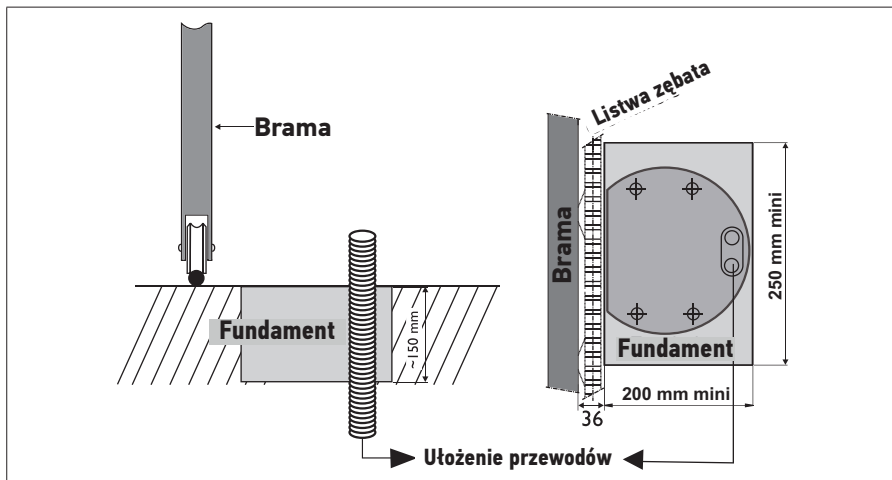

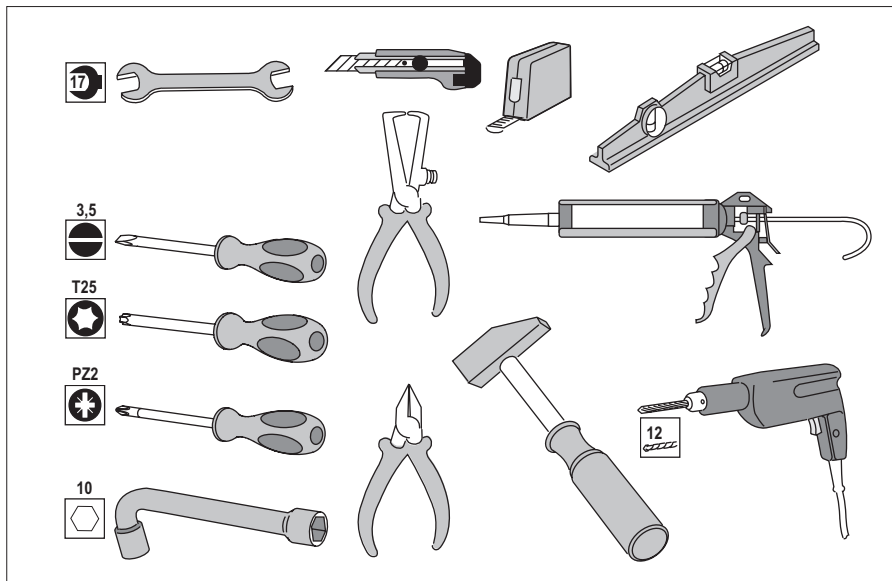

► **Narzędzia niezbędne podczas montażu (niedostarczane)**

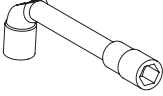
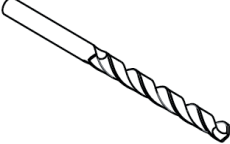

► **Śruby niezbędne podczas montażu listwy zębatej (niedostarczane)**

Dane te są podane tytułem informacyjnym.

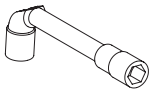
	Niezbędne śruby	Niezbędne narzędzia	Średnica wiercenia
<b>BRAMA ŻELAZNA LUB ALUMINIOWA</b>	Śruba samowiercąca sześciokątna do blachy typu ST 6,3 x 30 mm + podkładka 	Kłucz nasadowy lub klucz fajkowy nr 10 	5 mm z wiertłem do stali 
<b>BRAMA Z PCV</b>	PCV jest zbyt delikatnym materiałem, aby możliwe było bezpośrednie zamocowanie listwy zębatej. Bramy z PCV są zazwyczaj wzmocnione aluminium lub metalem, lub też rdzeniem stalowym (patrz linia powyżej). W przypadku, gdy brama z PCV nie jest wzmocniona, należy zamocować wzmocnienie metalowe na brami w miejscu, w którym mocowana będzie listwa.		
<b>BRAMA DREWNIANA</b>	Śruba do drewna o minimalnej średnicy 6 x 40 mm + podkładka 	Kłucz nasadowy lub klucz fajkowy nr 10 	Wykonać wstępnie otwór za pomocą wiertła do drewna o średnicy 2,5 mm lub wkrętu do drewna.

# 1 MONTAŻ

## 1.1 Odblokowywanie napędu

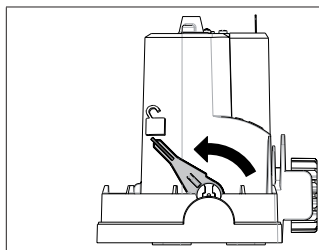

Ustawić dźwignię napędu w położeniu 

**Koło zębate jest zwolnione.  
Napęd jest odblokowany.**

## 1.2 Montaż napędu

### ► Mocowanie napędu do podłoża

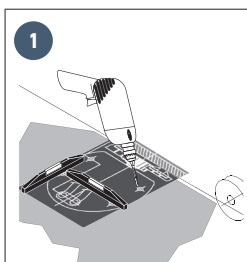

- Umieścić wzornik montażowy **c** na podłożu i wywiercić 4 otwory przy pomocy wiertła (Ø 12 mm) dostosowanego do typu podłoża.

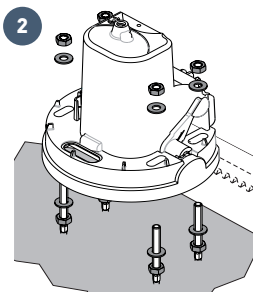

- Włożyć kołki. Wkręcić śruby.
- Wkręcić 4 nakrętki i 4 podkładki.
- Zdjąć pokrywę napędu.
- Umieścić napęd na śrubach: należy uważać, aby kołnierz (podstawa napędu) musi znaleźć się na wysokości maksymalnie 25 mm nad podłożem. Zalecana odległość wynosi od 20 do 25 mm.
- Po ustawieniu napędu na odpowiedniej wysokości od podłoża, przymocować go za pomocą 4 podkładek i 4 nakrętek.

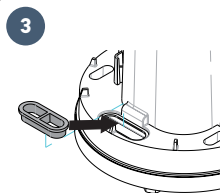
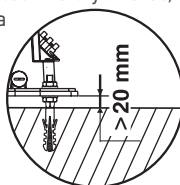

- Umieścić wstępnie przewierconą przelotkę w otworze przewidzianym na ułożenie przewodów.



Sprawdzić, czy napęd jest prawidłowo wypoziomowany.

## ► Mocowanie listwy zębatej

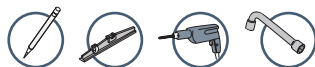

- Listwa zębata powinna być zamocowana na wzmocnieniu bramy.
- Zastosować śruby odpowiednie do materiału, z którego wykonana jest brama (patrz strona 8).
- Nigdy nie smarować listwy zębatej ani koła zębatego napędu.



- Wyrównanie górnej części listwy zębatej z oznaczeniem wykonanym ołówkiem zapewnia 2 mm luz niezbędny między listwą zębatą a kołem zębatym.
- W przypadku, gdy punkty mocowania znajdują się zbyt blisko krawędzi wzmocnienia: zamocować listwę zębatą pośrodku podłużnych otworów.

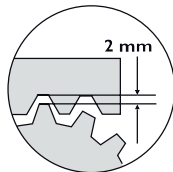

1

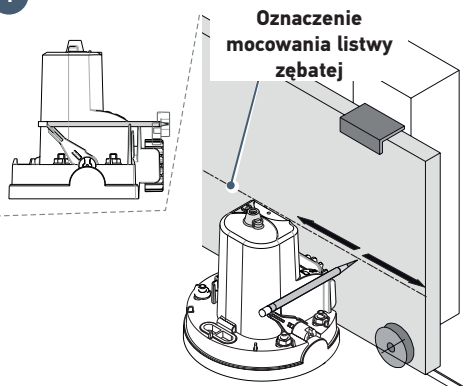

- Otworzyć całkowicie bramę.
- Użyć dostarczonego ołówka, aby zaznaczyć położenie listwy zębatej.



Jeśli ołówek wycelowuje powyżej wzmocnienia, dostarczona listwa zębata nie jest dostosowana do bramy.

Konieczne jest zastosowanie listwy zębatej z dolnym mocowaniem (nr kat. 9011089). Należy skontaktować się z firmą Somfy.

- Jedną ręką przytrzymać ołówek w wycięciach znajdujących się na napędzie, a drugą ręką przesuwać bramę, aby zaznaczyć wysokość mocowania listwy zębatej.

2

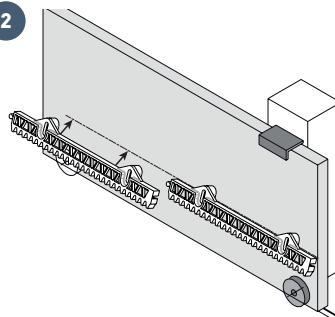

- Umieścić listwę zębatą ustawiając jej górną część na oznaczeniu wykonanym za pomocą ołówka.
- Zamocować pierwszy element listwy zębatej.
- Zamontować i zamocować pozostałe elementy w ten sam sposób, wsuwając je kolejno jeden w drugi.



## 1.3 Kontrola montażu napędu

### Sprawdzić, czy:

- napęd jest prawidłowo wypoziomowany.
- brama przesuwana się prawidłowo.
- koło zębate jest prawidłowo napędzane.
- wartość 2 mm luzu między listwą zębatą a kołem zębatym nie zmienia się zbyt dużo.

**Jeśli te warunki nie są spełnione, należy wyregulować wysokość listwy zębatej.**

**Po wykonaniu wszystkich kontroli należy dokręcić nakrętki w celu zamocowania napędu na stałe.**

## 1.4 Blokowanie napędu



Nigdy nie blokować napędu, gdy brama jest w ruchu, gdyż może to spowodować uszkodzenie zespołu napędowego

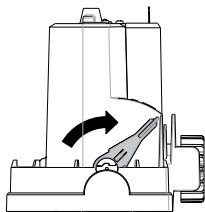

Popchnąć dźwignię napędu w stronę bramy.

**Napęd jest zablokowany.**

## 1.5 Okablowanie napędu



Ze względów bezpieczeństwa czynności te należy wykonywać przy odłączonym zasilaniu.



Domyślnie okablowanie napędu jest przystosowane do montażu po lewej stronie bramy.

W celu wykonania montażu napędu po prawej stronie bramy, należy zamienić przewody podłączone do zacisków 10 i 11 elektronicznego układu sterowania (zielona etykieta M1).

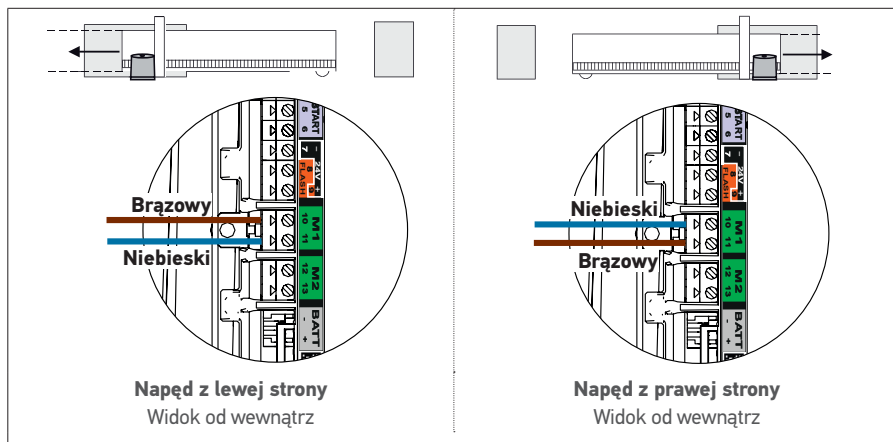

Nie podłączać żadnego przewodu do zacisku M2.

## 1.6 Podłączenie zasilania sieciowego 230 V



- Ze względów bezpieczeństwa czynności te należy wykonywać przy odłączonym zasilaniu.
- Zastosować przewód 3 x 1,5 mm<sup>2</sup> lub 3 x 2,5 mm<sup>2</sup> do użytku zewnętrznego (typ H07RN-F mini).
- Koniecznie użyć dostarczonego uchwytu przewodu. Sprawdzić, czy wszystkie przewody niskiego napięcia wytrzymują działanie siły 100 N. Sprawdzić, czy przewody nie poruszyły się podczas stosowania tej siły.

1. Usunąć izolację przewodu na długości 150 mm.
2. Przyciąć przewód fazowy i neutralny na długość 100 mm.
3. Odstąpić 3 przewody na długości 8 mm.
4. Zaciśnąć dostarczoną końcówkę **p** na przewodzie uziemienia (żółty i zielony).
6. Podłączyć przewody jak wskazano w tabeli:

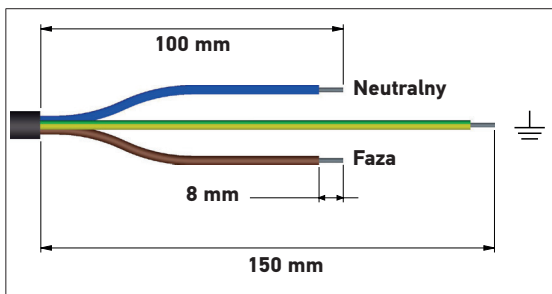

Kolor przewodu	Typ	Zacisk	Objaśnienia
Niebieski	Neutralny	17	
Brązowy / Czarny / Czerwony	Faza	16	
Żółty i zielony	Uziemienie		Wkręcić płaską podkładkę <b>q</b> , końcówkę przewodu uziemienia zaciśniętą na etapie 4 oraz podkładkę ząbkowaną <b>r</b> za pomocą śruby <b>i</b> .

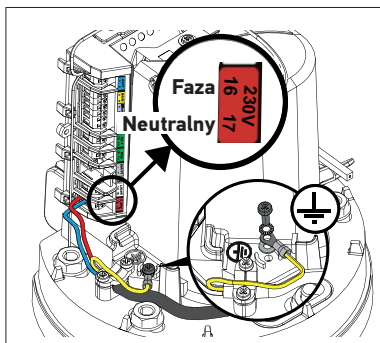

7. Przykręcić dostarczony uchwyt przewodu.

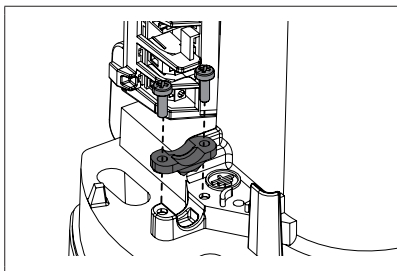

Przypadek przewodu 3x1,5 mm<sup>2</sup>

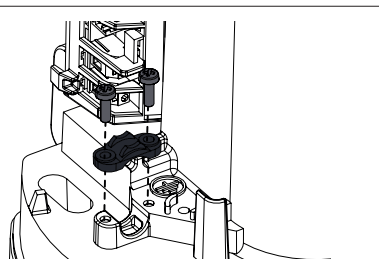

Przypadek przewodu 3x2,5 mm<sup>2</sup>

## 1.7 Podłączanie elektronicznego układu sterowania do uziemienia

1. Podłączyć dostarczony przewód uziemienia **h** w górnej, prawej części elektronicznego układu sterowania.
2. Wkręcić płaską podkładkę **q**, końcówkę przewodu uziemienia **h** oraz podkładkę ząbkowaną **r** za pomocą śruby **i** w górnej części napędu.

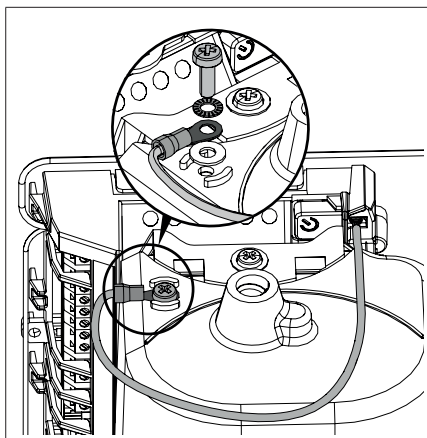

## 1.8 Położenie anteny elektronicznego układu sterowania

Przypiąć antenę na pokrywie napędu.

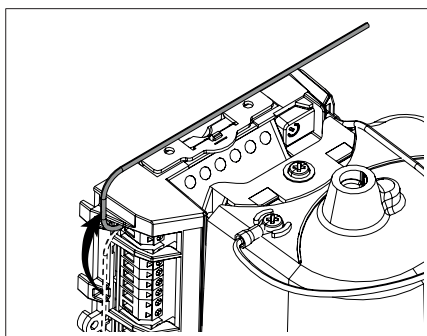

## 2 URUCHOMIENIE I STANDARDOWE UŻYTKOWANIE

### 2.1 Włączanie zasilania instalacji

1. Kontrolka  miga (2 razy).  
**Napęd znajduje się pod napięciem i w oczekiwaniu na automatyczne przyzuczenie.**
2. Jeśli kontrolka  nie zapala się lub liczba mignięć jest inna niż oczekiwana: patrz diagnostyka strona 32.

### 2.2 Automatyczne przyzuczenie toru przesuwania bramy

**Wstępne wymagania - Przed uruchomieniem automatycznego przyzuczenia należy sprawdzić, czy:**

- Instalacja jest pod napięciem: kontrolka  miga (2 razy).
- Brama znajduje się w połowie toru przesuwania.
- Napęd jest zablokowany.

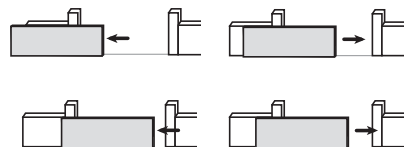
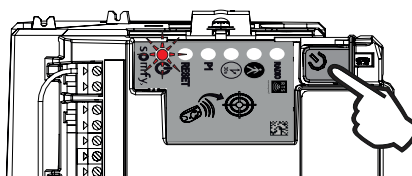

Nacisnąć na przycisk  elektronicznego układu sterowania.

- Brama otwiera się, zamyka się, otwiera się częściowo i zamyka się ponownie.
- Kontrolka  zapala się na światłem statym.

**Automatyczne przyzuczenie zostało wykonane pomyślnie i napęd działa prawidłowo.**



Jeśli kontrolka  miga (2 razy), należy ponownie wykonać automatyczne przyzuczenie.

**Na koniec procesu automatycznego przyzuczenia brama powinna być zamknięta.**



Jeśli brama jest otwarta, patrz ramka WAŻNE poniżej.



#### **WAŻNE:**

**Jeśli brama jest otwarta na koniec procesu automatycznego przyzuczenia:**

1. Wykasować ustawienia (patrz strona 31).
2. Wyłączyć zasilanie napędu.
3. Zamienić przewody podłączone do zacisków 10 i 11 (zielona etykieta M1) elektronicznego układu sterowania (patrz "Okablowanie napędu" strona 12).
4. Odblokować napęd.
5. Ustawić bramę w połowie toru przesuwania.
6. Zablokować napęd.
7. Włączyć zasilanie napędu.
8. Ponownie rozpocząć proces automatycznego przyzuczenia.



Podczas automatycznego przyzuczenia naciśnięcie na przycisk 1 pilota zdalnego sterowania lub na przycisk  elektronicznego układu sterowania powoduje zatrzymanie bramy i przyzuczenia.

## 2.3 Ustawianie w tryb czuwania / wzbudzenia elektronicznego układu sterowania



Po wykonaniu automatycznego przyłączenia, elektroniczny układ przechodzi automatycznie w stan czuwania po 5 minutach braku reakcji, aby zaoszczędzić energię.

W stanie czuwania, wszystkie kontrolki są zgaszone.

W celu sprawdzenia, czy napęd jest zasilany lub w celu sprawdzenia/zmiany ustawień, należy nacisnąć i przytrzymać przez 2 sekundy przycisk , aby wzbudzić elektroniczny układ.

## 2.4 Zatykanie otworów





Zalecamy zabezpieczenie wszystkich otworów, aby uniknąć zwarcń spowodowanych przez insekty.

Po ułożeniu wszystkich przewodów, należy zatkać wszystkie otwory (podłużne otwory, otwory do prowadzenia przewodów) za pomocą silikonu.

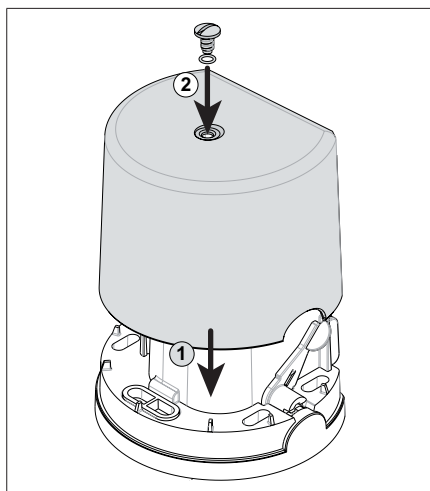
## 2.5 Montaż osłony



1. Umieścić osłonę na kotnierzu (podstawa) napędu.
2. Założyć uszczelkę , aby zapewnić szczelność napędu i włożyć śrubę .
3. Dokręcić osłonę.

## 2.6 Całkowite otwarcie i zamknięcie bramy



Piloty zdalnego sterowania dostarczone w zestawie są już zapisane w pamięci i zaprogramowane, tak aby przycisk 1 pilotów zdalnego sterowania sterował całkowitym otwarciem bramy.

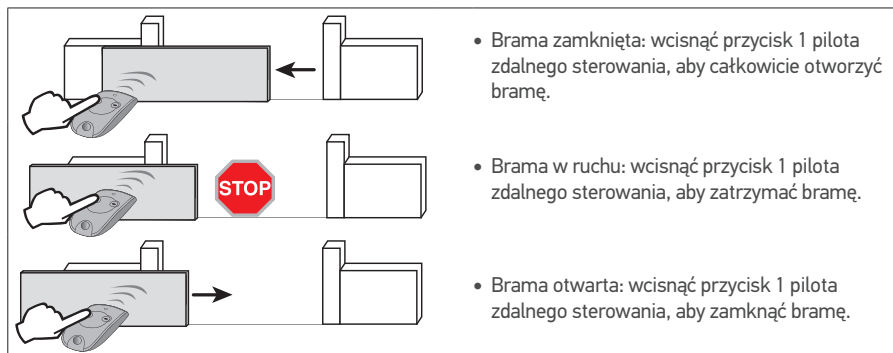
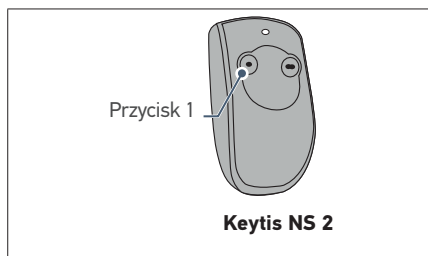

## 2.7 Wykrycie przeszkody

**Jeśli układ wykrywa przeszkodę (oddziaływanie nietypowej siły na zespół napędowy):**

- **Podczas otwierania bramy:** brama zatrzymuje się.
- **Podczas zamykania bramy:** brama zatrzymuje się i otwiera się ponownie.

### 3 OKABLOWANIE AKCESORIÓW



Ze względów bezpieczeństwa czynności te należy wykonywać przy odłączonym zasilaniu.



Zaleca się wykonywanie automatycznego przyłączenia toru przesuwania bramy przed podłączeniem akcesoriów (fotokomórki, pomarańczowe światło, itd.)

#### 3.1 Fotokomórki (w zależności od wybranego zestawu)



Okablowanie drugiego zestawu fotokomórek nie jest możliwe w przypadku tego zespołu napędowego.

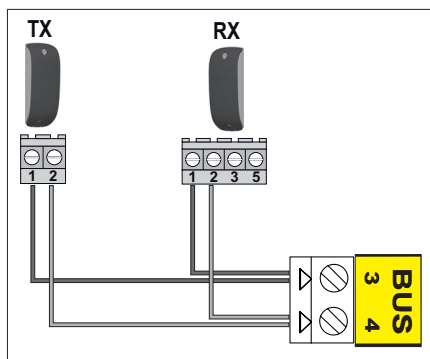

##### ► Montaż

Po podłączeniu przewodów do fotokomórek należy:

- włączyć zasilanie napędu,
- uruchomić tryb otwierania i zamykania bramy.

**Fotokomórki są rozpoznawane przez elektroniczny układ sterowania po zakończeniu tego ruchu.**

##### ► Działanie z wykorzystaniem fotokomórek

Jeżeli fotokomórki zostaną zastąpione podczas zamykania bramy, brama zatrzyma się i zacznie się ponownie otwierać.

#### 3.2 Pomarańczowe światło (w zależności od wybranego zestawu)



Żarówka MAXIMUM 10 W - 24 V - Użycie żarówki o mocy powyżej 10 W- 24 W może spowodować nieprawidłowe działanie zespołu napędowego.

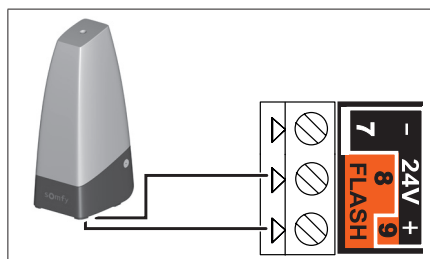

##### ► Działanie pomarańczowego światła

Pomarańczowe światło miga, gdy brama jest w ruchu.



### 3.3 Akumulator (opcja)



Element ten nie jest kompatybilny z zasilaniem energią słoneczną.



W celu zapewnienia optymalnej trwałości akumulatora, 3 razy w roku należy odłączyć zasilanie elektryczne bramy, aby umożliwić jej zasilanie z akumulatora w trakcie kilku cykli działania.

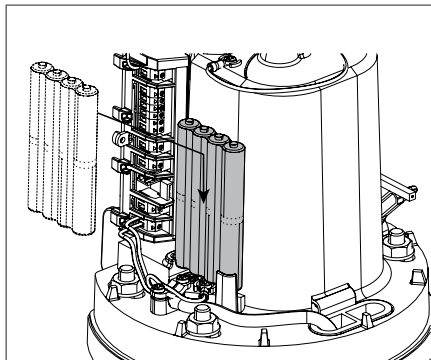

Zapasy akumulator zapewnia działanie bramy w przypadku usterki elektrycznej.

**Gdy napęd działa w oparciu o akumulator, kontrolka  miga (1 mignięcie).**

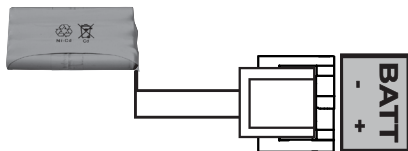

#### Dane techniczne akumulatora:

- Czas działania: 10 cykli w trybie ciągłym, albo 24 godziny, jeśli brama jest w dobrym stanie technicznym.
- Optymalny czas ładowania akumulatora przed użyciem: 48 godzin.
- Okres eksploatacji: 3 lata.



Aby wydłużyć czas działania akumulatora, przewodowe systemy sterowania zostają odłączone; sterowanie bramą zapewniają tylko piloty zdalnego sterowania i punkty sterowania na fale radiowe.

### 3.4 Niezależna antena (opcja)



Posiadająca większy zasięg antena niezależna może zastąpić antenę przewodową. Należy umieścić ją na górze słupa i sprawdzić, czy jest odstępiona.

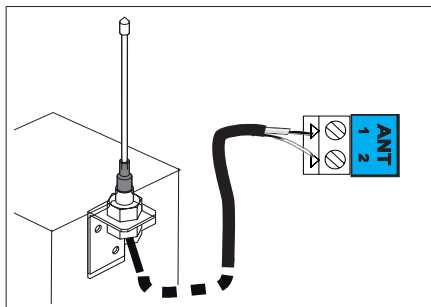

Niezależna antena jest podłączona do zacisków 1 i 2 modułu elektronicznego (niebieska naklejka "ANT"):

- rdzeń przewodu do końcówki 1
- plecionkę przewodów masowych do końcówki 2

### 3.5 Wideodomofon (opcja)

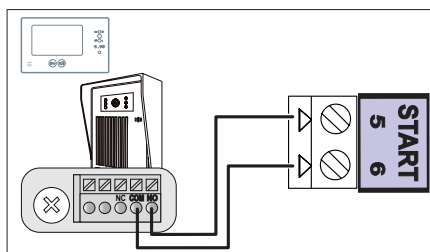

**!**  
Element ten nie jest kompatybilny z zasilaniem energią słoneczną.

### 3.6 Przełącznik kluczykowy (opcja)

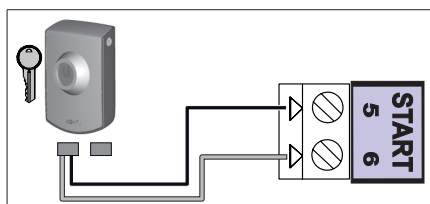

**!**  
Element ten nie jest kompatybilny z zasilaniem energią słoneczną.

### 3.7 Oświetlenie strefowe (opcja)



**!**  
Element ten nie jest kompatybilny z zasilaniem energią słoneczną.  
Do oświetlenia strefowego stosować wyłącznie żarówki halogenowe lub żarowe o maksymalnej mocy 500 W.

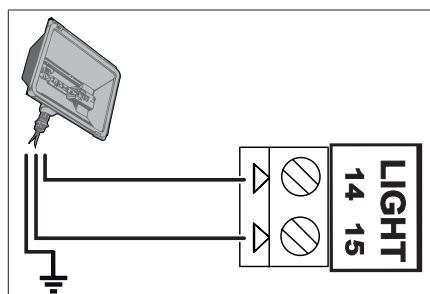

### 3.8 Zasilanie energią słoneczną (opcja)



Nigdy nie należy podłączać napędu do zasilania 230 V, gdy jest podłączony do źródła zasilania energią słoneczną, ponieważ może to doprowadzić do uszkodzenia modułu elektronicznego napędu.

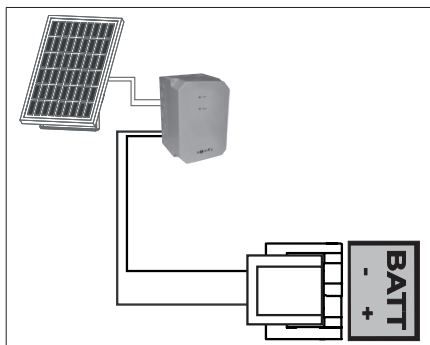

#### Gdy napęd działa przy wykorzystaniu zasilania energią słoneczną:

- bramę można sterować tylko przy pomocy pilotów zdalnego sterowania i punktów sterowania radiowego (sterowanie przewodowe jest nieaktywne),
- przewodowe akcesoria zabezpieczające (fotokomórki, pomarańczowe światło) są nadal aktywne.

## 4 USTAWIENIA ZAAWANSOWANE

### 4.1 Otwarcie umożliwiające przejście pieszego

#### ► Działanie trybu otwarcia umożliwiającego przejście pieszego

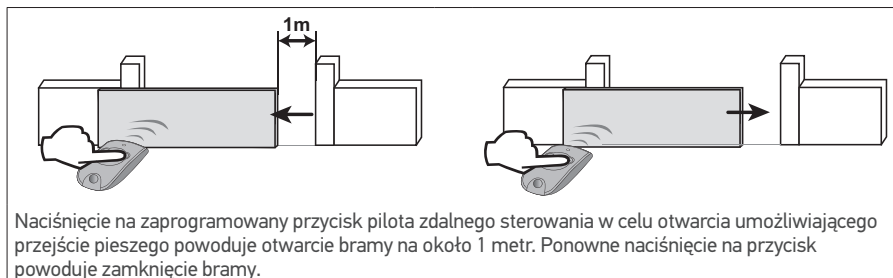

#### ► Włączanie trybu otwarcia umożliwiającego przejście pieszego



Przycisk 1 pilotów zdalnego sterowania z 2 lub 4 przyciskami nie może zostać zaprogramowany do sterowania trybem otwarcia bramy umożliwiającym przejście pieszego. Patrz "Programowanie pilotów zdalnego sterowania", strony 27-29 w celu uzyskania dodatkowych informacji.

1



- Wcisnąć i przytrzymać przez 2 s przycisk elektronicznego układu sterowania. **Kontrolka zapala się.**

2

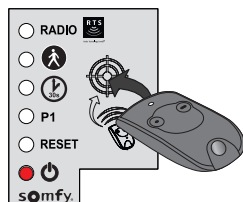

- Położyć pilota zdalnego sterowania na tarczy elektronicznego układu sterowania.

3

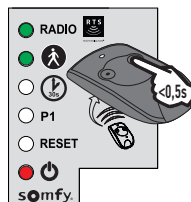

- Wcisnąć **przycisk 2** pilota zdalnego sterowania. Kontrolki **RADIO** i zapalają się, po czym gasną. Tryb otwarcia umożliwiającego przejście pieszego zostaje aktywowany w tym przycisku.



Oddalić się od elektronicznego układu sterowania, aby przetestować tryb otwarcia umożliwiającego przejście pieszego.

#### ► Wyłączenie trybu otwarcia umożliwiającego przejście pieszego

Powtórzyć procedurę "Włączanie trybu otwarcia umożliwiającego przejście pieszego" za pomocą przycisku, dla którego tryb otwarcia umożliwiającego przejście pieszego powinien być wyłączony. **Kontrolka zapala się, a następnie gaśnie. Tryb otwarcia umożliwiającego przejście pieszego zostaje aktywowany w tym przycisku.**

## 4.2 Zamykanie automatyczne

### ► Sposób działania automatycznego zamykania

Wcisnąć przycisk 1 pilota zdalnego sterowania, aby otworzyć bramę.

**Brama zamyka się po 30 sekundach lub po 5 sekundach w przypadku wykrycia przejścia przez fotokomórki.**

Automatyczne zamknięcie bramy może zostać przerwane poprzez wciśnięcie przycisku 1 pilota zdalnego sterowania. W celu zamknięcia bramy należy ponownie wcisnąć przycisk 1 pilota zdalnego sterowania.

### ► Włączanie automatycznego zamykania



Funkcja automatycznego zamykania może być włączona tylko jeśli fotokomórki są podłączone i rozpoznane przez elektroniczny układ sterowania napędu.

**1**

- Wcisnąć i przytrzymać przez 2 s przycisk elektronicznego układu sterowania. **Kontrolka zapala się.**

**2**

- Położyć pilota zdalnego sterowania na tarczy elektronicznego układu sterowania.

**3**

- Przytrzymać wciśnięty przycisk 1 pilota zdalnego sterowania do momentu, aż kontrolka zacznie migać.

**4**

- Przytrzymać wciśnięty przycisk 2 pilota zdalnego sterowania do momentu, aż kontrolka zgaśnie, a następnie zaświeci się światłem stałym.

**5**

- Po zwolnieniu przycisku 2, kontrolka miga, należy nacisnąć 3-krotnie na przycisk 1 pilota zdalnego sterowania

**6**



**7**

Kontrolka pozostaje zapalona. **Włączona jest funkcja automatycznego zamykania.**

## ▶ Wyłączenie automatycznego zamykania

**1**



- Wcisnąć i przytrzymać przez 2 s przycisk  elektronicznego układu sterowania.  
**Kontrolka  zapala się.**

**2**

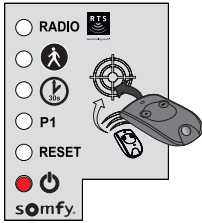

- Położyć pilota zdalnego sterowania na tarczy elektronicznego układu sterowania.

**3**

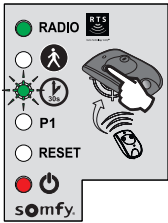

- Przytrzymać wciśnięty **przycisk 1** pilota zdalnego sterowania do momentu, aż kontrolka  zacznie migać.

**4**

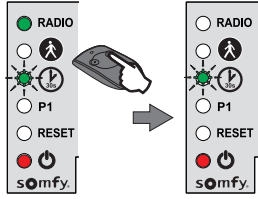

- Wcisnąć **przycisk 2** pilota zdalnego sterowania.  
**Kontrolka  miga.**

**5**

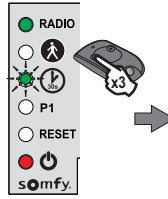

- Wcisnąć 3 razy **przycisk 1** pilota zdalnego sterowania.

**6**

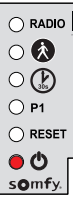

Kontrolka  jest zgaszona.  
**Funkcja automatycznego zamykania jest wyłączona.**

## 4.3 Prędkość przesuwania bramy



Prędkość niedostosowana do masy bramy może spowodować poważne obrażenia użytkowników, np. przygniecenie. W celu sprostania wymogom normy EN 12453, konieczne jest przestrzeganie ograniczeń związanych z zakresem zastosowania.



Domyślnie brama działa w trybie standardowej prędkości.

### ► Zakres zastosowania

Ustawić prędkość przesuwania bramy zgodnie z poniższą tabelą:

Masa bramy	Prędkość standardowa	Prędkość wolna
0 do <100 kg	✓	✓
100 do <200 kg	✓	✓
200 do <300 kg	✓ + listwa czujnikowa*	✓
300 do <400 kg	✓ + listwa czujnikowa*	✓

\*Montaż pasywnej listwy czujnikowej (nr kat. 9014597) na bramie jest obowiązkowy.

### ► Ustawianie trybu wolnej prędkości

<p><b>1</b></p> <ul style="list-style-type: none"> <li>Wcisnąć i przytrzymać przez 2 s przycisk  elektronicznego układu sterowania. <b>Kontrolka</b>  zapala się.</li> </ul>	<p><b>2</b></p> <ul style="list-style-type: none"> <li>Położyć pilota zdalnego sterowania na tarczy elektronicznego układu sterowania.</li> </ul>	<p><b>3</b></p> <ul style="list-style-type: none"> <li>Przytrzymać wciśnięty przycisk <b>1</b> pilota zdalnego sterowania do momentu, aż kontrolka  zacznie migać.</li> </ul>	<p><b>4</b></p> <ul style="list-style-type: none"> <li>Wcisnąć jeden raz przycisk <b>1</b> pilota zdalnego sterowania.</li> </ul>	<p><b>5</b></p> <p><b>Kontrolka P1 miga.</b></p>
------------------------------------------------------------------------------------------------------------------------------------------------------------------------------	---------------------------------------------------------------------------------------------------------------------------------------------------	-------------------------------------------------------------------------------------------------------------------------------------------------------------------------------	-----------------------------------------------------------------------------------------------------------------------------------	--------------------------------------------------

## ► Ustawianie trybu wolnej prędkości (ciąg dalszy)

**6**

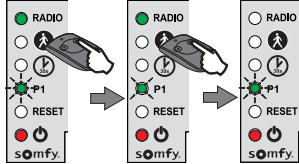

- Przytrzymać wciśnięty **przycisk 2** do momentu, aż kontrolka **P1** zacznie powoli migać.  
**Wybrany został tryb wolnej prędkości.**

**7**

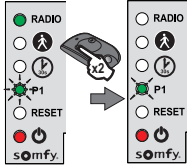



- Wcisnąć 2 razy **przycisk 1** pilota zdalnego sterowania. Kontrolka **P1** miga powoli.  
**Wybrany został tryb wolnej prędkości.**

## ► Powrót do prędkości standardowej

**1**



- Wcisnąć i przytrzymać przez 2 s przycisk  elektronicznego układu sterowania.  
**Kontrolka  zapala się.**

**2**

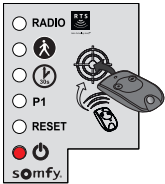

- Położyć pilota zdalnego sterowania na tarczy elektronicznego układu sterowania.

**3**

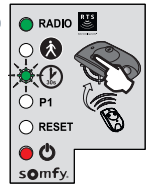

- Przytrzymać wciśnięty **przycisk 1** pilota zdalnego sterowania do momentu, aż kontrolka  zacznie migać.

**4**

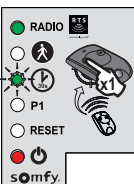

- Wcisnąć jeden raz **przycisk 1** pilota zdalnego sterowania.  
**Kontrolka P1 miga.**

**5**

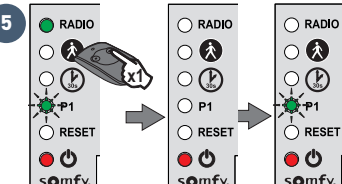

- Wcisnąć jeden raz **przycisk 2** pilota zdalnego sterowania.  
**Kontrolka P1 gaśnie na 5 sekund następnie miga.**

**6**

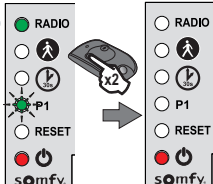

- Wcisnąć 2 razy **przycisk 1** pilota zdalnego sterowania. Kontrolka **P1** jest zgaszona  
**Wybrano tryb prędkości standardowej.**



## 5.1 Prezentacja pilotów zdalnego sterowania

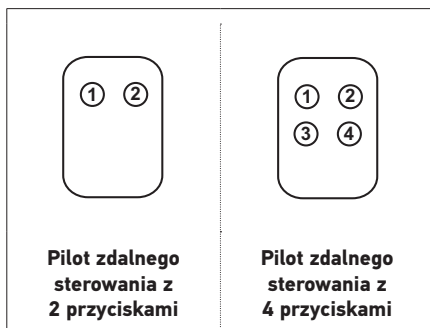

Piloty zdalnego sterowania RTS Somfy mogą sterować, zgodnie z wyborem ustawień:

- całkowitym otwarciem bramy
- otwarciem bramy umożliwiającym przejście pieszego
- innym wyposażeniem Somfy RTS (np.: napędem bramy garażowej, roletą, itp.)



Piloty zdalnego sterowania dostarczone w zestawie są już zapisane w pamięci i zaprogramowane, tak aby przycisk 1 pilotów zdalnego sterowania sterował całkowitym otwarciem bramy.



W pamięci można zapisać do 16 punktów sterowania dla jednego napędu (piloty zdalnego sterowania, inne punkty sterowania radiowego).

**Pilot zdalnego sterowania, który uruchamia tryb otwarcia umożliwiającego przejście pieszego oraz tryb całkowitego otwarcia jest traktowany jako 2 punkty sterowania.**

W przypadku zapisania w pamięci 17. punktu sterowania, pierwszy zapisany punkt zostanie automatycznie wykasowany.



Jeśli zaprogramowany ma zostać tryb otwarcia umożliwiającego przejście pieszego, należy go zaprogramować w przycisku, który jest następny w kolejności po przycisku sterującym trybem całkowitego otwarcia (np.: tryb całkowitego otwarcia sterowany przyciskiem 2, tryb otwarcia umożliwiającego przejście pieszego - przycisk 3).

**Niemożliwe jest zaprogramowanie trybu otwarcia umożliwiającego przejście pieszego w przycisku 1 pilotów zdalnego sterowania.**

### ► Sposoby programowania pilota zdalnego sterowania z 2 przyciskami

	Przycisk 1	Przycisk 2
Sposób 1	Całkowite otwarcie	Otwarcie umożliwiające przejście pieszego lub inny mechanizm automatyczny Somfy RTS
Sposób 2	Inne wyposażenie Somfy RTS	Całkowite otwarcie

## ► Sposoby programowania pilota zdalnego sterowania z 4 przyciskami

	Przycisk ❶	Przycisk ❷	Przycisk ❸	Przycisk ❹
Sposób 1	Całkowite otwarcie	Otwarcie umożliwiające przejście pieszego lub inny mechanizm automatyczny Somfy RTS	Inny mechanizm automatyczny Somfy RTS	Inny mechanizm automatyczny Somfy RTS
Sposób 2	Inny mechanizm automatyczny Somfy RTS	Całkowite otwarcie	Otwarcie umożliwiające przejście pieszego lub inny mechanizm automatyczny Somfy RTS	Inny mechanizm automatyczny Somfy RTS
Sposób 3	Inny mechanizm automatyczny Somfy RTS	Inny mechanizm automatyczny Somfy RTS	Całkowite otwarcie	Otwarcie umożliwiające przejście pieszego lub inny mechanizm automatyczny Somfy RTS
Sposób 4	Inny mechanizm automatyczny Somfy RTS	Inny mechanizm automatyczny Somfy RTS	Inny mechanizm automatyczny Somfy RTS	Całkowite otwarcie

## ► Sposób użycia pilota zdalnego sterowania z 3 przyciskami



- W celu całkowitego otwarcia bramy wcisnąć przycisk **"Góra"** pilota zdalnego sterowania.

---

- W celu zatrzymania bramy w trakcie ruchu, wcisnąć środkowy przycisk pilota zdalnego sterowania.

---

- W celu zamknięcia bramy wcisnąć przycisk **"Dół"** pilota zdalnego sterowania.





Pilot zdalnego sterowania z 3 przyciskami nie może być stosowany do zmiany ustawień napędu.

## 5.2 Dodawanie pilota zdalnego sterowania

### ▶ Pilot zdalnego sterowania z 2 lub 4 przyciskami

**1**



Wcisnąć i przytrzymać przez 2 s przycisk  elektronicznego układu sterowania.  
**Kontrolka  zapala się.**

**2**

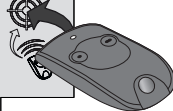

Położyć nowego pilota zdalnego sterowania, który ma być zaprogramowany, na tarczy elektronicznego układu sterowania.

**3**



Wcisnąć krótko przeznaczony do zaprogramowania przycisk pilota zdalnego sterowania. Kontrolka "RADIO" zapala się, po czym gaśnie, gdy przycisk pilota zostaje zwolniony.  
**Tryb całkowitego otwarcia został zaprogramowany w tym przycisku.**

### ▶ Pilot zdalnego sterowania z 3 przyciskami

**1**



Wcisnąć i przytrzymać przez 2 s przycisk  elektronicznego układu sterowania.  
**Kontrolka  zapala się.**

**2**



Położyć pilota zdalnego sterowania na tarczy elektronicznego układu sterowania.

**3**



Wcisnąć krótko przeznaczony do zaprogramowania przycisk pilota zdalnego sterowania. Kontrolka "RADIO" zapala się, po czym gaśnie, gdy przycisk pilota zostaje zwolniony.  
**Pilot został zapisany w pamięci.**

## 5.3 Kasowanie pilotów zdalnego sterowania

Patrz "Kasowanie ustawień" strona 31.

## 6 USUWANIE USTEREK



Podczas czyszczenia, wykonywania czynności konserwacyjnych i wymiany części zespół napędowy musi być odłączony od źródła zasilania.

### 6.1 Pomoc techniczna

Pomimo ogromnej staranności, z jaką zaprojektowaliśmy nasze produkty i przygotowaliśmy do nich instrukcje, może się zdarzyć, że pojawią się trudności w montażu automatycznego mechanizmu lub dodatkowe wątpliwości.

W takim przypadku prosimy o kontakt, a nasi specjaliści udzielą Państwu odpowiedzi na wszelkie pytania.

### 6.2 Wymiana baterii pilota zdalnego sterowania









<p><b>1</b></p> <ul style="list-style-type: none"> <li>Wyjąć zatrzask pilota zdalnego sterowania.</li> </ul>	<p><b>2</b></p> <ul style="list-style-type: none"> <li>Włożyć śrubokręt w szczelinę i podnieść pokrywę.</li> </ul>	<p><b>3</b></p> <ul style="list-style-type: none"> <li>Wyjąć baterię przy pomocy śrubokręta.</li> </ul>	<p><b>4</b></p> <ul style="list-style-type: none"> <li>Wymienić baterię (3 V CR 2430).</li> </ul>
--------------------------------------------------------------------------------------------------------------	--------------------------------------------------------------------------------------------------------------------	---------------------------------------------------------------------------------------------------------	---------------------------------------------------------------------------------------------------

## 6.3 Kasowanie ustawień

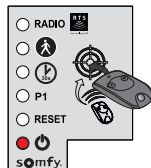
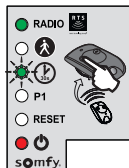

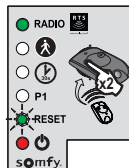
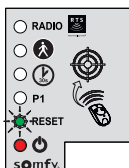
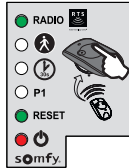
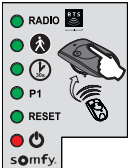
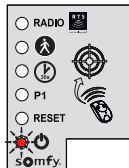
### W jakim przypadku należy wykasować ustawienia?

- Po **automatycznym przyczuceniu**, w przypadku zmiany położenia ogranicznika otwarcia, w przypadku zmiany okablowania napędu lub w przypadku dodania listwy czujnikowej na bramie.
- W przypadku **ponownego przypadkowego otwarcia bramy** w wyniku standardowego użycia bramy.

<p><b>1</b></p>  <ul style="list-style-type: none"> <li>• Wcisnąć i przytrzymać przez 2 s przycisk  elektronicznego układu sterowania. <b>Kontrolka  zapala się.</b></li> </ul>	<p><b>2</b></p>  <ul style="list-style-type: none"> <li>• Umieścić zaprogramowany pilot zdalnego sterowania na tarczy.</li> </ul>	<p><b>3</b></p>  <ul style="list-style-type: none"> <li>• Przytrzymać wciśnięty <b>przycisk 1</b> pilota zdalnego sterowania do momentu, aż kontrolka  zacznie migać.</li> </ul>	<p><b>4</b></p>  <ul style="list-style-type: none"> <li>• Wcisnąć 2 razy <b>przycisk 1</b> pilota zdalnego sterowania.</li> </ul>	<p><b>5</b></p>  <p><b>Kontrolka "RESET" miga.</b></p>
<p><b>W celu wykasowania ustawień*</b></p>		<p><b>W celu wykasowania ustawień* i pilotów zdalnego sterowania/punktów sterowania zapisanych w pamięci</b></p>		
<p><b>6</b></p>  <ul style="list-style-type: none"> <li>• Przytrzymać wciśnięty <b>przycisk 2</b> pilota zdalnego sterowania do momentu, aż <b>kontrolka "RESET" zapali się.</b></li> </ul>		<p><b>6</b></p>  <ul style="list-style-type: none"> <li>• Przytrzymać wciśnięty <b>przycisk 2</b> pilota zdalnego sterowania do momentu, aż <b>wszystkie kontrolki zapalą się.</b></li> </ul>		
<p><b>7</b></p> 	<p><b>Kontrolka  miga 2-krotnie (patrz 15 w celu uruchomienia automatycznego przyczuczenia).</b></p>			

\*Tor przesuwania bramy, dezaktywacja ustawień, ...

## 6.4 Diagnostyka

Diagnostyka		Usuwanie usterek
<b>Napęd nie reaguje na polecenia z pilota zdalnego sterowania</b>	Ograniczony zasięg działania pilota	<ul style="list-style-type: none"> <li>• Sprawdzić baterię pilota (patrz "Wymiana baterii pilota" - strona 30).</li> <li>• Sprawdzić antenę modułu elektronicznego (przewody, położenie - patrz strona 14).</li> <li>• Sprawdzić, czy żaden element zewnętrzny nie powoduje zakłóceń w przepływie fal radiowych (słup elektryczny, mur zbrojony itd.). W takim przypadku należy przewieźć antenę niezależną.</li> </ul>
	Niezapisany w pamięci pilot zdalnego sterowania	Zapisać w pamięci pilota (patrz strona 29).
	Napęd odblokowany	Zablokować napęd.
<b>Kontrolka  modułu elektronicznego jest zgaszona</b>	Elektroniczny układ sterowania jest w trybie czuwania	Wcisnąć na 2 sekundy  , aby wzbudzić elektroniczny układ sterowania.
	Elektroniczny układ sterowania nie jest zasilany	<ul style="list-style-type: none"> <li>• Sprawdzić zasilanie sieciowe.</li> <li>• Sprawdzić przewód zasilający.</li> </ul>
<b>Kontrolka  modułu elektronicznego miga:</b>		
1 mignięcie	Działanie z zasilaniem przez zapasowy akumulator	Sprawdzić zasilanie sieciowe.
2 mignięcia	Napęd w trybie oczekiwania na przyuczenie toru przesuwania bramy	Rozpocząć od nowa procedurę automatycznego przyuczenia (patrz strona 15).
3 mignięcia	Uszkodzone fotokomórki	<ul style="list-style-type: none"> <li>• Sprawdzić, czy między fotokomórki nie ma przeszkody.</li> <li>• Sprawdzić ustawienie fotokomórek.</li> <li>• Sprawdzić przewody fotokomórek (patrz strona 18).</li> </ul>
4 mignięcia	Zwarcie w "START" modułu elektronicznego (zaciski 5-6)	Sprawdzić akcesoria podłączone do "START" modułu elektronicznego.
5 mignięć	Włączone zabezpieczenie termiczne napędu	Pozostawić napęd do ostygnięcia przez kilkadziesiąt minut.
6 mignięć	Zwarcie w "BUS" modułu elektronicznego (zaciski 3-4)	Sprawdzić akcesoria podłączone do "BUS" modułu elektronicznego.
	Zwarcie w "24 V" modułu elektronicznego (zaciski 7-9)	Sprawdzić akcesoria podłączone do "24 V" modułu elektronicznego.
	Zwarcie w obrębie "pomarańczowego światła" modułu elektronicznego (zaciski 8-9)	Sprawdzić przewody pomarańczowego światła (patrz strona 18).
	Zwarcie w obrębie napędu	Sprawdzić przewody napędu (patrz strona 12).

## 7 DANE TECHNICZNE

<b>Zasilanie</b>	230 V-50 Hz / 24 V (w trybie zasilania energią słoneczną)
<b>Typ napędu</b>	24 V
<b>Moc napędu</b>	120 W
<b>Maksymalne zużycie energii (z oświetleniem strefy)</b>	600 W
<b>Zużycie energii w trybie czuwania</b>	3,5 W
<b>Maksymalna, dzienna ilość cykli pracy</b>	20 cykli / dziennie 10 cykli / dziennie w trybie zasilania energią słoneczną
<b>Czas otwierania</b>	16 s w przypadku bramy 150 kg/3m
<b>Automatyczne wykrywanie przeszkody</b>	Zgodnie z normą EN 12 453
<b>Temperatura działania</b>	-20°C do +60°C
<b>Ostońa termiczna</b>	Tak
<b>Stopień ochrony</b>	IP 44
<b>Wbudowany odbiornik fal radiowych</b>	Tak
<b>Piloty zdalnego sterowania</b>	
• Częstotliwość radiowa	433,42 MHz, < 10 mW
• Zasięg użytkowania	~30 m
• Ilość ustawień pamięci	16
<b>Możliwe połączenia:</b>	
• Wyjście pomarańczowego światła	Miganie, maksymalnie 24 V, 10 W
• Wyjście oświetlenia	maksymalnie 500 W przy 230 V (wyłącznie halogen lub żarówka)
• Wyjście zasilania akcesoriów	maks. 24 Vdc / 15 W
• Wejście zapasowego akumulatora	Tak
• Wejście fotokomórek	Tak
• Wejście sterowania typu suchy styk	Tak (nie działa w przypadku zasilania energią słoneczną lub akumulatorem)







## Somfy France

0 820 055 055 (0,15€ la minute)

Forum d'entraide : [forum.somfy.fr](http://forum.somfy.fr)

## Somfy Gmbh

07472 / 930 - 495

[www.somfy.de](http://www.somfy.de)

## Somfy LLC Russia

8 (800) 555-60-70

[www.somfy.ru/diy](http://www.somfy.ru/diy)

## Somfy Nederland B.V.

023 56 23 752

[www.somfy.nl](http://www.somfy.nl)

## Somfy Belux NV.

02 712 07 70

[www.somfy.be](http://www.somfy.be)

## Somfy Ltd.

(+44) 0113 391 3030

[www.somfy.co.uk](http://www.somfy.co.uk)

## Somfy Sp. z o.o

810377199

[www.somfy.pl](http://www.somfy.pl)

## Somfy España SA

900 20 68 68

[www.somfy.es](http://www.somfy.es)

## Somfy Portugal

808100153

[www.somfy.pt](http://www.somfy.pt)

## Somfy Hellas SA

211 6000 222

[www.somfy.gr](http://www.somfy.gr)

## Somfy Italia SRL

800827151

[www.somfy.it](http://www.somfy.it)



## Somfy SAS

50 avenue du Nouveau Monde  
BP 152 - 74307 Cluses Cedex  
France

[www.somfy.com](http://www.somfy.com)

